



รายงานวิจัยฉบับสมบูรณ์

โมเดลการวัดและประเมินคุณลักษณะอันพึงประสงค์รอบด้านตาม
มาตรฐานการศึกษาแห่งชาติและการพัฒนาชุดเครื่องมือวัดโครงสร้างด้านเจตคติ
ของนักเรียนระดับการศึกษาขั้นพื้นฐาน

Measurement and Assessment Model of Desirable Characteristics
for students on National Education Standards and Developing
Battery test of Attitudinal Constructs
for Basic Educational student.

อาจารย์ ดร.ประภุติยา ทักษิโณ
อาจารย์ ดร.ตรีคม พรหมมาบุญ
ผู้ช่วยศาสตราจารย์ ดร.ชุตินา สุรเศรษฐ
อาจารย์ ดร.ธัญญรัศม์ จอกสถิตย์
ผู้ช่วยศาสตราจารย์ ดร.จตุภูมิ เขตจัตุรัส

งานวิจัยนี้ได้รับทุนอุดหนุนการวิจัย
จากสถาบันทดสอบทางการศึกษาแห่งชาติ (องค์การมหาชน)
ปีงบประมาณ 2559

ชื่อโครงการ (ภาษาไทย) โมเดลการวัดและประเมินคุณลักษณะอันพึงประสงค์รอบด้านตามมาตรฐานการศึกษา
แห่งชาติและการพัฒนาชุดเครื่องมือวัดโครงสร้างด้านเจตคติของนักเรียนระดับ
การศึกษาขั้นพื้นฐาน

ประจำปีงบประมาณ 2559 จำนวนเงินที่ได้รับการสนับสนุน 1,200,000 บาท
ระยะเวลาทำการวิจัย 6 เดือน ตั้งแต่ เมษายน 2559 ถึง กันยายน 2559
หัวหน้าโครงการ: อาจารย์ ดร.ประกฤษยา ทักษิโณ มหาวิทยาลัยขอนแก่น
ผู้ร่วมโครงการวิจัย อาจารย์ ดร.ตรีคม พรหมมาบุญ มหาวิทยาลัยราชภัฏสุรินทร์
ผู้ช่วยศาสตราจารย์ ดร.ชุตินา สุรเศรษฐ์ จุฬาลงกรณ์มหาวิทยาลัย
อาจารย์ ดร.ธัญญรัตน์ จอกสถิต มหาวิทยาลัยราชภัฏนครราชสีมา
ผู้ช่วยศาสตราจารย์ ดร.จตุภูมิ เขตจัตุรัส มหาวิทยาลัยขอนแก่น

บทคัดย่อ

การวิจัยครั้งนี้มีจุดประสงค์หลักสองประการคือเพื่อศึกษาและพัฒนาโมเดลการวัดคุณลักษณะอันพึงประสงค์รอบด้านตามมาตรฐานการศึกษาแห่งชาติของนักเรียนระดับการศึกษาขั้นพื้นฐาน และเพื่อพัฒนาชุดเครื่องมือที่ใช้ในการวัดโครงสร้างด้านเจตคติของนักเรียนระดับประถมศึกษาตอนปลาย มัธยมศึกษาตอนต้น และมัธยมศึกษาตอนปลาย การดำเนินการวิจัยแบ่งออกเป็นการศึกษาออกเป็น 2 ส่วนคือ การศึกษาส่วนที่ 1 เป็นการศึกษาโมเดลการวัดคุณลักษณะอันพึงประสงค์รอบด้าน แบ่งออกเป็น 2 ระยะ คือ ระยะที่ 1 เป็นการศึกษาเอกสารและสังเคราะห์องค์ประกอบของคุณลักษณะอันพึงประสงค์รอบด้าน ระยะที่ 2 เป็นการพัฒนาโมเดลและตัวบ่งชี้ของคุณลักษณะอันพึงประสงค์รอบด้าน โดยให้ผู้เชี่ยวชาญพิจารณาความสอดคล้องของตัวบ่งชี้และองค์ประกอบ การศึกษาส่วนที่ 2 เป็นการศึกษาโมเดลการวัดและพัฒนาชุดเครื่องมือวัดโครงสร้างด้านเจตคติของนักเรียนระดับการศึกษาขั้นพื้นฐานในระดับประถมศึกษาตอนปลาย มัธยมศึกษาตอนต้น และมัธยมศึกษาตอนปลาย แบ่งออกเป็น 2 ระยะ คือ ระยะที่ 1 เป็นการพัฒนาโมเดลและตัวบ่งชี้ของโมเดลการวัด ระยะที่ 2 เป็นการสร้างและพัฒนาชุดเครื่องมือที่ใช้ในการวัดโครงสร้างด้านเจตคติของนักเรียนระดับประถมศึกษาตอนปลาย มัธยมศึกษาตอนต้น และมัธยมศึกษาตอนปลาย ผลการวิจัยพบว่า

1. โมเดลการวัดคุณลักษณะอันพึงประสงค์รอบด้านตามมาตรฐานการศึกษาแห่งชาติของนักเรียนระดับการศึกษาขั้นพื้นฐาน ประกอบด้วย องค์ประกอบหลัก 5 องค์ประกอบหลัก 22 องค์ประกอบย่อย และ 238 ตัวบ่งชี้ โดยองค์ประกอบหลักที่ 1 องค์ประกอบด้านสมรรถนะ (Performance Factors) มี 6 องค์ประกอบย่อย 39 ตัวบ่งชี้ องค์ประกอบหลักที่ 2 สมรรถนะทางจิต (Affective Competency) มี 2 องค์ประกอบย่อย 24 ตัวบ่งชี้ องค์ประกอบหลักที่ 3 ทักษะที่ส่งเสริมการเรียนรู้ (Learning Skills) มี 3 องค์ประกอบย่อย 46 ตัวบ่งชี้ องค์ประกอบหลักที่ 4 โครงสร้างทางทัศนคติ (Attitudinal Construct) มี 6 องค์ประกอบย่อย 69 ตัวบ่งชี้ และองค์ประกอบหลักที่ 5 บุคลิกภาพพื้นฐาน (Basic Personality Factors) มี 5 องค์ประกอบย่อย 30 ตัวบ่งชี้

2. โมเดลการวัดโครงสร้างด้านเจตคติของนักเรียนระดับการศึกษาขั้นพื้นฐาน ประกอบด้วย 6 องค์ประกอบหลัก 26 องค์ประกอบย่อย 69 ตัวบ่งชี้ ได้แก่ อัตมโนทัศน์ (Self-Concept) มี 4 องค์ประกอบ

ย่อย 10 ตัวบ่งชี้ การรับรู้ความสามารถของตน (Self-Efficacy) มี 5 องค์ประกอบย่อย 10 ตัวบ่งชี้ ความยืดหยุ่นและสามารถในการปรับตัว (Flexibility and Adaptability) มี 2 องค์ประกอบย่อย 9 ตัวบ่งชี้ คุณธรรมจริยธรรม (Virtue Ethics) มี 5 องค์ประกอบย่อย 18 ตัวบ่งชี้ ความเป็นไทย (Thainess) มี 5 องค์ประกอบย่อย 12 ตัวบ่งชี้ ความรู้รู้ต่อความต่างวัฒนธรรม (Intercultural Difference Sensitivity) มี 5 องค์ประกอบย่อย 10 ตัวบ่งชี้

3. ชุดเครื่องมือที่พัฒนาขึ้นเพื่อวัดโครงสร้างด้านเจตคติของนักเรียนระดับการศึกษาขั้นพื้นฐาน ประกอบด้วยชุดเครื่องมือระดับประถมศึกษาปีที่ 6 แบบแบบวัดมาตราประมาณค่า จำนวน 6 ฉบับ ชุดเครื่องมือระดับมัธยมศึกษาปีที่ 3 เป็นแบบวัดมาตราประมาณค่า 6 ฉบับและแบบวัดเชิงสถานการณ์ 2 ฉบับ และชุดเครื่องมือระดับมัธยมศึกษาปีที่ 6 แบบแบบวัดมาตราประมาณค่า จำนวน 6 ฉบับ รวมเครื่องมือทั้งหมด 20 ฉบับ และแบบบันทึกชีวประวัติของนักเรียนตามองค์ประกอบด้านทัศนคติของผู้เรียนทั้งสามระดับชั้น ผลการตรวจสอบคุณภาพของเครื่องมือ พบว่า เครื่องมือมีความตรงเชิงโครงสร้าง (Construct validity) และมีความเชื่อมั่น(Reliability) ทุกฉบับ (.692 - .926)

คำสำคัญ : โมเดลการวัด คุณลักษณะอันพึงประสงค์รอบด้าน โครงสร้างด้านเจตคติ

Title : **Measurement and Assessment Model of Students' Desirable Characteristics based on National Education Standards and Developing Battery test of Attitudinal Constructs for Basic Educational student.**

Duration : 6 months, from April 2016 to September 2016

Project Head: Dr. Prakritiya Taksino : Khon Kaen University

Research Team: Dr. Treekom Promabun : Surin Rajabhat University

Assist. Prof. Dr. Chutima Suraset : Chulalongkorn University

Dr. Tanyarat Jogsatit : Nakon Rachasima Rajabhat University

Assist. Prof. Dr. Jatuphume Kedchaturat

ABSTRACT

There were two major objectives of this research: 1) to study and develop the measurement and assessment model of students' desirable characteristics based on national education standards, and 2) to develop the battery test for measuring the attitudinal constructs in Upper Primary School Students, Lower High School Students, and Upper High School Students. There were 2 parts of implementation in this study. Part 1: the measurement model of students' desirable characteristics, was studied. There were 2 Phases including: Phase 1; the documents were studied and the factors of desirable characteristics were synthesized, Phase 2; the model and indicators of desirable characteristics, were developed by the experts. Part 2: the measurement and assessment model was studied, and the battery test for measuring the attitudinal constructs in Basic Educational Students including the Upper Primary School Students, the Lower High School Students, and the Upper High School Students.

The research findings found that:

1. The measurement model of desirable characteristics based on national education standards of Basic School Students, consisted of 5 major factors, 22 facets, and 238 indicators. For Factor 1, Performance Factors included 6 facets and 39 indicators. Factor 2, Affective Competency included 2 facets and 24 indicators. Factor 3, Learning Skills included 3 facets

and 46 indicators. Factor 4, Attitudinal Construct included 6 facets and 69 indicators. Factor 5, Basic Personality Factors included 5 facets and 30 indicators.

2. The measurement model of attitudinal construct of Basic School Students, consisted of 6 factors, 26 facets, and 69 indicators including: Self-Concept included 4 facets and 10 indicators, Self-Efficacy included 5 facets and 10 indicators, Flexibility and Adaptability included 2 facets and 9 indicators, Virtue Ethics included 5 facets and 18 indicators, Thainess included 5 facets and 12 indicators, Intercultural Difference Sensitivity included 5 facets and 10 indicators.
3. The developed battery test for measuring the Basic Educational Students' attitudinal constructs, consisted of: 6 issues of instrument package for Upper Primary School Students as Rating Scale, 6 issues of instrument package for Lower High School Students as Rating Scale and 2 issues of Situational Scale, and 6 issues of instrument package for Upper High School Students as Rating Scale, total of 20 issues of instruments. In addition, the students' biography was recorded based on attitudinal construct of all 3 class levels of students. The investigation in quality of instruments, found that every issue consisted of Construct Validity and Reliability(.692-.926).

Key Words: Measurement Model, Desirable Characteristics, Attitudinal Construct.

สารบัญ

	หน้า
บทคัดย่อภาษาไทย.....	ก
บทคัดย่อภาษาอังกฤษ.....	ค
สารบัญ.....	จ
สารบัญตาราง.....	ช
สารบัญแผนภาพ.....	ฐ
บทที่ 1	
บทนำ	1
1. ความเป็นมาและความสำคัญของปัญหา.....	1
2. คำถามการวิจัย.....	4
3. วัตถุประสงค์ของการวิจัย.....	5
4. ขอบเขตของการวิจัย.....	5
5. นิยามศัพท์เฉพาะ.....	6
6. ประโยชน์ที่จะได้รับจากการวิจัย.....	8
บทที่ 2	
เอกสารงานวิจัยที่เกี่ยวข้อง	9
ตอนที่ 1 มโนทัศน์เกี่ยวกับความหมายและองค์ประกอบของคุณลักษณะอันพึงประสงค์.....	9
ตอนที่ 2 มโนทัศน์เกี่ยวกับองค์ประกอบและพฤติกรรมบ่งชี้ของคุณลักษณะที่พึงประสงค์	25
ตอนที่ 3 มโนทัศน์เกี่ยวกับโครงสร้างทางทัศนคติและการพัฒนาเครื่องมือวัดทางจิตวิทยา	61
ตอนที่ 4 กรอบแนวคิดในการวิจัย	79
บทที่ 3	
วิธีการดำเนินการวิจัย	82
1. การดำเนินการวิจัย.....	84
2. เครื่องมือที่ใช้ในการวิจัย.....	88
3. การพัฒนาเครื่องมือ.....	89
4. การดำเนินการเก็บรวบรวมข้อมูล.....	97
5. การวิเคราะห์คุณภาพเครื่องมือวิจัย.....	98

สารบัญ (ต่อ)

	หน้า
บทที่ 4	
ผลการวิเคราะห์ข้อมูล.....	99
ตอนที่ 1 ผลการพัฒนาองค์ประกอบและตัวบ่งชี้ของโมเดลของคุณลักษณะอันพึงประสงค์รอบด้าน	99
1.1 องค์ประกอบและตัวบ่งชี้ของโมเดลของคุณลักษณะอันพึงประสงค์รอบด้าน.....	100
1.2 ผลการตรวจสอบองค์ประกอบและตัวบ่งชี้ของโมเดลการวัดคุณลักษณะอันพึงประสงค์รอบด้านของผู้เรียน.....	104
ตอนที่ 2 ผลการพัฒนาโมเดลการวัดองค์ประกอบด้านทัศนคติของนักเรียน.....	120
2.1 องค์ประกอบและตัวบ่งชี้ของโมเดลการวัดองค์ประกอบด้านทัศนคติของนักเรียน.....	120
2.2 ข้อมูลพื้นฐานของกลุ่มตัวอย่าง ค่าสถิติพื้นฐานและความสัมพันธ์ระหว่างตัวบ่งชี้ในแต่ละองค์ประกอบด้านทัศนคติของนักเรียน.....	121
2.3 ผลการตรวจสอบความตรงเชิงโครงสร้างของเครื่องมือวัดองค์ประกอบด้านทัศนคติของนักเรียน.....	127
2.3.1 ผลการตรวจสอบความตรงเชิงโครงสร้างของเครื่องมือวัดองค์ประกอบด้านทัศนคติของนักเรียนระดับชั้นประถมศึกษาตอนปลาย.....	127
2.3.2 ผลการตรวจสอบความตรงเชิงโครงสร้างของเครื่องมือวัดองค์ประกอบด้านทัศนคติของนักเรียนระดับชั้นมัธยมศึกษาตอนต้น.....	147
2.3.3 ผลการตรวจสอบความตรงเชิงโครงสร้างของเครื่องมือวัดองค์ประกอบด้านทัศนคติของนักเรียนระดับชั้นมัธยมศึกษาตอนปลาย.....	170
2.4 ผลการตรวจสอบความเชื่อมั่นของเครื่องมือวัดองค์ประกอบด้านทัศนคติของนักเรียน.....	187
2.5 ผลการตรวจสอบคุณภาพรายข้อของเครื่องมือวัดองค์ประกอบด้านทัศนคติของนักเรียน.....	190
บทที่ 5	
สรุปผลการวิจัย อภิปรายผลการวิจัย และข้อเสนอแนะ.....	199
5.1 สรุปผลการวิจัย.....	199
5.2 อภิปรายผลการวิจัย.....	200

สารบัญ (ต่อ)

5.3 ข้อเสนอแนะ.....	204
รายการอ้างอิง	205
ภาคผนวก	216
ภาคผนวก ก รายชื่อผู้เชี่ยวชาญ.....	217
ภาคผนวก ข ค่าสัมประสิทธิ์สหสัมพันธ์ระหว่างตัวบ่งชี้ของแต่ละองค์ประกอบ.....	219
ภาคผนวก ค ค่าอำนาจจำแนกรายชื่อของเครื่องมือวัดองค์ประกอบด้านทัศนคติของผู้เรียน จำแนกตามเครื่องมือในแต่ละระดับชั้น.....	234
ภาคผนวก ง เครื่องมือต้นฉบับที่ใช้ในการดำเนินการวิจัย แยกตามระดับชั้นของการวัด องค์ประกอบด้านทัศนด้านทัศนคติของผู้เรียน.....	244
ภาคผนวก จ ข้อบังคับคณะกรรมการบริหารสถาบันทดสอบทางการศึกษาแห่งชาติ ว่าด้วยการให้ทุนอุดหนุนการวิจัย พ.ศ. ๒๕๕๒.....	296

สารบัญตาราง

ตารางที่ 1	ค่านิยมและนิยามตามคุณลักษณะอันพึงประสงค์ตามหลักสูตรแกนกลางการศึกษาขั้นพื้นฐาน.....	14
ตารางที่ 2	ค่านิยมและนิยามตามคุณลักษณะอันพึงประสงค์ตามนโยบายของคณะรักษาความสงบแห่งชาติ (คสช.).....	15
ตารางที่ 3	องค์ประกอบหลักและคุณลักษณะของทักษะในศตวรรษที่ 21.....	21
ตารางที่ 4	องค์ประกอบและคุณลักษณะของโครงสร้างในการวัด Noncognitive	23
ตารางที่ 5	การสังเคราะห์คุณลักษณะอันพึงประสงค์รอบด้านของผู้เรียน.....	24
ตารางที่ 6	ผลการสังเคราะห์องค์ประกอบย่อยและกลุ่มของทักษะที่ส่งเสริมการเรียนรู้.....	46
ตารางที่ 7	สรุปผลการสังเคราะห์องค์ประกอบ ความหมาย และองค์ประกอบย่อยของคุณลักษณะอันพึงประสงค์รอบด้าน.....	57
ตารางที่ 8	การสังเคราะห์องค์ประกอบของโครงสร้างทางทัศนคติของผู้เรียน.....	63
ตารางที่ 9	ผลการสังเคราะห์ความยืดหยุ่นและสามารถในการปรับตัว (Flexibility and Adaptability).....	71
ตารางที่ 10	ผลการสังเคราะห์องค์ประกอบของความเป็นไทย.....	78
ตารางที่ 11	จำนวนกลุ่มตัวอย่างขั้นต่ำนักเรียนแต่ละระดับชั้น.....	87
ตารางที่ 12	จำนวนกลุ่มตัวอย่างที่ใช้ในการวิจัยจำแนกตามระดับชั้นของนักเรียน.....	87
ตารางที่ 13	ผังการเขียนข้อคำถาม (Test Blueprint) ของการสร้างเครื่องมือแบบวัดมาตราส่วนประมาณค่าในแต่ละระดับชั้น.....	89
ตารางที่ 14	ผังการเขียนข้อคำถาม (Test Blueprint) ของการสร้างเครื่องมือแบบวัดเชิงสถานการณ์ในแต่ละระดับชั้น ม.3.....	91
ตารางที่ 15	ผลการสัมภาษณ์เพื่อนำมากำหนดเป็นสถานการณ์ในการสร้างแบบวัดเชิงสถานการณ์	92
ตารางที่ 16	ผลการตรวจสอบความตรงเชิงเนื้อหาของข้อคำถามกับตัวบ่งชี้ในแต่ละองค์ประกอบของแบบมาตราส่วนประมาณค่า.....	94
ตารางที่ 17	ผลการตรวจสอบความตรงเชิงเนื้อหาของข้อคำถามกับตัวบ่งชี้ในแต่ละองค์ประกอบของแบบวัดเชิงสถานการณ์.....	96
ตารางที่ 18	การจัดชุดเครื่องมือที่ใช้สำหรับการเก็บรวบรวมข้อมูลในแต่ละระดับชั้น.....	96
ตารางที่ 19	รูปแบบการจัดเรียงลำดับการสอบของเครื่องมือแต่ละฉบับ.....	97
ตารางที่ 20	เวลาในการดำเนินการสอบของแต่ละชุดเครื่องมือ.....	97
ตารางที่ 21	จำนวนองค์ประกอบและตัวบ่งชี้ของโมเดลของคุณลักษณะอันพึงประสงค์รอบด้าน.....	100
ตารางที่ 22	ผลการตรวจสอบความสอดคล้องของตัวบ่งชี้กับองค์ประกอบด้านสมรรถนะ (Performance Factors)	105
ตารางที่ 23	ผลการตรวจสอบความสอดคล้องของตัวบ่งชี้กับองค์ประกอบสมรรถนะทางจิต (Affective Competency)	107

สารบัญตาราง(ต่อ)

ตารางที่ 24	ผลการตรวจสอบความสอดคล้องของตัวบ่งชี้กับองค์ประกอบทักษะที่ส่งเสริมการเรียนรู้ (Learning Skills).....	108
ตารางที่ 25	ผลการตรวจสอบความสอดคล้องของตัวบ่งชี้กับองค์ประกอบด้านทัศนคติ (Attitudinal Construct).....	111
ตารางที่ 26	ผลการตรวจสอบความสอดคล้องของตัวบ่งชี้กับองค์ประกอบบุคลิกภาพพื้นฐาน (Basic Personality Factors).....	116
ตารางที่ 27	จำนวนองค์ประกอบและตัวบ่งชี้ของโมเดลการวัดองค์ประกอบโครงสร้างทัศนคติของผู้เรียน.....	120
ตารางที่ 28	ข้อมูลพื้นฐานของกลุ่มตัวอย่าง.....	121
ตารางที่ 29	ค่าสถิติพื้นฐานของคะแนนจากผลการวัดด้วยเครื่องมือวัดด้านทัศนคติของผู้เรียนระดับชั้นประถมศึกษาตอนปลาย.....	122
ตารางที่ 30	ค่าสถิติพื้นฐานของคะแนนจากผลการวัดด้วยเครื่องมือวัดด้านทัศนคติของผู้เรียนระดับชั้นมัธยมศึกษาตอนต้น.....	124
ตารางที่ 31	ค่าสถิติพื้นฐานของคะแนนจากผลการวัดด้วยเครื่องมือวัดด้านทัศนคติของผู้เรียนระดับชั้นมัธยมศึกษาตอนปลาย.....	125
ตารางที่ 32	ผลการวิเคราะห์องค์ประกอบเชิงยืนยันอันดับที่สองของโมเดลการวัดอัตมโนทัศน์ (Self-Concept) ของผู้เรียนระดับชั้นประถมศึกษาตอนปลาย.....	128
ตารางที่ 33	ผลการวิเคราะห์องค์ประกอบเชิงยืนยันอันดับที่สองของโมเดลการวัดการรับรู้ความสามารถของตน(Self-Efficacy) ของผู้เรียนระดับชั้นประถมศึกษาตอนปลาย.....	131
ตารางที่ 34	ผลการวิเคราะห์องค์ประกอบเชิงยืนยันของโมเดลการวัดความยืดหยุ่นและสามารถในการปรับตัว (Flexibility and Adaptability) ของผู้เรียนระดับชั้นประถมศึกษาตอนปลาย.....	134
ตารางที่ 35	ผลการวิเคราะห์องค์ประกอบเชิงยืนยันอันดับที่สองของโมเดลการวัดคุณธรรมจริยธรรม (Virtue Ethics)ของผู้เรียนระดับชั้นประถมศึกษาตอนปลาย.....	137
ตารางที่ 36	ผลการวิเคราะห์องค์ประกอบเชิงยืนยันอันดับที่สองของโมเดลการวัดความเป็นไทย (Thainess)ของผู้เรียนระดับชั้นประถมศึกษาตอนปลาย.....	141
ตารางที่ 37	ผลการวิเคราะห์องค์ประกอบเชิงยืนยันอันดับที่สองของโมเดลการวัดความรู้ต่อความต่างวัฒนธรรม (Intercultural Difference Sensitivity)ของผู้เรียนระดับชั้นประถมศึกษาตอนปลาย.....	144
ตารางที่ 38	ผลการวิเคราะห์องค์ประกอบเชิงยืนยันอันดับที่สองของโมเดลการวัดอัตมโนทัศน์(Self-Concept) ของผู้เรียนระดับชั้นมัธยมศึกษาตอนต้น.....	147
ตารางที่ 39	ผลการวิเคราะห์องค์ประกอบเชิงยืนยันอันดับที่สองของโมเดลการวัดการรับรู้ความสามารถของตน(Self-Efficacy) ของผู้เรียนระดับชั้นมัธยมศึกษาตอนต้น.....	150

สารบัญตาราง(ต่อ)

ตารางที่ 40	ผลการวิเคราะห์องค์ประกอบเชิงยืนยันของโมเดลการวัดความยืดหยุ่นและสามารถในการปรับตัว (Flexibility and Adaptability) ของผู้เรียนชั้นมัธยมศึกษาตอนต้น.....	153
ตารางที่ 41	ผลการวิเคราะห์องค์ประกอบเชิงยืนยันอันดับที่สองของโมเดลการวัดความยืดหยุ่นและสามารถในการปรับตัว (Flexibility and Adaptability)ของแบบวัดเชิงสถานการณ์ของผู้เรียนระดับชั้นมัธยมศึกษาตอนต้น.....	156
ตารางที่ 42	ผลการวิเคราะห์องค์ประกอบเชิงยืนยันอันดับที่สองของโมเดลการวัดคุณธรรมจริยธรรม (Virtue Ethics)ของผู้เรียนระดับชั้นมัธยมศึกษาตอนต้น.....	158
ตารางที่ 43	ผลการวิเคราะห์องค์ประกอบเชิงยืนยันอันดับที่สองของโมเดลการวัดคุณธรรมจริยธรรม (Virtue Ethics)ของแบบวัดเชิงสถานการณ์ของผู้เรียนระดับชั้นมัธยมศึกษาตอนต้น.....	161
ตารางที่ 44	ผลการวิเคราะห์องค์ประกอบเชิงยืนยันอันดับที่สองของโมเดลการวัดความเป็นไทย (Thainess)ของผู้เรียนระดับชั้นมัธยมศึกษาตอนต้น.....	164
ตารางที่ 45	ผลการวิเคราะห์องค์ประกอบเชิงยืนยันอันดับที่สองของโมเดลการวัดความรับรู้ต่อความต่างวัฒนธรรม (Intercultural Difference Sensitivity)ของผู้เรียนระดับชั้นมัธยมศึกษาตอนต้น.....	167
ตารางที่ 46	ผลการวิเคราะห์องค์ประกอบเชิงยืนยันอันดับที่สองของโมเดลการวัดอัตมโนทัศน์(Self-Concept) ของผู้เรียนระดับชั้นมัธยมศึกษาตอนปลาย.....	170
ตารางที่ 47	ผลการวิเคราะห์องค์ประกอบเชิงยืนยันอันดับที่สองของโมเดลการวัดการรับรู้ความสามารถของตน(Self-Efficacy) ของผู้เรียนระดับชั้นมัธยมศึกษาตอนปลาย.....	173
ตารางที่ 48	ผลการวิเคราะห์องค์ประกอบเชิงยืนยันอันดับที่สองของโมเดลการวัดความยืดหยุ่นและสามารถในการปรับตัว (Flexibility and Adaptability) ของผู้เรียนระดับชั้นมัธยมศึกษาตอนปลาย.....	176
ตารางที่ 49	ผลการวิเคราะห์องค์ประกอบเชิงยืนยันอันดับที่สองของโมเดลการวัดคุณธรรมจริยธรรม (Virtue Ethics)ของผู้เรียนระดับชั้นมัธยมศึกษาตอนปลาย.....	178
ตารางที่ 50	ผลการวิเคราะห์องค์ประกอบเชิงยืนยันอันดับที่สองของโมเดลการวัดความเป็นไทย (Thainess)ของผู้เรียนระดับชั้นมัธยมศึกษาตอนปลาย.....	181
ตารางที่ 51	ผลการวิเคราะห์องค์ประกอบเชิงยืนยันอันดับที่สองของโมเดลการวัดความรับรู้ต่อความต่างวัฒนธรรม (Intercultural Difference Sensitivity)ของผู้เรียนระดับชั้นมัธยมศึกษาตอนปลาย.....	184
ตารางที่ 52	ค่าความเชื่อมั่นของเครื่องมือวัดองค์ประกอบด้านทัศนคติของผู้เรียนทั้ง 3 ระดับชั้น...	187
ตารางที่ 53	ค่าอำนาจจำแนกของข้อสอบในแต่ละองค์ประกอบของเครื่องมือวัดผู้เรียนระดับชั้นประถมศึกษาตอนปลาย.....	190
ตารางที่ 54	ค่าอำนาจจำแนกของข้อสอบในแต่ละองค์ประกอบของเครื่องมือวัดผู้เรียนระดับชั้นมัธยมศึกษาตอนต้น.....	192

สารบัญตาราง(ต่อ)

ตารางที่ 55	ค่าอำนาจจำแนกของข้อสอบในแต่ละองค์ประกอบของเครื่องมือวัดผู้เรียนระดับชั้นมัธยมศึกษาตอนปลาย.....	194
ตารางที่ 57	ค่าสัมประสิทธิ์สหสัมพันธ์ระหว่างตัวบ่งชี้ของอัตมโนทัศน์ (Self-Concept) ของนักเรียนระดับชั้นประถมศึกษาตอนปลาย.....	220
ตารางที่ 58	ค่าสัมประสิทธิ์สหสัมพันธ์ระหว่างตัวบ่งชี้ของการรับรู้ความสามารถของตน (Self-Efficacy) ของนักเรียนระดับชั้นประถมศึกษาตอนปลาย.....	220
ตารางที่ 59	ค่าสัมประสิทธิ์สหสัมพันธ์ระหว่างตัวบ่งชี้ของความยืดหยุ่นและการปรับตัว (Flexiability & Adaptability) ของนักเรียนระดับชั้นประถมศึกษาตอนปลาย.....	221
ตารางที่ 60	ค่าสัมประสิทธิ์สหสัมพันธ์ระหว่างตัวบ่งชี้ของการมีคุณธรรมและจริยธรรม (Virtue and Ethics) ของนักเรียนระดับชั้นประถมศึกษาตอนปลาย.....	222
ตารางที่ 61	ค่าสัมประสิทธิ์สหสัมพันธ์ระหว่างตัวบ่งชี้ของความตระหนักในความเป็นไทย (Thainess) ของนักเรียนระดับชั้นประถมศึกษาตอนปลาย.....	223
ตารางที่ 62	ค่าสัมประสิทธิ์สหสัมพันธ์ระหว่างตัวบ่งชี้ของการรับรู้ในความแตกต่างทางวัฒนธรรม (Intercultural Sensitivity Difference) ของนักเรียนระดับชั้นประถมศึกษาตอนปลาย.....	223
ตารางที่ 63	ค่าสัมประสิทธิ์สหสัมพันธ์ระหว่างตัวบ่งชี้ของอัตมโนทัศน์ (Self-Concept) ของนักเรียนระดับชั้นมัธยมศึกษาตอนต้น.....	224
ตารางที่ 64	ค่าสัมประสิทธิ์สหสัมพันธ์ระหว่างตัวบ่งชี้ของการรับรู้ความสามารถของตน (Self-Efficacy) นักเรียนระดับชั้นมัธยมศึกษาตอนต้น.....	224
ตารางที่ 65	ค่าสัมประสิทธิ์สหสัมพันธ์ระหว่างตัวบ่งชี้ของความยืดหยุ่นและการปรับตัว (Flexiability & Adaptability) นักเรียนระดับชั้นมัธยมศึกษาตอนต้น.....	225
ตารางที่ 66	ค่าสัมประสิทธิ์สหสัมพันธ์ระหว่างตัวบ่งชี้ของการมีคุณธรรมและจริยธรรม (Virtue and Ethics) นักเรียนระดับชั้นมัธยมศึกษาตอนต้น.....	226
ตารางที่ 67	ค่าสัมประสิทธิ์สหสัมพันธ์ระหว่างตัวบ่งชี้ของความตระหนักในความเป็นไทย (Thainess) นักเรียนระดับชั้นมัธยมศึกษาตอนต้น.....	227
ตารางที่ 68	ค่าสัมประสิทธิ์สหสัมพันธ์ระหว่างตัวบ่งชี้ของการรับรู้ในความแตกต่างทางวัฒนธรรม (Intercultural Sensitivity Difference) นักเรียนระดับชั้นมัธยมศึกษาตอนต้น.....	227
ตารางที่ 69	ค่าสัมประสิทธิ์สหสัมพันธ์ระหว่างตัวบ่งชี้ของความยืดหยุ่นและการปรับตัว (Flexiability & Adaptability) นักเรียนระดับชั้นมัธยมศึกษาตอนต้น จากแบบวัดเชิงสถานการณ์.....	228
ตารางที่ 70	ค่าสัมประสิทธิ์สหสัมพันธ์ระหว่างตัวบ่งชี้ของการมีคุณธรรมและจริยธรรม (Virtue and Ethics) นักเรียนระดับชั้นมัธยมศึกษาตอนต้น จากแบบวัดเชิงสถานการณ์.....	229
ตารางที่ 71	ค่าสัมประสิทธิ์สหสัมพันธ์ระหว่างตัวบ่งชี้ของอัตมโนทัศน์ (Self-Concept) นักเรียนระดับชั้นมัธยมศึกษาตอนปลาย.....	230

สารบัญตาราง(ต่อ)

ตารางที่ 72	ค่าสัมประสิทธิ์สหสัมพันธ์ระหว่างตัวบ่งชี้ของอัตมโนทัศน์ (Self-Concept)นักเรียนระดับชั้นมัธยมศึกษาตอนปลาย.....	230
ตารางที่ 73	ค่าสัมประสิทธิ์สหสัมพันธ์ระหว่างตัวบ่งชี้ความยืดหยุ่นและการปรับตัว (Flexiability & Adaptability)นักเรียนระดับชั้นมัธยมศึกษาตอนปลาย.....	231
ตารางที่ 74	ค่าสัมประสิทธิ์สหสัมพันธ์ระหว่างตัวบ่งชี้ของการมีคุณธรรมและจริยธรรม (Virtue and Ethics)นักเรียนระดับชั้นมัธยมศึกษาตอนปลาย.....	232
ตารางที่ 75	ค่าสัมประสิทธิ์สหสัมพันธ์ระหว่างตัวบ่งชี้ของความตระหนักรู้ในความเป็นไทย (Thainess)นักเรียนระดับชั้นมัธยมศึกษาตอนปลาย.....	233
ตารางที่ 76	ค่าสัมประสิทธิ์สหสัมพันธ์ระหว่างตัวบ่งชี้ของการรับรู้ในความแตกต่างทางวัฒนธรรม (Intercultural Sensitivity Difference)นักเรียนระดับชั้นมัธยมศึกษาตอนปลาย.....	233
ตารางที่ 77	ค่าอำนาจจำแนกรายข้อของเครื่องมือวัดองค์ด้านทัศนคติของผู้เรียนระดับชั้นประถมศึกษาตอนปลาย.....	235
ตารางที่ 78	ค่าอำนาจจำแนกรายข้อของเครื่องมือวัดองค์ด้านทัศนคติของผู้เรียนระดับชั้นมัธยมศึกษาตอนต้น.....	237
ตารางที่ 79	ค่าอำนาจจำแนกรายข้อของเครื่องมือวัดองค์ด้านทัศนคติของผู้เรียนระดับชั้นมัธยมศึกษาตอนปลาย.....	241

สารบัญภาพ

ภาพที่ 1	โครงสร้างในการวัดคุณลักษณะไม่ใช่การรู้คิด Noncognitive (Kyllonen,P.C., 2005).....	22
ภาพที่ 2	โมเดลทักษะส่งเสริมการเรียนรู้ 3 มิติ.....	47
ภาพที่ 3	ความสัมพันธ์ของโครงสร้างขององค์ประกอบด้านไม่ใช่การรู้คิดและองค์ประกอบของ ลัทธิการเรียนรู้.....	62
ภาพที่ 4	กรอบแนวคิดในการวิจัย.....	81
ภาพที่ 5	สรุปขั้นตอนการดำเนินการวิจัย.....	83
ภาพที่ 6	ผลการวิเคราะห์องค์ประกอบเชิงยืนยันอันดับที่สอง ก่อนและหลังปรับโมเดลการวัดอัต มโนทัศน์(Self-Concept) ของผู้เรียนระดับชั้นประถมศึกษาตอนปลาย.....	129
ภาพที่ 7	ผลการวิเคราะห์องค์ประกอบเชิงยืนยันอันดับที่สอง ก่อนและหลังปรับ โมเดลการวัดการ รับรู้ความสามารถของตน(Self-Efficacy)ของผู้เรียนระดับชั้นประถมศึกษาตอนปลาย.....	132
ภาพที่ 8	ผลการวิเคราะห์องค์ประกอบเชิงยืนยันอันดับที่สอง ก่อนและหลังปรับ โมเดลการวัดความ ยืดหยุ่นและสามารถในการปรับตัว (Flexibility and Adaptability) ของผู้เรียนระดับชั้น ประถมศึกษาตอนปลาย.....	135
ภาพที่ 9	ผลการวิเคราะห์องค์ประกอบเชิงยืนยันอันดับที่สอง ก่อนและหลังปรับ โมเดลการวัด คุณธรรมจริยธรรม (Virtue Ethics) ของผู้เรียนระดับชั้นประถมศึกษาตอนปลาย.....	139
ภาพที่ 10	ผลการวิเคราะห์องค์ประกอบเชิงยืนยันอันดับที่สอง ก่อนและหลังปรับ โมเดลการวัดความ เป็นไทย (Thainess) ของผู้เรียนระดับชั้นประถมศึกษาตอนปลาย.....	142
ภาพที่ 11	ผลการวิเคราะห์องค์ประกอบเชิงยืนยันอันดับที่สอง ก่อนและหลังปรับ โมเดลการวัดความ รับรู้ต่อความต่างวัฒนธรรม (Intercultural Difference Sensitivity) ของผู้เรียน ระดับชั้นประถมศึกษาตอนปลาย.....	145
ภาพที่ 12	ผลการวิเคราะห์องค์ประกอบเชิงยืนยันอันดับที่สอง ก่อนและหลังปรับ โมเดลการวัดอัต มโนทัศน์(Self Concept) ของผู้เรียนระดับชั้นมัธยมศึกษาตอนต้น.....	149
ภาพที่ 13	ผลการวิเคราะห์องค์ประกอบเชิงยืนยันอันดับที่สอง ก่อนและหลังปรับ โมเดลการการรับรู้ ความสามารถของตน(Self-Efficacy) ของผู้เรียนระดับชั้นมัธยมศึกษาตอนต้น.....	152
ภาพที่ 14	ผลการวิเคราะห์องค์ประกอบเชิงยืนยันอันดับที่สอง ก่อนและหลังปรับ โมเดลการวัดความ ยืดหยุ่นและสามารถในการปรับตัว (Flexibility and Adaptability) ของผู้เรียนระดับชั้น มัธยมศึกษาตอนต้น.....	155
ภาพที่ 15	ผลการวิเคราะห์องค์ประกอบเชิงยืนยันอันดับที่สองโมเดลการวัดความยืดหยุ่นและ สามารถในการปรับตัว (Flexibility and Adaptability) ของแบบวัดเชิงสถานการณ์ ผู้เรียนระดับชั้นมัธยมศึกษาตอนต้น.....	157
ภาพที่ 16	ผลการวิเคราะห์องค์ประกอบเชิงยืนยันอันดับที่สอง ก่อนและหลังปรับโมเดลการวัด คุณธรรมจริยธรรม (Virtue Ethics) ของผู้เรียนระดับชั้นมัธยมศึกษาตอนต้น.....	160

สารบัญภาพ(ต่อ)

ภาพที่ 17	ผลการวิเคราะห์องค์ประกอบเชิงยืนยันอันดับที่สอง ก่อนและหลังปรับโมเดลการวัด คุณธรรมจริยธรรม (Virtue Ethics) ของแบบวัดเชิงสถานการณ์ของผู้เรียนระดับชั้น มัธยมศึกษาตอนต้น.....	163
ภาพที่ 18	ผลการวิเคราะห์องค์ประกอบเชิงยืนยันอันดับที่สอง ก่อนและหลังปรับโมเดลการวัดความ เป็นไทย (Thainess) ของผู้เรียนระดับชั้นมัธยมศึกษาตอนต้น.....	166
ภาพที่ 19	ผลการวิเคราะห์องค์ประกอบเชิงยืนยันอันดับที่สอง ก่อนและหลังปรับโมเดลการวัดความ รับรู้ต่อความต่างวัฒนธรรม (Intercultural Difference Sensitivity) ของผู้เรียน ระดับชั้นมัธยมศึกษาตอนต้น.....	169
ภาพที่ 20	ผลการวิเคราะห์องค์ประกอบเชิงยืนยันอันดับที่สอง ก่อนและหลังปรับโมเดลการวัดอัต มโนทัศน์(Self-Concept) ของผู้เรียนระดับชั้นมัธยมศึกษาตอนปลาย.....	172
ภาพที่ 21	ผลการวิเคราะห์องค์ประกอบเชิงยืนยันอันดับที่สอง ก่อนและหลังปรับโมเดลการวัดอัต มโนทัศน์(Self-Efficacy) ของผู้เรียนระดับชั้นมัธยมศึกษาตอนปลาย.....	175
ภาพที่ 22	ผลการวิเคราะห์องค์ประกอบเชิงยืนยันอันดับที่สอง ก่อนและหลังปรับโมเดลการวัดความ ยืดหยุ่นและสามารถในการปรับตัว (Flexibility and Adaptability)ของผู้เรียนระดับชั้น มัธยมศึกษาตอนปลาย.....	177
ภาพที่ 23	ผลการวิเคราะห์องค์ประกอบเชิงยืนยันอันดับที่สอง ก่อนและหลังปรับโมเดลการวัด คุณธรรมจริยธรรม (Virtue Ethics) ของผู้เรียนระดับชั้นมัธยมศึกษาตอนปลาย.....	180
ภาพที่ 24	ผลการวิเคราะห์องค์ประกอบเชิงยืนยันอันดับที่สอง ก่อนและหลังปรับโมเดลการวัดความ เป็นไทย (Thainess) ของผู้เรียนระดับชั้นมัธยมศึกษาตอนปลาย.....	183
ภาพที่ 25	ผลการวิเคราะห์องค์ประกอบเชิงยืนยันอันดับที่สอง ก่อนและหลังปรับโมเดลการวัดความ รับรู้ต่อความต่างวัฒนธรรม (Intercultural Difference Sensitivity)ของผู้เรียนระดับชั้น มัธยมศึกษาตอนปลาย.....	186

บทที่ 1

บทนำ

1. ความเป็นมาและความสำคัญของปัญหา

คุณลักษณะที่ต้องการให้เกิดกับผู้เรียนเป็นสิ่งที่กำหนดขึ้นตามจุดมุ่งหมายทางการศึกษา และเป็นคุณลักษณะที่สำคัญที่ทำให้คนมีสภาพการดำรงชีวิตที่มีความสุขและสามารถดำรงอยู่ในสังคมโดยไม่เป็นภาระของสังคม และเป็นสิ่งที่ควรส่งเสริมให้เกิดขึ้น เพื่อพัฒนามนุษย์ในสังคมและช่วยแก้ปัญหาที่เกิดขึ้นในสังคม ตามแนวคิดขององค์การอนามัยโลก (World Health Organization, 1994) รวมถึงทักษะที่จำเป็นสำหรับความสำเร็จในการศึกษา การทำงาน และการดำรงชีวิต ตามความมุ่งหวังที่ต้องการคือทักษะในศตวรรษที่ 21 (21st century skills) รวมถึงคุณลักษณะอื่น ๆ ที่นอกเหนือจากความสามารถทางด้านความคิด (Cognitive) ที่รู้จักกันดีในชื่อว่า คุณลักษณะที่ไม่ใช่การรู้คิด (Noncognitive) ซึ่งเป็นคุณลักษณะที่ทำให้ผู้เรียนเกิดความสำเร็จในชีวิต และช่วยในการทำนายความสำเร็จและความสามารถในการทำงานได้

แผนพัฒนาเศรษฐกิจและสังคมแห่งชาติ ฉบับที่ 11 (พ.ศ.2555 - 2559) มีเป้าหมายหลักให้ผู้เรียนทุกระดับการศึกษามีคุณธรรมจริยธรรม (สำนักงานคณะกรรมการพัฒนาการเศรษฐกิจและสังคมแห่งชาติ, 2555) สอดคล้องกับ แผนปฏิบัติการพัฒนาเด็กและเยาวชนแห่งชาติ พ.ศ.2555 - 2559 ได้กำหนดมาตรการพัฒนาคุณภาพเด็กและเยาวชนที่เน้นการปลูกฝังคุณธรรม จริยธรรม สำนึกความเป็นพลเมือง วิถีประชาธิปไตย สอดคล้องกับพระราชบัญญัติการศึกษาแห่งชาติ พ.ศ. 2542 แก้ไขเพิ่มเติม (ฉบับที่ 2) พ.ศ. 2545 มุ่งพัฒนาสังคมไทยเป็นสังคมแห่งการเรียนรู้ และได้กำหนดคุณลักษณะที่พึงประสงค์ของเด็กไทยตามแนวการจัดการศึกษาที่ต้องเป็นไปเพื่อพัฒนาคนไทยให้เป็นมนุษย์ที่สมบูรณ์ทั้งร่างกาย จิตใจ สติปัญญา (สำนักงานรับรองมาตรฐานและประกันคุณภาพการศึกษา (องค์การมหาชน), 2554) เน้นการพัฒนาเด็กและเยาวชนให้เป็นมนุษย์ที่สมบูรณ์ มีความรู้คู่คุณธรรม ดังนั้นหน่วยงานทางการศึกษาทุกระดับจึงมีการผลักดันนโยบายเกี่ยวกับการ ส่งเสริมด้านคุณธรรม จริยธรรม ซึ่งสอดคล้องกับหลักสูตรแกนกลางการศึกษาขั้นพื้นฐาน พุทธศักราช 2551 ที่มีการกำหนด คุณลักษณะอันพึงประสงค์เป็นหนึ่งในเป้าหมายและกรอบทิศทางในการพัฒนาผู้เรียนให้เป็นคนดี มีปัญญามีคุณภาพชีวิตที่ดี โดยมีการบ่มเพาะปลูกฝัง กล่อมเกลา และปลูกจิตสำนึกควบคู่กับการเรียนการสอนทางด้านวิชาการเพื่อให้เยาวชนมีความรับผิดชอบต่อตนเอง ชุมชน สังคมและสิ่งแวดล้อม เกิดความ ตระหนักต่อบทบาทหน้าที่ภายในจิตใจของตนเองและดำรงตนอยู่ร่วมกับผู้อื่นได้อย่างมีความสุข (กระทรวงศึกษาธิการ, 2552)

การพัฒนาผู้เรียนตามหลักสูตรแกนกลางการศึกษาขั้นพื้นฐาน มุ่งพัฒนาผู้เรียนให้มีคุณลักษณะอันพึงประสงค์ 8 ประการ ได้แก่ 1) รักชาติ ศาสน์ กษัตริย์ 2) ซื่อสัตย์สุจริต 3) มีวินัย 4) ใฝ่เรียนรู้ 5) อยู่อย่างพอเพียง 6) มุ่งมั่นในการทำงาน 7) รักความเป็นไทย 8) มีจิตสาธารณะ (กระทรวงศึกษาธิการ, 2550) และให้สถานศึกษาจัดการประเมินผู้เรียนประกอบด้วยเกณฑ์การผ่านช่วงชั้นและการจบหลักสูตรการศึกษาขั้นพื้นฐานที่ได้กำหนดไว้ ซึ่งแนวทางในการวัดและประเมินคุณลักษณะอันพึงประสงค์ในสถานศึกษานั้นจะต้องอาศัยความร่วมมือจากทุกฝ่าย ไม่ว่าจะเป็น ฝ่ายผู้บริหารสถานศึกษา คณะกรรมการสถานศึกษาขั้นพื้นฐาน ครูผู้สอน ผู้ปกครองและชุมชน ในการร่วมกันบริหารจัดการดำเนินการทั้งภายในและภายนอกห้องเรียนในการปลูกฝังคุณธรรม จริยธรรม และคุณลักษณะอันพึงประสงค์ ให้เกิดขึ้นกับผู้เรียน และในแต่ละสถานศึกษาควรจัดให้มีการประเมินคุณลักษณะเป็นระยะ อาจจะเป็นรายสัปดาห์รายเดือน รายภาค รายปี เป็นต้น เพื่อเป็นการสังเกตพัฒนาการของผู้เรียน อย่างต่อเนื่องและสะท้อนถึงลักษณะพฤติกรรม

ที่ต้องการ (สำนักงานการศึกษาขั้นพื้นฐาน กระทรวงศึกษาธิการ, 2551; สำนักงานคณะกรรมการการศึกษาขั้นพื้นฐาน กระทรวงศึกษาธิการ, 2553) โดยการดำเนินการพัฒนาและประเมินคุณลักษณะอันพึงประสงค์ มีรูปแบบที่สถานศึกษาสามารถนำไป เลือกใช้ได้ตามความเหมาะสม ซึ่งตัวอย่างรูปแบบนั้นมี 3 รูปแบบ (สำนักงานการศึกษาขั้นพื้นฐาน กระทรวงศึกษาธิการ, 2551) ได้แก่ 1) กลุ่มสาระการเรียนรู้และผู้ที่ได้รับผิดชอบพัฒนาและประเมินทุกคุณลักษณะ 2) กลุ่มสาระการเรียนรู้และผู้ที่ได้รับผิดชอบพัฒนาและประเมินเฉพาะคุณลักษณะที่เหมาะสม 3) ครูประจำชั้นหรือครูประจำวิชาพัฒนาและประเมิน หรือร่วมพัฒนาและประเมิน โดยมีการออกแบบการวัดและประเมินคุณลักษณะอันพึงประสงค์รวมทั้งการสร้างเครื่องมือที่ใช้ในการประเมิน ซึ่งเครื่องมือที่นิยมใช้ในสถานศึกษา ได้แก่ แบบสัมภาษณ์ แบบสังเกต แบบมาตราส่วนประมาณค่า แบบตรวจสอบรายการ แบบวัดสถานการณ์ แบบบันทึกพฤติกรรมแบบรายงานตนเองเป็นต้น และการสร้างเกณฑ์ในการประเมินเพื่อเป็นแนวทางในการให้คะแนนและประเมินค่าผลการประพฤติปฏิบัติของผู้เรียนซึ่งสอดคล้องกับงานวิจัยที่ผ่าน มาเกี่ยวกับการสร้างและพัฒนาเครื่องมือวัดคุณลักษณะอันพึงประสงค์ (ภาณุภัทร ลีมจำรูญ, 2551 ; นวนละออง หงส์ภู และวารุณี ลักษณ์โชค, 2552 ; เบญจลักษณ์ กุลวุฒิ, สมนึก ภัททิยธนีและวิลัน จุมปาแฝด 2555 ; วริยา จันทรพิทักษ์, 2555) พบว่า งานวิจัยส่วนใหญ่เป็นการพัฒนาเครื่องมือวัดคุณลักษณะ อันพึงประสงค์เพื่อนำไปปรับใช้ในการประเมินคุณลักษณะอันพึงประสงค์ในสถานศึกษา ซึ่งเครื่องมือในการวัดมีทั้งแบบวัดสถานการณ์ แบบมาตราส่วนประมาณค่า แบบสังเกต และแบบสัมภาษณ์และคุณลักษณะที่ประเมินจะเป็นคุณลักษณะอันพึงประสงค์ตามที่หลักสูตรแกนกลาง การศึกษาขั้นพื้นฐาน พุทธศักราช 2551

จากความสำคัญของมาตรฐานการศึกษาแห่งชาติ ตามหลักสูตรการศึกษาแกนกลางขั้นพื้นฐาน พุทธศักราช 2551 และแนวนโยบายของ คสช. ที่ส่งเสริมคุณลักษณะอันพึงประสงค์รอบด้านของนักเรียน ซึ่ง สทศ. ได้ตระหนักถึงคุณลักษณะอันพึงประสงค์ที่สำคัญที่ควรเร่งดำเนินการคือ 1) ด้านความเป็นคนดี 2) ความรักชาติ และ 3) ความพอเพียง คุณลักษณะดังกล่าวจัดเป็นคุณลักษณะภายในบุคคล (Latent trait) ที่ไม่สามารถวัดได้โดยตรง และต้องอาศัยหลักการวัดทางจิตวิทยา โดยการกำหนดพฤติกรรมบ่งชี้ที่สามารถสังเกตได้ เพื่อให้สามารถวัดและประเมินผลคุณลักษณะที่พึงประสงค์ได้อย่างถูกต้องน่าเชื่อถือและยุติธรรม ต่อตัวนักเรียน ซึ่งหลักการสำคัญในการสร้างเครื่องมือที่เป็นแบบวัดคุณลักษณะภายใน (Latent trait) ของนักเรียนนั้นจะทำให้สามารถเข้าใจความสัมพันธ์ระหว่างคุณลักษณะภายในของนักเรียนกับพฤติกรรมที่ปรากฏได้ชัดเจนนำไปสู่การประมาณค่าที่แท้จริงของคุณลักษณะภายในที่มีความถูกต้องชัดเจนขึ้น และสามารถตอบสนองความต้องการการใช้สารสนเทศสำหรับการตัดสินใจ(ศิริชัย กาญจนวาสี, 2550)

จากการทบทวนเอกสารและงานวิจัยที่เกี่ยวข้องกับคุณลักษณะด้านความเป็นคนดี พบว่า ความเป็นคนดีหมายถึงคนที่มีศีลธรรม ไม่โลภ ไม่โกรธ ไม่หลง(ประภาศรี สีหอำไพ, 2550) เป็นมนุษย์ที่มีคุณค่า ความเป็นมนุษย์ปรากฏขึ้นมาในจิตใจและปรากฏในการกระทำโดยมีคุณค่าความเป็นมนุษย์ (อาจอง ชุมสาย ณ อยุธยา, 2551) คนที่ฝึกฝนตนเองให้มีคุณธรรมจนเป็นคุณลักษณะนิสัยประจำตัว (สุรพศ ทวีศักดิ์, 2552) อ่างถึงใน สายฤดี วรรกิจโกศาธร และคณะ, 2552) คนที่มีคุณธรรม จริยธรรมเข้าใจสังคม ชุมชนของตนและวัฒนธรรมอื่น เคารพเห็นคุณค่าในความแตกต่าง มีทักษะในการจัดการความขัดแย้ง มีทักษะความร่วมมือทีม ซึ่งทักษะของการเป็นคนดีไม่ตายตัวไม่ตายตัว สอนไม่ได้ แต่เรียนรู้ได้ ต้องเรียนรู้ตลอดชีวิต คุณลักษณะด้านความรักชาติ จัดเป็นคุณลักษณะประจำตัวของนักเรียนชั้นมัธยมศึกษาตอนต้น ที่ได้แสดงออกให้เห็นหรือบ่งชี้ว่ามีความยึดมั่นวิถีชีวิตและยึดมั่นศรัทธา ดำรงรักษาและแสดงความจงรักภักดีต่อสถาบันพระมหากษัตริย์ไว้ซึ่งการปกครองระบอบประชาธิปไตยอันมีพระมหากษัตริย์ทรงเป็นประมุข (สมศ., 2554; กระทรวงศึกษาธิการ, 2551) ส่วนคุณลักษณะด้านความพอเพียง พบว่ามีลักษณะ

คล้ายกับความประหยัดและพอเพียง หมายถึง คุณลักษณะประจำตัวของนักเรียนชั้นมัธยมศึกษาตอนต้นที่ได้แสดงออกให้เห็นหรือบ่งชี้ว่ามีการใช้จ่ายทรัพย์สินของตน ส่วนรวมและประเทศชาติอย่างคุ้มค่าและเกิดประโยชน์สูงสุด (ภาณุภัทร ลิ้มจำรูญ, 2551; งามอาจ ตรีชั้น, 2551) ยับยั้งระมัดระวังการใช้จ่ายแต่พอควร แก่ฐานะ ประมาณตน (ราชบัณฑิตยสถาน, 2542) การรู้จักวางแผนการใช้จ่ายเงินให้เหมาะกับรายได้ มีการออมรวมถึงการประหยัดเวลาโดยรู้จักวางแผนการใช้เวลาของตนให้เกิดประโยชน์คุ้มค่าที่สุด ดำเนินชีวิตอย่างมีเหตุผล ระมัดระวังรอบคอบ เห็นคุณค่าของทรัพยากรต่างๆ มีการวางแผนป้องกันความเสี่ยง และพร้อมรับการเปลี่ยนแปลง (กระทรวงศึกษาธิการ, 2551)

ปัจจุบันเครื่องมือวัดและประเมินผลด้านคุณลักษณะอันพึงประสงค์ของนักเรียน ในโรงเรียนส่วนใหญ่ยังขาดเครื่องมือในการวัดคุณลักษณะอันพึงประสงค์ของนักเรียนอย่างชัดเจน ซึ่งส่วนมากจะใช้การวัดจากการพิจารณาของครูผู้สอนอย่างเดียว นอกจากนี้ครูผู้สอนบางส่วนยังขาดความรู้ความเข้าใจเกี่ยวกับหลักการวัดและประเมินคุณลักษณะอันพึงประสงค์ของผู้เรียนที่ถูกต้องหรือไม่มีการนำมาปฏิบัติโดยเฉพาะคุณลักษณะ ด้านคุณธรรม จริยธรรมและค่านิยมที่พึงประสงค์อีกทั้งการสร้างเครื่องมือส่วนใหญ่มุ่งพัฒนาแบบวัดผลสัมฤทธิ์มากกว่าการสร้างแบบวัดคุณลักษณะอันพึงประสงค์ทำให้ขัดกับแนวปฏิบัติการวัดและการประเมินผลการเรียนรู้ของสำนักงานคณะกรรมการการศึกษาขั้นพื้นฐาน กระทรวงศึกษาธิการ ที่ระบุแนวทางในการวัดและประเมินคุณลักษณะอันพึงประสงค์ในสถานศึกษานั้นจะต้องมีแหล่งข้อมูลและผู้ประเมินที่หลากหลายรวมทั้งเครื่องมือและวิธีการใช้ที่เหมาะสม จากการศึกษาและทบทวนเอกสารงานวิจัยที่เกี่ยวข้องกับ คุณลักษณะอันพึงประสงค์ นักทฤษฎี นักปรัชญา นักจิตวิทยาและนักวิชาการที่เป็นผู้นำทางทฤษฎีและแนวคิดด้านพัฒนาคุณธรรมจริยธรรมของบุคคล ได้ศึกษาและพัฒนาแบบวัด แบบทดสอบทางจริยธรรมขึ้นมามากมาย ซึ่งเกิดในช่วงปีพุทธศักราช 2520 ในการพัฒนาเครื่องมือวัดคุณธรรมจริยธรรม มีการนำทฤษฎีดั้งเดิมของเพียเจต์ และโคลเบิร์ก มาใช้ในการพัฒนา ซึ่งเครื่องมือที่ได้รับความนิยมและนำไปประยุกต์ใช้พัฒนาเครื่องมือวัดทางจริยธรรม ได้แก่ แบบสัมภาษณ์จริยธรรม (Moral Judgment Interviews: MJ) (Kohlberg, 1969) ซึ่งมีมานานกว่า 30 ปี (Lind, 2005) หลังจากนั้นได้มีการพัฒนาแบบทดสอบการตัดสินใจเชิงจริยธรรม (Moral Judgment Test: MJT) (Lind, 1974) ซึ่งมีนักวิจัยได้มีการพัฒนามากมายในหลายประเทศรวมทั้งประเทศไทยในช่วงปี 1977-2000 (Lind, 2000) ได้แก่ Moral Judgment Questionnaires (Taylor, 1977) แบบวัดเชิงสถานการณ์ Defining Issues Test-1 (Rest, 1979) ปัจจุบันเป็น Defining Issues Test -2 version 3.0 เป็นต้น และจากการสังเคราะห์งานวิจัยของไทยที่ผ่านมาได้มีการสร้างและพัฒนาแบบวัดคุณธรรมจริยธรรม คุณลักษณะที่พึงประสงค์ ส่วนใหญ่ใช้แบบประเมินตนเองโดยเป็นแบบประมาณค่า แบบวัดเชิงสถานการณ์ แบบสังเกตพฤติกรรม และแบบประเมินโดยเพื่อนหรือผู้ปกครอง โดยการวัดคุณลักษณะบุคคลเป็นรายด้าน เช่น ด้านความมีวินัย ความซื่อสัตย์ ความรับผิดชอบ เป็นต้น ซึ่งกรอบความคิดในการพัฒนาจะยึดคุณลักษณะของกรมวิชาการ (2545) หรือคุณลักษณะที่ปรากฏในมาตรฐานการศึกษาของ สมศ. โดยคุณลักษณะที่นิยมวัดสูงสุด 5 อันดับ คือ ความมีระเบียบวินัย ความรับผิดชอบ ความซื่อสัตย์สุจริต ความประหยัดอดออม การปฏิบัติตามขนบธรรมเนียมประเพณีไทย วัฒนธรรม และศาสนา และความมีเหตุผลและยึดมั่นในประชาธิปไตย ตามลำดับ (ภาณุภัทร ลิ้มจำรูญ และณัฐภรณ์ หลาวทอง, 2551) แต่พบงานวิจัยที่เป็นชุดเครื่องมือวัดที่ครอบคลุมคุณลักษณะที่พึงประสงค์ไม่มากนัก เช่น งานวิจัยของ ภาณุภัทร ลิ้มจำรูญ (2551) ใช้เครื่องมือวิจัยคือแบบมาตราประมาณค่า แบบวัดเชิงสถานการณ์ และแบบประเมินพฤติกรรม งานวิจัยของตรีคม พรหมมาบุญ (2558) ที่พัฒนาโมเดลการวัดคุณลักษณะความเป็นคนดีและพัฒนาเครื่องวัดที่ใช้รูปแบบมาตราประมาณค่าของลิเคิร์ต และแบบวัดเชิงสถานการณ์ เพื่อใช้สำหรับนักเรียนมัธยมศึกษาตอนต้น จะเห็นได้ว่าแบบวัดมาตรา

ประมาณค่า 5 ระดับของลิเคิร์ตได้รับความนิยมนสูงในการวัดด้านคุณลักษณะภายในของบุคคล ซึ่งมีข้อดีในการนำไปใช้ดังนี้ (Kubiszyn and Borch, 1984; Anderson, 1988) มาตรฐานประมาณค่าของลิเคิร์ต มีข้อดีของคือวิธีการสร้างที่ง่าย ประหยัด การให้คะแนนและการวิเคราะห์ผล สะดวกในการนำไปใช้ไม่ต้องหากกลุ่มผู้เชี่ยวชาญเป็นผู้ตัดสินเพื่อกำหนดค่าคะแนนประจำข้อ สามารถปรับใช้ในการวัดเจตคติที่มีต่อสิ่งต่างๆ หรือสถานการณ์ได้อย่างกว้างขวาง และยังสามารถวัดได้ทั้งทิศทางและความเข้มของเจตคติได้ด้วย (ไพศาล หวังพานิช, 2526; พวงรัตน์ ทวีรัตน์, 2530; พิเชิต ฤทธิจรรยา, 2545; ศักดิ์สิทธิ์ ฤทธิสัน, 2554)

เครื่องมือในการวัดคุณลักษณะอันพึงประสงค์ของนักเรียน เป็นสิ่งสำคัญที่จะช่วยให้ผู้สอนทราบถึงคุณลักษณะของนักเรียนเพื่อนำมาใช้เป็นส่วนหนึ่งของการปรับปรุงแก้ไขพฤติกรรม หรือคุณลักษณะของผู้เรียน รวมทั้งนำผลจากการวัดมาใช้ในการพัฒนาการจัดการเรียนการสอนของผู้สอนได้ด้วย เนื่องจากคุณลักษณะอันพึงประสงค์รอบด้านของนักเรียนมีหลายองค์ประกอบ ดังนั้นในงานวิจัยนี้ได้กำหนดให้มีพัฒนาชุดเครื่องมือวัดโครงสร้างด้านเจตคติ (Attitudinal factors) เนื่องจากเป็นโครงสร้างของพฤติกรรมที่มีอิทธิพลต่อการทำกิจกรรม การกำหนดเป้าหมาย ยุทธวิธี ความพยายาม และความยึดมั่น องค์ประกอบด้านทัศนคติประกอบด้วย self-concept, self-efficacy, motivation, attributions และ interest และ social attitude (Kyllonen, P.C., Walters, A.M., and Kaufman, J.C., 2011) โครงสร้างด้านเจตคติมีความสำคัญในการทำความเข้าใจกับสมรรถนะของนักเรียน เนื่องจากมีข้อเสนอแนะว่าสมรรถนะของนักเรียนขึ้นอยู่กับความรู้เชิงอธิบาย(declarative knowledge) ความรู้เชิงกระบวนการ(procedural knowledge) และแรงจูงใจ (motivation) (McCloy, Campbell, & Cudeck, 1994) คะแนนที่ได้จากการสอบวัดผลสัมฤทธิ์จะเป็นการสะท้อนให้เห็นถึง ความรู้เชิงอธิบาย(declarative knowledge) และความรู้เชิงกระบวนการ(procedural knowledge) แต่สิ่งหนึ่งที่จะต้องมีการวัดนอกเหนือจากคะแนนสอบที่ได้จากเครื่องมือวัดผลสัมฤทธิ์ทางการเรียน คือเครื่องมือวัดโครงสร้างด้านเจตคติ เนื่องจากจะทำให้ทราบแรงจูงใจในอนาคตการศึกษา ได้ข้อมูลที่สำคัญเกี่ยวกับนักเรียนในการเลือกโปรแกรมทางการเรียน (Zwick, 1991)

ดังนั้นจากความสำคัญของคุณลักษณะอันพึงประสงค์ของนักเรียน ผู้วิจัยจึงสนใจที่จะศึกษาองค์ประกอบในการวัดคุณลักษณะอันพึงประสงค์ของนักเรียนและพัฒนาชุดเครื่องมือที่ใช้ในการวัดโครงสร้างด้านเจตคติของนักเรียนระดับประถมศึกษา มัธยมศึกษาตอนต้น และมัธยมศึกษาตอนปลาย เพื่อให้ได้องค์ประกอบและตัวบ่งชี้ที่ชัดเจนและสามารถนำไปใช้เป็นแนวทางเดียวกันในสร้างและพัฒนาเครื่องมือที่มีความตรงและน่าเชื่อถือต่อไป ตลอดจนได้ชุดเครื่องมือที่ใช้ในการวัดโครงสร้างด้านเจตคติของนักเรียนที่วัดได้อย่างมีความตรง (Validity) และมีความน่าเชื่อถือ(Reliability) ที่วัดได้ตรงตามโครงสร้างของคุณลักษณะที่ต้องการวัด และสามารถยึดเป็นแนวปฏิบัติในการประเมินคุณลักษณะอันพึงประสงค์ของนักเรียนต่อไป

2. คำถามการวิจัย

- 1) องค์ประกอบของคุณลักษณะอันพึงประสงค์รอบด้านตามมาตรฐานการศึกษาแห่งชาติของนักเรียนระดับการศึกษาขั้นพื้นฐานในระดับประถมศึกษาตอนปลาย มัธยมศึกษาตอนต้น และมัธยมศึกษาตอนปลาย ประกอบด้วยอะไรบ้าง
- 2) โมเดลและเครื่องมือที่ใช้ในการวัดโครงสร้างด้านเจตคติของนักเรียนระดับประถมศึกษาตอนปลาย มัธยมศึกษาตอนต้น และมัธยมศึกษาตอนปลาย มีลักษณะอย่างไร

3. วัตถุประสงค์การวิจัย

1) เพื่อศึกษาและพัฒนาโมเดลการวัดคุณลักษณะอันพึงประสงค์รอบด้านตามมาตรฐานการศึกษาแห่งชาติของนักเรียนระดับการศึกษาขั้นพื้นฐานในระดับประถมศึกษาตอนปลาย มัธยมศึกษาตอนต้น และมัธยมศึกษาตอนปลาย

1.1) เพื่อสังเคราะห์องค์ประกอบของคุณลักษณะอันพึงประสงค์รอบด้านตามมาตรฐานการศึกษาแห่งชาติของนักเรียนระดับการศึกษาขั้นพื้นฐานในระดับประถมศึกษาตอนปลาย มัธยมศึกษาตอนต้น และมัธยมศึกษาตอนปลาย

1.2) เพื่อพัฒนาโมเดลการวัดและตัวบ่งชี้ของคุณลักษณะอันพึงประสงค์ของนักเรียนระดับการศึกษาขั้นพื้นฐานในระดับประถมศึกษาตอนปลาย มัธยมศึกษาตอนต้น และมัธยมศึกษาตอนปลาย

2) เพื่อสร้างและพัฒนาชุดเครื่องมือที่ใช้ในการวัดโครงสร้างด้านเจตคติของนักเรียนระดับประถมศึกษาตอนปลาย มัธยมศึกษาตอนต้น และมัธยมศึกษาตอนปลาย

2.1) เพื่อพัฒนาโมเดลการวัดและตัวบ่งชี้ของโครงสร้างด้านเจตคติของนักเรียน

2.2) เพื่อพัฒนาเครื่องมือที่ใช้ในการวัดโครงสร้างด้านเจตคติของนักเรียนระดับประถมศึกษาตอนปลาย มัธยมศึกษาตอนต้น และมัธยมศึกษาตอนปลาย

2.3) เพื่อตรวจสอบคุณภาพของเครื่องมือที่ใช้ในการวัดโครงสร้างด้านเจตคติของนักเรียนระดับประถมศึกษาตอนปลาย มัธยมศึกษาตอนต้น และมัธยมศึกษาตอนปลาย

4. ขอบเขตการวิจัย

4.1 ประชากรและกลุ่มตัวอย่าง

4.1.1 ประชากรวิจัย ประกอบด้วย

1) ประชากรในการศึกษาองค์ประกอบและเทคนิค/เครื่องมือ ได้แก่ เอกสารและงานวิจัยเกี่ยวกับเทคนิคและเครื่องมือการวัดคุณลักษณะอันพึงประสงค์ทั้งในประเทศและต่างประเทศ

2) ประชากรในการตรวจสอบโมเดลและการพัฒนาเครื่องมือ ได้แก่ นักเรียนในระดับประถมศึกษา และระดับมัธยมศึกษา โดยใช้ฐานข้อมูลของสำนักงานคณะกรรมการการศึกษาขั้นพื้นฐาน กระทรวงศึกษาธิการ

4.1.2 กลุ่มตัวอย่าง ประกอบด้วย

1) กลุ่มตัวอย่างเอกสารและงานวิจัยที่เกี่ยวกับเทคนิคและเครื่องมือการวัดคุณลักษณะอันพึงประสงค์ โดยการคัดสรรเอกสารและงานวิจัยที่อยู่ในเกณฑ์ระดับที่มีคุณภาพ

2) กลุ่มตัวอย่างนักเรียนในระดับประถมศึกษา และระดับมัธยมศึกษา โดยใช้ฐานข้อมูลของสำนักงานคณะกรรมการการศึกษาขั้นพื้นฐาน กระทรวงศึกษาธิการ ปี พ.ศ. 2558 ที่ได้จากการสุ่มหลายขั้นตอน ผู้วิจัยได้กำหนด สุ่มนักเรียนให้ครอบคลุมภูมิภาค 5 ภูมิภาคคือ ภาคเหนือ ภาคตะวันออกเฉียงเหนือ ภาคกลาง ภาคตะวันออก และภาคใต้ เนื่องจากการวิจัยครั้งนี้ใช้วิธีการวิเคราะห์องค์ประกอบเชิงยืนยันในการตรวจสอบความตรงของโมเดลการวัด กลุ่มตัวอย่างจึงควรมีขนาดใหญ่และการแจกแจงประชากรต้องเป็นโค้งปกติ การวิจัยครั้งนี้กำหนดขนาด 20 เท่าของจำนวนพารามิเตอร์ ตามแนวคิดของ Hair, Anderson, Black, Babin, Aderson & Tatham (2006) กำหนดขนาดกลุ่มตัวอย่าง 5-20 เท่าของของจำนวนพารามิเตอร์ เพื่อให้ได้จำนวนที่เหมาะสมและมากพอสำหรับการวิเคราะห์องค์ประกอบเชิงยืนยัน โดยการออกแบบการสุ่มรูปแบบนี้จะเหมาะสำหรับการวิจัยที่ต้องการตรวจสอบ

โมเดล ซึ่งไม่จำเป็นต้องอาศัยความเป็นสัดส่วนของแต่ละกลุ่มหรือบล็อกของตัวอย่าง แต่จะให้จำนวนตัวอย่างแต่ละกลุ่มหรือบล็อกมีจำนวนเท่ากัน (Hair และคณะ, 2006: นงลักษณ์ วิรัชชัย, 2556)

4.2 ตัวแปรที่ศึกษา ตัวแปรหลักที่นำมาพัฒนาโมเดลในการวัด ประกอบด้วย

4.2.1 **คุณลักษณะอันพึงประสงค์รอบด้าน** ในงานวิจัยนี้เป็นคุณลักษณะที่อยู่นอกเหนือคุณลักษณะด้านพุทธิพิสัย (Congnitive) และเป็นคุณลักษณะที่ทำให้ผู้เรียนอยู่ร่วมกับผู้อื่นได้อย่างมีความสุขและช่วยส่งเสริม สนับสนุนให้ผู้เรียนประสบความสำเร็จในการเรียนและการทำงานในอนาคต ซึ่งผู้วิจัยได้ศึกษาค้นคว้าจากแนวคิดของต่างประเทศได้แก่ ทักษะในศตวรรษที่ 21 (21st century skills) ซึ่งได้ศึกษาจาก National Research Council(2012, 2010), NCME Vancouver, B.C. (2012) ทักษะชีวิต (Life Skill) ขององค์การอนามัยโลก (World Health Organization: WHO) คุณลักษณะที่ไม่ใช่การรู้คิด (Noncognitive) ของหน่วยงานบริการการทดสอบทางการศึกษา หรือ ETS และจากแนวคิดของต่างประเทศได้แก่ คุณลักษณะอันพึงประสงค์ตามหลักสูตรแกนกลางของคณะกรรมการการศึกษาขั้นพื้นฐาน กระทรวงศึกษาธิการ (สพฐ.) คุณลักษณะอันพึงประสงค์ตามนโยบายของคณะกรรมการรักษาความสงบแห่งชาติ(คสช.) คุณลักษณะของผู้เรียนตามมาตรฐานการศึกษาเพื่อการประเมินคุณภาพผู้เรียนของสำนักงานรับรองมาตรฐานและประกันคุณภาพการศึกษา (สมศ.) คุณลักษณะตามมาตรฐานการศึกษาแห่งชาติ ของสำนักงานเลขาธิการสภาการศึกษา กระทรวงศึกษาธิการ และกรอบทิศทางแผนการศึกษาแห่งชาติ พ.ศ. 2560 – 2574 ของสำนักงานเลขาธิการสภาการศึกษา กระทรวงศึกษาธิการ และได้สังเคราะห์ออกเป็นองค์ประกอบเป็น 5 องค์ประกอบหลัก ได้แก่ 1) องค์ประกอบด้านสมรรถนะ (Performance Factors) 2) สมรรถนะทางจิต (Affective Competency) 3) ทักษะที่ส่งเสริมการเรียนรู้ (Learning Skills) 4) โครงสร้างด้านเจตคติ (Attitudinal Construct) และ 5) บุคลิกภาพพื้นฐาน (Basic Personality Factors)

4.2.2 **โครงสร้างด้านเจตคติ** ในงานวิจัยนี้เป็นคุณลักษณะที่เป็นองค์ประกอบหนึ่งของคุณลักษณะอันพึงประสงค์รอบด้านของผู้เรียน และเป็นกลุ่มขององค์ประกอบที่มีผลต่อการทำกิจกรรม การกำหนดเป้าหมาย ยุทธวิธีของนักเรียนและสามารถทำนายความสำเร็จของนักเรียนตามความคาดหวังทางสังคม และเพื่อให้นักเรียนปรับตัวในการดำรงชีวิตได้อย่างมีความสุข ซึ่งผู้วิจัยได้สังเคราะห์จากค้นคว้าจากแนวคิดของต่างประเทศ และในประเทศเช่นเดียวกันกับการสังเคราะห์ตามขอบเขตของคุณลักษณะอันพึงประสงค์รอบด้านของผู้เรียน จึงกำหนดกลุ่มองค์ประกอบเป็น 6 องค์ประกอบ ได้แก่ 1) อัตมโนทัศน์ (Self-Concept) 2) การรับรู้ความสามารถของตน (Self-Efficacy) 3) ความยืดหยุ่นและสามารถในการปรับตัว (Flexibility and Adaptability) 4) คุณธรรมจริยธรรม (Virtue Ethics) 5) ความเป็นไทย (Thainess) และ 6) ความรับรู้ต่อความต่างวัฒนธรรม (Intercultural Sensitivity)

5. นิยามศัพท์เฉพาะ

1) **คุณลักษณะอันพึงประสงค์รอบด้าน** หมายถึง ลักษณะของผู้เรียนที่ทำให้ผู้เรียนอยู่ร่วมกับบุคคลได้อย่างมีความสุข และเป็นคุณลักษณะที่สร้างประโยชน์ต่อบุคคลอื่น ไม่ก่อให้เกิดปัญหาทางสังคม และเป็นลักษณะของผู้เรียนที่ช่วยให้ผู้เรียนเกิดความสำเร็จในการเรียนและการทำงาน ช่วยในการทำนายความสำเร็จและความสามารถในการทำงานได้ ตลอดจนคุณลักษณะที่ทำให้เกิดการยอมรับของสังคม

2) **องค์ประกอบด้านสมรรถนะ (Performance Factors)** หมายถึง สมรรถนะของบุคคลที่แสดงถึงพฤติกรรมที่ทำให้เกิดความบรรลุและความสำเร็จในการปฏิบัติงาน

3) สมรรถนะทางจิต (Affective Competence) หมายถึง คุณลักษณะของบุคคลในการจัดการพฤติกรรมของตนเองอย่างสร้างสรรค์และเป็นวิธีการเชิงบวก โดยคุณลักษณะนั้นมีความเกี่ยวข้องกับความรู้สึกหรือเจตคติ (feeling/attitude) อารมณ์ (Emotional) ความเคารพผู้อื่น (respect) ความตระหนัก (Awareness) การยอมรับ (Acceptance) เพื่อให้ตนเองสามารถดำรงตนเองอยู่ได้

4) ทักษะที่ส่งเสริมการเรียนรู้ (Learning Skills) หมายถึง ความชำนาญและคุณลักษณะนิสัยของผู้เรียนในการเรียนรู้ที่จะช่วยให้ประสบความสำเร็จในการเรียน และการทำงาน

5) บุคลิกภาพพื้นฐาน (Basic Personality Factors) หมายถึง พฤติกรรมที่ปฏิบัติให้ผู้อื่นหรือสังคมเกิดการยอมรับ และพฤติกรรมที่ปฏิบัติจนเป็นนิสัย มีความคงเส้นคงวา

6) โครงสร้างทางด้านเจตคติ (Attitudinal Construct) หมายถึง คุณลักษณะที่เป็นการรับรู้ความรู้สึกนึกคิด และแนวโน้มที่จะแสดงพฤติกรรมของนักเรียน คุณลักษณะดังกล่าวเป็นกลุ่มขององค์ประกอบที่มีผลต่อการทำกิจกรรม การกำหนดเป้าหมาย ยุทธวิธีของนักเรียนและสามารถทำนายความสำเร็จของนักเรียนตามความคาดหวังทางสังคม และเพื่อให้นักเรียนปรับตัวในการดำรงชีวิตได้อย่างมีความสุข ประกอบด้วย 6 องค์ประกอบ คือ อัตมโนทัศน์ (Self-Concept) การรับรู้ความสามารถของตนเอง (Self-Efficacy) ความยืดหยุ่นและสามารถในการปรับตัว (Flexibility and Adaptability) การมีคุณธรรมจริยธรรม (Virtue and Ethics) ความเป็นไทย (Thainess) และการรับรู้ความแตกต่างทางวัฒนธรรม (Intercultural Difference Sensitivity)

7) อัตมโนทัศน์ (Self-Concept) หมายถึง การรับรู้และการปฏิบัติของบุคคลที่มีต่อตนเองซึ่งเป็นผลรวมของความรู้ ความเข้าใจ ความรู้สึก และเจตคติที่บุคคลมีต่อตนเอง ในด้าน ความสามารถ ลักษณะนิสัย สภาวะทางอารมณ์ และความสัมพันธ์ระหว่างตนกับผู้อื่น ซึ่งเกิดจากการประเมินตนเองตามประสบการณ์ การเปรียบเทียบ และข้อมูลย้อนกลับจากผู้อื่น ในบริบทการเรียน อันนำไปสู่การกำหนดพฤติกรรมของตน

8) การรับรู้ความสามารถของตนเอง (Self-Efficacy) หมายถึง การรับรู้และการประเมินความสามารถของตนเอง หรือความเชื่อว่าตนเองมีความสามารถที่จะกระทำเรื่องใดเรื่องหนึ่งได้สำเร็จตามระดับความสามารถที่มีอยู่ เพื่อให้บรรลุผลตามเป้าหมายที่ได้กำหนดไว้ ส่งผลต่อความคิด ความรู้สึก แรงจูงใจ และพฤติกรรมที่จะนำไปสู่การประสบความสำเร็จของบุคคล

9) ความยืดหยุ่นและความสามารถในการปรับตัว (Flexibility and Adaptability) หมายถึง การรับรู้และการปฏิบัติที่แสดงให้เห็นถึงคุณลักษณะของผู้เรียนในการปรับเปลี่ยนตนเองเพื่อตอบสนองต่อสถานการณ์ความเปลี่ยนแปลงต่างๆ โดยการปรับเปลี่ยนนั้นเกิดจากการวิเคราะห์สถานการณ์แล้วใช้เหตุและผลกำหนดทางเลือกที่มีความเป็นไปได้และเป็นเชิงบวก บนพื้นฐานของความเข้าใจในสถานการณ์ ตามบริบทโดยไม่มีรูปแบบที่ตายตัว

10) การมีคุณธรรมจริยธรรม (Virtue and Ethics) หมายถึง การรับรู้และการปฏิบัติที่แสดงให้เห็นถึงการแสดงออกและตระหนักถึงความสำคัญของความซื่อสัตย์ ความกตัญญูความซื่อสัตย์ ความเสียสละ อุดมคติสำนึกสาธารณะ และมีจริยธรรมในการปฏิบัติงาน เพื่อนำไปเป็นหลักปฏิบัติในการดำเนินชีวิตในสังคมอย่างมีความสุข

11) ความเป็นไทย (Thainess) หมายถึง การรับรู้และการปฏิบัติที่แสดงให้เห็นถึงคุณลักษณะเอกลักษณ์ของความเป็นคนไทย และรักในเอกลักษณ์ของไทยและปฏิบัติตามกฎเกณฑ์ที่เกิดขึ้น มีความรักชาติ ศาสน์ กษัตริย์ สืบสานวัฒนธรรมไทย และยึดหลักปรัชญาเศรษฐกิจพอเพียง

12) การรับรู้ความแตกต่างทางวัฒนธรรม(Intercultural Difference Sensitivity) หมายถึง การรับรู้และการปฏิบัติที่แสดงให้เห็นถึงการเรียนรู้ รู้และเข้าใจความแตกต่างของปัจเจกบุคคล ในด้านความเชื่อ (Beliefs) เจตคติทางสังคม(Social Attitudes) และ ค่านิยม (Values) ด้วยความเสมอภาค เท่าเทียมกันของศักดิ์ศรีความเป็นมนุษย์บนพื้นฐานสิทธิมนุษยชน มีการปฏิสัมพันธ์ มีความเชื่อมั่นและเอาใจใส่ต่อกัน เคารพในความแตกต่างกันทางวัฒนธรรม การให้ความสำคัญในความคล้ายคลึงและความแตกต่าง ทางวัฒนธรรมที่มีอิทธิพลต่อค่านิยม ความเชื่อและพฤติกรรมของบุคคล เพื่อให้สามารถอยู่ร่วมกันอย่างมีความสุข

6. ประโยชน์ที่จะได้รับจากการวิจัย

1. ครูผู้สอน สถานศึกษา และหน่วยงานระดับชาติสามารถนำองค์ประกอบในการวัดคุณลักษณะที่พึงประสงค์ในด้านความเป็นคนดี ความรักชาติ และความพอเพียง ทำให้สามารถนำองค์ประกอบและพฤติกรรมบ่งชี้ไปใช้ในการออกแบบการวัดและประเมินนักเรียนได้ตรงตามคุณลักษณะที่ต้องการวัดมากขึ้น
2. ครูผู้สอน สถานศึกษา และหน่วยงานระดับชาติสามารถนำแนวทางในการวัดการเสแสร้งแก่งตบของนักเรียน และทราบถึงผลของการเสแสร้งแก่งที่มีต่อผลการประเมินคุณลักษณะที่พึงประสงค์
3. ครูผู้สอน สถานศึกษา และหน่วยงานระดับชาติได้ตัวอย่างชุดเครื่องมือวัดคุณลักษณะที่พึงประสงค์ในด้านความเป็นคนดี ความรักชาติ และความพอเพียง ทำให้สามารถนำไปใช้วัดและประเมินนักเรียนได้ตรงตามคุณลักษณะที่ต้องการวัดมากขึ้น
4. ครูผู้สอน สถานศึกษา และหน่วยงานระดับชาติได้ชุดเครื่องมือวัดคุณลักษณะที่พึงประสงค์ในด้านความเป็นคนดี ความรักชาติ และความพอเพียง ทำให้สามารถนำไปใช้วัดและประเมินนักเรียนได้ตรงตามสถานการณ์ที่ต้องการนำไปใช้ทั้งรูปแบบของฉบับสั้นและฉบับยาว
5. ทราบถึงแนวทางการใช้หรือวิธีการออกแบบการใช้เครื่องมือวัดคุณลักษณะที่พึงประสงค์ในด้านความเป็นคนดี ความรักชาติ และความพอเพียง ในรูปแบบสั้นหรือรูปแบบเต็มฉบับ ทำให้ลดความคลาดเคลื่อนในการวัดและประเมินคุณลักษณะที่พึงประสงค์ได้
6. สามารถนำผลการประเมินไปใช้ส่งเสริมผู้เรียนให้เป็นคนดีของสังคม ประเทศและพลโลก รวมถึงการสนับสนุนคนดีให้ได้รับผลจากการเป็นคนดีอย่างเป็นรูปธรรม นอกจากการนำผลไปใช้เพื่อการประเมินผ่านชั้นเรียน

บทที่ 2

เอกสารและงานวิจัยที่เกี่ยวข้อง

การวิจัยเกี่ยวกับโมเดลการวัดและประเมินคุณลักษณะอันพึงประสงค์รอบด้านตามมาตรฐานการศึกษาแห่งชาติ คณะผู้วิจัยได้พิจารณาคุณลักษณะอันพึงประสงค์ของผู้เรียน ซึ่งมีขอบเขตถึงสิ่งที่สังคมต้องการและคาดหวังให้เกิดขึ้น รวมถึงคุณลักษณะอื่นๆ ที่ช่วยทำให้ผู้เรียนประสบความสำเร็จในการดำรงชีวิตทั้งในปัจจุบันและในอนาคต นอกจากนี้คณะผู้วิจัยยังศึกษาถึงการพัฒนาชุดเครื่องมือวัดโครงสร้างด้านเจตคติของนักเรียน ที่นำมาใช้ในการให้คะแนนหรือกำหนดระดับของการวัด ทั้งในระดับประถมศึกษา มัธยมศึกษาตอนต้น และมัธยมศึกษาตอนปลาย

ดังนั้นเอกสารและงานวิจัยที่เกี่ยวข้อง คณะผู้วิจัยจึงศึกษาเอกสารทั้งในประเทศและต่างประเทศ ในประเด็นต่อไปนี้ 1) มโนทัศน์เกี่ยวกับความหมายและองค์ประกอบของคุณลักษณะอันพึงประสงค์รอบด้าน 2) มโนทัศน์เกี่ยวกับองค์ประกอบและพฤติกรรมบ่งชี้ของคุณลักษณะที่พึงประสงค์ 3) มโนทัศน์เกี่ยวกับโครงสร้างด้านเจตคติและการพัฒนาเครื่องมือวัดทางจิตวิทยา และ 4) กรอบแนวคิดในการวิจัย

1. มโนทัศน์เกี่ยวกับความหมายและองค์ประกอบของคุณลักษณะอันพึงประสงค์รอบด้าน

คำว่า “คุณลักษณะอันพึงประสงค์” ในมุมมองของนักการศึกษาและหน่วยงานทางการศึกษาหลายส่วนได้กำหนดความหมายและองค์ประกอบไว้อย่างหลากหลาย ในงานวิจัยนี้ คณะผู้วิจัยศึกษาความหมายและองค์ประกอบของ “คุณลักษณะอันพึงประสงค์รอบด้าน” เนื่องจากมีคำว่า “รอบด้าน” จึงทำให้ความหมายของคุณลักษณะอันพึงประสงค์มีความหมายที่กว้างมากกว่าความหมายเดิมที่เป็นที่รู้จักกัน จากคำสำคัญดังนี้ คุณลักษณะอันพึงประสงค์ คุณลักษณะของผู้เรียน ผลลัพธ์การเรียนรู้ ความสำเร็จของผู้เรียน คุณลักษณะที่ไม่ใช่การรู้คิด จากเอกสารและงานวิจัยทั้งในและต่างประเทศ โดยเอกสารและงานวิจัยในประเทศ ได้ยึดจากแหล่งที่สำคัญดังนี้ 1) คุณลักษณะอันพึงประสงค์ตามหลักสูตรแกนกลางของคณะกรรมการการศึกษาขั้นพื้นฐาน กระทรวงศึกษาธิการ (สพฐ.) 2) คุณลักษณะอันพึงประสงค์ตามนโยบายของคณะกรรมการการศึกษาแห่งชาติ(คสช.) 3) คุณลักษณะของผู้เรียนตามมาตรฐานการศึกษาเพื่อการประเมินคุณภาพผู้เรียนของสำนักงานรับรองมาตรฐานและประกันคุณภาพการศึกษา (สมศ.) 4) คุณลักษณะตามมาตรฐานการศึกษาแห่งชาติ ของสำนักงานเลขาธิการสภาการศึกษา กระทรวงศึกษาธิการ 5) กรอบทิศทางแผนการศึกษาแห่งชาติ ของสำนักงานเลขาธิการสภาการศึกษา กระทรวงศึกษาธิการ รวมทั้งจากแหล่งสำคัญในต่างประเทศ ได้แก่ 6) คุณลักษณะเกี่ยวกับทักษะชีวิต 7) คุณลักษณะของผู้เรียนในศตวรรษที่ 21 และ 8) คุณลักษณะของผู้เรียนที่ไม่ใช่การรู้คิด (Non-cognitive)

1.1 ความหมายของคุณลักษณะอันพึงประสงค์รอบด้าน

จากการศึกษาเอกสารเกี่ยวกับการให้ความหมายของคุณลักษณะอันพึงประสงค์ คณะผู้วิจัยได้กำหนดกรอบการศึกษาเป็นคุณลักษณะที่อยู่นอกเหนือผลสัมฤทธิ์ที่เกิดขึ้นตามมาตรฐานการเรียนรู้ตามหลักสูตรแกนกลางของแต่ละรายเนื้อหาวิชา เช่น เกรดเฉลี่ยสะสม คะแนนสอบวัดผลสัมฤทธิ์ในระดับห้องเรียน คะแนนสอบตามมาตรฐานการเรียนรู้ของหน่วยงานระดับชาติ แต่กรอบของการศึกษาคุณลักษณะอันพึงประสงค์รอบด้านในงานวิจัยนี้ จะเป็นคุณลักษณะที่สังคมมีความต้องการหรือคาดหวังกับผู้เรียน โดยคุณลักษณะของผู้เรียนที่เกิดขึ้นจะช่วยให้ผู้เรียนสามารถดำรงชีวิตอยู่ในสังคมได้ และประสบความสำเร็จในการใช้ชีวิตต่อไป ดังรายละเอียดของแต่ละแหล่งต่อไปนี้

1) คุณลักษณะอันพึงประสงค์ตามหลักสูตรแกนกลางการศึกษาขั้นพื้นฐาน

คณะกรรมการการศึกษาขั้นพื้นฐาน กระทรวงศึกษาธิการ ได้กำหนดคุณลักษณะที่พึงประสงค์ขึ้น โดยคำนึงถึงความสำคัญตามพระราชบัญญัติการศึกษาแห่งชาติ พ.ศ. 2542 และที่แก้ไขเพิ่มเติม (ฉบับที่ 2) พ.ศ. 2545 มาตรา 23 24 และ 26 ที่ให้ความสำคัญทั้งความรู้และคุณธรรม การจัดกระบวนการเรียนรู้ต้องบูรณาการความรู้ด้านต่าง ๆ โดยต้องผสมผสานความรู้ให้ได้สัดส่วนสมดุลกัน รวมทั้งปลูกฝังคุณธรรม จริยธรรม ค่านิยมที่ดีงาม และคุณลักษณะอันพึงประสงค์ไว้ในทุกวิชา นอกจากนี้กระทรวงศึกษาธิการได้มีนโยบายปฏิรูปการศึกษาโดยยึดคุณธรรมนำความรู้ โดยคำนึงถึงการพัฒนาผู้เรียนอย่างรอบด้าน ครอบคลุมทั้งด้านพฤติกรรม จิตใจ และปัญญา สร้างความตระหนักให้ผู้เรียนมีจิตสำนึกในคุณค่าปรัชญาของเศรษฐกิจพอเพียง ความสมานฉันท์ สันติวิธี และวิถีประชาธิปไตย

สำนักวิชาการและมาตรฐานการศึกษา คณะกรรมการการศึกษาขั้นพื้นฐาน กระทรวงศึกษาธิการ (2551) ได้ให้ความหมายของคุณลักษณะอันพึงประสงค์ หมายถึง ลักษณะที่ต้องการให้เกิดขึ้นกับผู้เรียน อันเป็นคุณลักษณะที่สังคมต้องการในด้านคุณธรรม จริยธรรม ค่านิยม จิตสำนึก สามารถอยู่ร่วมกับผู้อื่นในสังคมได้อย่างมีความสุข ทั้งในฐานะพลเมืองไทยและพลโลก (กลุ่มส่งเสริมการเรียนการสอน และประเมินผล สำนักวิชาการและมาตรฐานการศึกษา, 2548) ตามหลักสูตรแกนกลางการศึกษาขั้นพื้นฐาน พุทธศักราช 2551 ได้กำหนดคุณลักษณะอันพึงประสงค์ไว้ 8 ประการ ได้แก่ 1) รักชาติ ศาสน์ กษัตริย์ 2) ซื่อสัตย์สุจริต 3) มีวินัย 4) ใฝ่เรียนรู้ 5) อยู่อย่างพอเพียง 6) มุ่งมั่นในการทำงาน 7) รักความเป็นไทย และ 8) มีจิตสาธารณะ

2) ค่านิยมหลักของคนไทยตามนโยบายของคณะรักษาความสงบแห่งชาติ (คสช.)

การบริหารประเทศภายใต้รัฐบาลของ พลเอก ประยุทธ์ จันทร์โอชา นายกรัฐมนตรี ได้แถลงนโยบายเมื่อวันศุกร์ที่ 12 กันยายน พ.ศ.2557 เกี่ยวกับการศึกษาและเรียนรู้ การทะนุบำรุงศาสนา ศิลปะและวัฒนธรรม มีใจความสรุปได้ว่า การปฏิรูปการศึกษาและการเรียนรู้ ต้องสร้างคุณภาพของคนไทยให้สามารถเรียนรู้ พัฒนาค้นคว้าได้เต็มตามศักยภาพ มีความใฝ่รู้และทักษะ ที่เหมาะสม เป็นคนดีมีคุณธรรม สร้างเสริมคุณภาพการเรียนรู้ พัฒนาค้นคว้าช่วงวัยโดยส่งเสริมการเรียนรู้ตลอดชีวิต เพื่อให้สามารถ มีความรู้และทักษะใหม่ที่สามารถประกอบอาชีพได้หลากหลายตามแนวโน้มการจ้างงานในอนาคต ปรับกระบวนการเรียนรู้และหลักสูตรให้เชื่อมโยงกับภูมิสังคม โดยบูรณาการความรู้และคุณธรรม เข้าด้วยกันเพื่อให้เอื้อต่อการพัฒนาผู้เรียนทั้งในด้านความรู้ ทักษะ การใฝ่เรียนรู้ การแก้ปัญหา การรับฟังความเห็นผู้อื่น มีคุณธรรม จริยธรรม และความเป็นพลเมืองดีโดยเน้นความร่วมมือ ระหว่างผู้เกี่ยวข้องทั้งในและนอกโรงเรียน และปลูกฝังค่านิยมและจิตสำนึกที่ดี จากนโยบายของรัฐบาลที่ได้กำหนดเกี่ยวกับคุณลักษณะของผู้เรียนที่ต้องการให้เกิดขึ้น จึงได้กำหนด ค่านิยมหลักของคนไทยตามนโยบายของคณะรักษาความสงบแห่งชาติ (คสช.) เพื่อสร้างสรรค์ประเทศไทยให้เข้มแข็ง โดยต้องสร้างคนในชาติและผู้เรียนให้มีค่านิยมไทย 12 ประการ ได้แก่ 1) มีความรักชาติ ศาสนา พระมหากษัตริย์ 2) ซื่อสัตย์ เสียสละ อดทน 3) กตัญญูต่อพ่อแม่ ผู้ปกครอง ครูบาอาจารย์ 4) ใฝ่หาความรู้ หมั่นศึกษาเล่าเรียนทั้งทางตรง และทางอ้อม 5) รักษาวัฒนธรรมประเพณีไทย 6) มีศีลธรรม รักษาความสัตย์ 7) เข้าใจเรียนรู้การเป็นประชาธิปไตย 8) มีระเบียบ วินัย เคารพกฎหมาย ผู้น้อยรู้จักการเคารพผู้ใหญ่ 9) มีสติรู้ตัว รู้คิด รู้ทำ รู้จักดำรงตนอยู่โดยใช้หลักปรัชญาเศรษฐกิจพอเพียง 10) มีความเข้มแข็งทั้งร่างกาย และไม่ยอมแพ้ต่ออำนาจฝ่ายต่ำ และ 12) คำนึงถึงผลประโยชน์ของส่วนรวมมากกว่าผลประโยชน์ของตนเอง

3) คุณลักษณะตามมาตรฐานการศึกษาเพื่อการประเมินคุณภาพของ สมศ.

สำนักงานรับรองมาตรฐานและประเมินคุณภาพการศึกษา (องค์การมหาชน) เป็นหน่วยงานในการประเมินคุณภาพภายนอกสถานศึกษา โดยกำหนดตัวบ่งชี้ในการประเมินคุณภาพผู้เรียนซึ่งตัวบ่งชี้หนึ่งของคุณภาพผู้เรียน ประกอบด้วยผู้เรียนมีคุณธรรม จริยธรรม มีคุณลักษณะอันพึงประสงค์ แต่ไม่ได้มีการกำหนดความหมายของคุณลักษณะอันพึงประสงค์ แต่เมื่อพิจารณาตามกรอบมาตรฐานการประเมินคุณภาพด้านผู้เรียน จะพบคุณลักษณะของผู้เรียนซึ่งประกอบด้วย 5 ตัวบ่งชี้ (สำนักงานรับรองมาตรฐานและประเมินคุณภาพการศึกษา (องค์การมหาชน) , 2555) ได้แก่ สุขภาพกายและสุขภาพจิตที่ดี มีคุณธรรม จริยธรรมและค่านิยมที่พึงประสงค์ มีความใฝ่รู้ และเรียนรู้อย่างต่อเนื่อง คิดเป็น ทำเป็น และผลสัมฤทธิ์ของผู้เรียน ซึ่งเมื่อพิจารณาแล้ว คุณลักษณะของผู้เรียนของ สมศ. เป็นคุณลักษณะที่สอดคล้องกับคณะกรรมการการศึกษาขั้นพื้นฐาน กระทรวงศึกษาธิการ ที่มีจุดเน้นไปที่คุณลักษณะของผู้เรียนที่สังคมต้องการ และเป็นบุคคลที่สังคมยอมรับ

4) คุณลักษณะตามมาตรฐานการศึกษาแห่งชาติ

สำนักงานเลขาธิการสภาการศึกษา กระทรวงศึกษาธิการ ได้จัดทำมาตรฐานการศึกษาชาติ ซึ่งผ่านความเห็นชอบจากที่ประชุมคณะรัฐมนตรี เมื่อวันที่ 26 ตุลาคม 2547 เพื่อให้หน่วยงานด้านการศึกษาทุกระดับนำไปเป็นแนวทางปฏิบัติในการจัดการศึกษาด้านต่างๆ มาตรฐานการศึกษาชาติที่จัดทำนี้จัดเป็นครั้งแรกที่ประเทศไทยได้จัดทำมาตรฐานการศึกษาของชาติ ซึ่งเป็นข้อกำหนดเกี่ยวกับ คุณลักษณะคุณภาพ ที่พึงประสงค์และมาตรฐานที่ต้องการให้เกิดขึ้นกับผู้เรียนในทุกสถานศึกษา ซึ่งในมาตรฐานการศึกษาแห่งชาติได้กำหนดไว้ 3 มาตรฐาน 11 ตัวบ่งชี้ (สำนักงานเลขาธิการสภาการศึกษา ศึกษาธิการ, 2548) โดยมาตรฐานที่ 1 เป็นมาตรฐานเกี่ยวข้องกับคุณลักษณะของคนไทยที่พึงประสงค์ ทั้งในฐานะพลเมืองและพลโลก ในมาตรฐานการกำหนดเป้าหมายของการจัดการศึกษาให้คนไทยเป็นคนเก่ง คนดี และมีความสุข มาตรฐานนี้ประกอบด้วย 5 ตัวบ่งชี้ ประกอบด้วย 1) กำลังกาย กำลังใจที่สมบูรณ์ 2) ความรู้และทักษะที่จำเป็นและเพียงพอในการดำรงชีวิตและพัฒนาสังคม 3) ทักษะการเรียนรู้และการปรับตัว 4) ทักษะทางสังคม และ 5) คุณธรรม จิตสาธารณะ และจิตสำนึกในความเป็นพลเมืองไทยและพลโลก

5) คุณลักษณะตามกรอบทิศทางแผนการศึกษาแห่งชาติ

แผนการศึกษาแห่งชาติ ฉบับปรับปรุง (พ.ศ.2552 – 2559) ซึ่งจะสิ้นสุดลงในปี 2559 ดังนั้นสำนักงานเลขาธิการสภาการศึกษา จึงได้จัดทำแผนการศึกษาแห่งชาติ พ.ศ. 2560 – 2574 ซึ่งเป็นแผนระยะยาว 15 ปี เพื่อใช้เป็นกรอบแนวทางในการพัฒนาการศึกษา โดยการศึกษาปัญหาของการศึกษาไทยที่เกิดขึ้นมานาน ซึ่งมีปัญหาที่สำคัญประการหนึ่งคือผู้ที่สำเร็จการศึกษาขาดทักษะการคิดวิเคราะห์ การใช้เหตุผล และทักษะการเรียนรู้ในศตวรรษที่ 21 และสมรรถนะในการปฏิบัติงาน (ร่าง)กรอบทิศทางแผนการศึกษาแห่งชาติ มีจุดมุ่งหมายในในการพัฒนาคนไทยให้มีความเป็นพลเมือง มีทักษะ ความรู้ ความสามารถและสมรรถนะในการปฏิบัติงานที่ตอบสนองความต้องการของตลาดแรงงานและการพัฒนาประเทศ ดำรงชีวิตในสังคมอย่างมีความสุข(สำนักงานเลขาธิการสภาการศึกษา, 2559)

6) คุณลักษณะเกี่ยวกับทักษะชีวิต

ทักษะชีวิต (Life Skill) เป็นคุณลักษณะที่องค์การอนามัยโลก (World Health Organization: WHO) ได้กำหนดให้เป็นคุณลักษณะที่สำคัญที่ทำให้คนมีสภาพการดำรงชีวิตที่มีความสุข และสามารถดำรงอยู่ในสังคมโดยไม่เป็นภาระของสังคม ทักษะชีวิตเป็นสิ่งที่ควรส่งเสริมให้เกิดขึ้น เพื่อพัฒนามนุษย์ในสังคมและช่วยแก้ปัญหาที่เกิดขึ้นในสังคม (World Health Organization, 1994) ดังนั้น ทักษะชีวิตจึงคุณลักษณะหนึ่งที่สำคัญที่ต้องจัดเป็นคุณลักษณะอันพึงประสงค์ของผู้เรียน เนื่องจากจะช่วยให้ผู้เรียนดำรงชีวิตได้อย่างเข้มแข็งและปรับเปลี่ยนตนเองให้มีพฤติกรรมที่เหมาะสมได้ทั้งภายนอกและภายในครอบครัว มองเห็นคุณค่าในตนเอง มีความเชื่อมั่น รับผิดชอบต่อตนเองและสังคม ใช้ชีวิตร่วมกับผู้อื่นได้ และจากการที่กระทรวงศึกษาธิการได้มีการปฏิรูปการศึกษาในทศวรรษที่สอง (พ.ศ.2552-2561) และสำนักงานคณะกรรมการการศึกษาขั้นพื้นฐานได้กำหนดจุดเน้นในการพัฒนาคุณภาพผู้เรียนด้านทักษะชีวิต (สำนักวิชาการและมาตรฐานการศึกษา คณะกรรมการการศึกษาขั้นพื้นฐาน, 2555) ดังนั้นทักษะชีวิตจึงเป็นจุดเน้นด้านคุณลักษณะของผู้เรียนตัวหนึ่งที่ต้องการให้เกิดขึ้น ซึ่งได้มีนักการศึกษาหลายท่านได้ให้ความหมายไว้

องค์การอนามัยโลก (WHO) ได้ให้ความหมายทักษะชีวิตว่า เป็นความสามารถ (Ability) ในการปรับตัว (adaptive) และการมีพฤติกรรมทางบวก (positive behavior) เมื่อเผชิญกับสิ่งที่ท้าทายต่างๆ ที่เกิดขึ้นในชีวิตประจำวันได้อย่างมีประสิทธิภาพ (World Health Organization, 1999) โดยความหมายของทักษะนี้จะมีความหมายเป็นทักษะเชิงจิตสังคม (psychosocial skills) ประกอบด้วย ความรู้ ความเข้าใจ เจตคติและทักษะในการจัดการกับปัญหาที่อยู่รอบตัวภายใต้สังคมปัจจุบัน

นพ.ประเวช ตันติพิวัฒนสกุล นายแพทย์ทรงคุณวุฒิกรมสุขภาพจิต กระทรวงสาธารณสุข ได้ให้ความหมายของทักษะชีวิตว่า ความสามารถของบุคคลที่จะจัดการกับปัญหาต่างๆรอบตัว ในสภาพสังคมปัจจุบัน และการเตรียมตัวให้พร้อมสำหรับการปรับตัวในอนาคต (ประเวช ตันติพิวัฒนสกุล, 2555)

นพ.ยงยุทธ วงศ์ภิรมย์ศานติ์ และ พญ.สุวรรณา เรืองกาญจนเศรษฐ์ ให้ความหมายของทักษะชีวิต คือ ความสามารถของบุคคลทั้งความรู้ เจตคติ และทักษะที่จะปรับตัว และเผชิญต่อสิ่งเร้าต่างๆ ในชีวิตอย่างสร้างสรรค์ มีประสิทธิภาพรวมทั้งสอดคล้องกับวัฒนธรรม และสิ่งแวดล้อม/สังคม ผู้ที่มีทักษะชีวิตดีจะมีปฏิสัมพันธ์และมนุษย์สัมพันธ์ที่ดี มีความบากบั่น รู้จักแก้ปัญหาได้ดี ปรับตัวได้ พึ่งตนเองได้ และป้องกันตัวเองในภาวะคับขันได้ (ยงยุทธ วงศ์ภิรมย์ศานติ์ และ สุวรรณา เรืองกาญจนเศรษฐ์, 2555)

7) คุณลักษณะของผู้เรียนในศตวรรษที่ 21

คุณลักษณะของผู้เรียนที่มีการพูดถึงมากที่สุดคือทักษะในศตวรรษที่ 21 (21st century skills) ซึ่งจัดได้ว่าเป็นทักษะที่จำเป็นสำหรับความสำเร็จในการศึกษา การทำงาน และการดำรงชีวิต การกำหนดความหมายของและองค์ประกอบของคุณลักษณะของผู้เรียนในศตวรรษที่ 21 ผู้วิจัยได้ศึกษาจากเอกสาร 3 แหล่งสำคัญ ได้แก่ Education for Life and Work Developing Transferable Knowledge and Skills in 21st Century ของ National Research Council ปี 2012 , Exploring the Intersection of Science Education and 21st Century Skills: A Workshop Summary ของ National Research Council ปี 2010 และ Assessing 21st Century Skills: Integrating Research Findings ของ NCME Vancouver, B.C. ปี 2012 ได้ให้ความหมายของ ทักษะในศตวรรษที่ 21 ว่า เป็นทักษะที่สามารถนำไปประยุกต์ใช้กับการทำงานได้ในความหลากหลายของพลเมือง สถานที่ทำงาน หรือบริบททางครอบครัวที่ต่างกัน

โดยในการกำหนดนิยามของทักษะในศตวรรษที่ 21 จะให้ความสำคัญกับคำว่า สมรรถนะ (competencies) มากกว่าคำว่า ทักษะ (skills) เนื่องจากการรวมทั้งส่วนของความรู้และทักษะ โดยการกำหนดองค์ประกอบของทักษะในศตวรรษที่ 21 จะกำหนดไว้เป็น 3 Domain ได้แก่ 1) Cognitive Domain ประกอบด้วย ทักษะการคิด ทักษะการให้เหตุผล และทักษะอื่นที่เกี่ยวข้อง 2) Intrapersonal domain ซึ่งเกี่ยวข้องกับการบริหารจัดการ (self-management) ประกอบด้วยความสามารถในการควบคุมพฤติกรรมและอารมณ์ของตนเองเพื่อนำไปสู่เป้าหมายอย่างใดอย่างหนึ่งและ 3) Interpersonal domain ซึ่งเกี่ยวข้องกับการแสดงออก การสื่อสารกับบุคคลอื่น จะรวมถึงการแปลความหมายด้วยข้อความอื่น และการตอบสนองกับบุคคลอื่นได้อย่างเหมาะสม

8) คุณลักษณะของผู้เรียนที่ไม่ใช่การรู้คิด (Noncognitive skills)

การวิจัยครั้งนี้ได้พิจารณาคุณลักษณะที่ไม่ใช่การรู้คิด (Noncognitive) เพราะจากการศึกษาเอกสารพบว่ามีผลสำคัญอย่างมากในการทำให้ผู้เรียนเกิดความสำเร็จในชีวิต และช่วยในการทำนายความสำเร็จและความสามารถในการทำงานได้ ในการศึกษาคุณลักษณะที่ไม่ใช่การรู้คิด (Noncognitive) ผู้วิจัยได้ศึกษาเอกสารจากการค้นคว้าทำวิจัยของหน่วยงานบริการการทดสอบทางการศึกษา หรือ ETS ซึ่งได้มีการศึกษาเป็นระยะเวลายาวนาน ETS เป็นหน่วยงานบริการการทดสอบทางการศึกษาที่ได้มีการศึกษา noncognitive มาตั้งแต่ปี 1948 โดยผู้บริหารคนแรกของ ETS คือ Henry Chauncey ได้มีการอธิบายถึงคุณลักษณะที่อยู่นอกเหนือคะแนนสอบ SAT เช่น คุณลักษณะของบุคคล ซึ่งจะหมายถึงความถึงแรงขับ(drive) แรงจูงใจ(motivation) สติปัญญา ความสามารถในการทำงานในระยะเวลานาน ความงาม ความเคร่งครัด และได้มีการพัฒนาอย่างต่อเนื่อง โดยการนำของ Samuel Messick ในปี 1960 ได้มีการศึกษาเพิ่มเติมของคุณลักษณะของ noncognitive ซึ่งจะประกอบด้วย เจตคติ ความคิดสร้างสรรค์ การเป็นที่ยอมรับ(acquiescence) และความต้องการของสังคม

จากการศึกษาตัวแปรที่ไม่ใช่การรู้คิด จัดเป็นตัวแปรที่สำคัญที่ทำนายความสำเร็จในการเรียน หรือเป็นคุณลักษณะที่สังคมต้องการ (Caprara, Barbanelli, Pastorelli, Bandura, & Zimbardo, 2000) คุณลักษณะที่ไม่ใช่การรู้คิด เช่น ความพยายาม (persistence) ความมุ่งมั่น เเกะติด(tenacity) การสื่อสาร (communication) ความกระตือรือร้น (enthusiasm) นอกจากนี้ คุณลักษณะที่ไม่ใช่การรู้คิด ยังรวมถึงทักษะในการเรียน (Study skills) เจตคติต่อการเรียน

จากการพิจารณาการให้ความหมายและกำหนดคุณลักษณะต่างๆ ของคุณลักษณะอันพึงประสงค์รอบด้าน จะพบว่าได้มีการกำหนดนิยามที่คล้ายกันอยู่สองลักษณะ **ลักษณะแรก**เป็นลักษณะที่ทำให้ผู้เรียนอยู่ร่วมกับบุคคลได้อย่างมีความสุข และเป็นคุณลักษณะที่สร้างประโยชน์ต่อบุคคลอื่น ไม่ก่อให้เกิดปัญหาทางสังคม (สพฐ. สมศ. มาตรฐานการศึกษาแห่งชาติ) เช่น คุณธรรม จริยธรรม จิตสำนึก จิตสาธารณะ และ**ลักษณะที่สอง** เป็นคุณลักษณะที่มีลักษณะของผู้เรียนที่ช่วยให้ผู้เรียนเกิดความสำเร็จในการเรียนและการทำงาน และช่วยในการทำนายความสำเร็จและความสามารถในการทำงานได้ ตลอดจนคุณลักษณะที่ทำให้เกิดการยอมรับของสังคม (สมศ. มาตรฐานการศึกษาแห่งชาติ สำนักงานเลขาธิการสภาการศึกษา, 2559 ทักษะในศตวรรษที่ 21 คุณลักษณะที่ไม่ใช่การรู้คิด (Noncognitive) เช่น ความรู้และทักษะในการดำรงชีวิต ทักษะการคิด ความสามารถในการปรับตัว ทักษะทางสังคม ทักษะชีวิตของ WHO การสื่อสาร ดังนั้นในการศึกษางานวิจัยนี้ ผู้วิจัยจึงได้ข้อสรุปเพื่อกำหนดเป็นความหมายของคุณลักษณะอันพึงประสงค์รอบด้านว่า ลักษณะของผู้เรียนที่ทำให้ผู้เรียนอยู่ร่วมกับบุคคลได้อย่างมีความสุข

และเป็นคุณลักษณะที่สร้างประโยชน์ต่อบุคคลอื่น ไม่ก่อให้เกิดปัญหาทางสังคม และคุณลักษณะที่มีลักษณะของผู้เรียนที่ช่วยให้ผู้เรียนเกิดความสำเร็จในการเรียนและการทำงาน และช่วยในการทำนายน ความสำเร็จและความสามารถในการทำงานได้ ตลอดจนคุณลักษณะที่ทำให้เกิดการยอมรับของสังคม

1.2 องค์ประกอบของคุณลักษณะอันพึงประสงค์รอบด้าน

1) คุณลักษณะอันพึงประสงค์ตามหลักสูตรแกนกลางการศึกษาขั้นพื้นฐาน

สำนักวิชาการและมาตรฐานการศึกษา คณะกรรมการการศึกษาขั้นพื้นฐาน กระทรวงศึกษาธิการ (2551) ได้กำหนดคุณลักษณะอันพึงประสงค์ไว้ 8 ประการ ได้แก่ 1) รักชาติ ศาสน์ กษัตริย์ 2) ซื่อสัตย์สุจริต 3) มีวินัย 4) ใฝ่เรียนรู้ 5) อยู่อย่างพอเพียง 6) มุ่งมั่นในการทำงาน 7) รักความเป็นไทย และ 8) มีจิตสาธารณะ(กลุ่มส่งเสริมการเรียนการสอน และประเมินผล สำนักวิชาการและมาตรฐานการศึกษา, 2548) ตามหลักสูตรแกนกลางการศึกษาขั้นพื้นฐาน พุทธศักราช 2551 มีนิยามของแต่ละองค์ประกอบดังนี้

ตารางที่ 1 ค่านิยมและนิยามตามคุณลักษณะอันพึงประสงค์ตามหลักสูตรแกนกลางการศึกษาขั้นพื้นฐาน

ค่านิยม	นิยาม
1. รักชาติ ศาสน์ กษัตริย์	คุณลักษณะที่แสดงออกถึงการเป็นพลเมืองดีของชาติ ดำรงไว้ซึ่งความเป็นชาติไทย ศรัทธา ยึดมั่นในศาสนา และเคารพเทิดทูนสถาบันพระมหากษัตริย์ มีตัวชี้วัด 1) เป็นพลเมืองดีของชาติ 2) ดำรงไว้ซึ่งความเป็นชาติไทย 3) ศรัทธา ยึดมั่นและปฏิบัติตนตามหลักศาสนา 4) เคารพเทิดทูนสถาบันพระมหากษัตริย์
2. ซื่อสัตย์สุจริต	คุณลักษณะที่แสดงออกถึงการยึดมั่นในความถูกต้องประพฤติ ตรงตามความเป็นจริงต่อตนเองและผู้อื่นทั้งทางกาย วาจา ใจ มีตัวชี้วัด 1) ประพฤติตรงตามความเป็นจริงต่อตนเองทั้งทางกาย วาจา ใจ 2) ประพฤติตรงตามความเป็นจริงต่อผู้อื่นทั้งทางกาย วาจา ใจ
3. มีวินัย	คุณลักษณะที่แสดงออกถึงการยึดมั่นในข้อตกลง กฎเกณฑ์ และระเบียบข้อบังคับของครอบครัว โรงเรียน และสังคม มีตัวชี้วัด 1) ปฏิบัติตามข้อตกลง กฎเกณฑ์ ระเบียบข้อบังคับของครอบครัว โรงเรียน และสังคม
4. ใฝ่เรียนรู้	คุณลักษณะที่แสดงออกถึงความตั้งใจ เพียรพยายามในการเรียน แสวงหาความรู้จากแหล่งเรียนรู้ทั้งภายในและภายนอกโรงเรียน มีตัวชี้วัด 1) ตั้งใจเพียรพยายามในการเรียนและเข้าร่วมกิจกรรมการเรียนรู้ 2) แสวงหาความรู้จากแหล่งเรียนรู้ ต่าง ๆ ทั้งภายในและภายนอกโรงเรียนด้วยการเลือกใช้สื่ออย่างเหมาะสม สรุปเป็นองค์ความรู้ และสามารถนำไปใช้ใน ชีวิตประจำวันได้
5. อยู่อย่างพอเพียง	คุณลักษณะที่แสดงออกถึงการดำเนินชีวิตอย่างพอประมาณ มีเหตุผล รอบคอบ มีคุณธรรม มีภูมิคุ้มกันในตัวที่ดี และปรับตัวเพื่ออยู่ในสังคมได้อย่างมีความสุข มีตัวชี้วัด 1) ดำเนินชีวิตอย่างพอประมาณ มีเหตุผล รอบคอบ มีคุณธรรม 2) มีภูมิคุ้มกันในตัวที่ดี ปรับตัวเพื่ออยู่ในสังคมได้อย่างมีความสุข

ตารางที่ 1 ค่านิยมและนิยามตามคุณลักษณะอันพึงประสงค์ตามหลักสูตรแกนกลางการศึกษาขั้นพื้นฐาน (ต่อ)

ค่านิยม	นิยาม
6. มุ่งมั่นในการทำงาน	คุณลักษณะที่แสดงออกถึงความตั้งใจและรับผิดชอบในการทำหน้าที่การทำงาน ด้วยความเพียรพยายาม อดทน เพื่อให้งานสำเร็จตามเป้าหมาย มีตัวชี้วัด 1) ตั้งใจและรับผิดชอบในหน้าที่การทำงาน 2) ทำงานด้วยความเพียรพยายาม และ อดทนเพื่อให้งานสำเร็จตามเป้าหมาย
7. รักความเป็นไทย	คุณลักษณะที่แสดงออกถึงความภาคภูมิใจ เห็นคุณค่าร่วมอนุรักษ์ สืบทอดภูมิปัญญาไทย ขนบธรรมเนียมประเพณี ศิลปะและวัฒนธรรม ใช้ภาษาไทยในการสื่อสารได้อย่างถูกต้องและเหมาะสม มีตัวชี้วัด 1) ภาคภูมิใจในขนบธรรมเนียมประเพณี ศิลปะ วัฒนธรรมไทย และมีความกตัญญูต่เวที 2) เห็นคุณค่าและใช้ภาษาไทยในการสื่อสารได้อย่างถูกต้องเหมาะสม 3) อนุรักษ์ และสืบทอดภูมิปัญญาไทย
8. มีจิตสาธารณะ	คุณลักษณะที่แสดงออกถึงการมีส่วนร่วมในกิจกรรมหรือสถานการณ์ที่ก่อให้เกิดประโยชน์แก่ผู้อื่น ชุมชน และสังคม ด้วยความเต็มใจ กระตือรือร้น โดยไม่หวังผลตอบแทน มีตัวชี้วัด 1) ช่วยเหลือผู้อื่นด้วยความเต็มใจโดยไม่หวังผลตอบแทน 2) เข้าร่วมกิจกรรมที่เป็นประโยชน์ต่อโรงเรียน ชุมชน และสังคม

2) ค่านิยมหลักของคนไทยตามนโยบายของคณะกรรมการรักษาความสงบแห่งชาติ (คสช.)

ค่านิยมหลักของคนไทยตามนโยบายของคณะกรรมการรักษาความสงบแห่งชาติ (คสช.) เพื่อสร้างสรรค์ประเทศไทยให้เข้มแข็ง โดยต้องสร้างคนในชาติและผู้เรียนให้มีค่านิยมไทย 12 ประการ ได้แก่ 1) มีความรักชาติ ศาสนา พระมหากษัตริย์ 2) ซื่อสัตย์ เสียสละ อดทน 3) กตัญญูต่อพ่อแม่ ผู้ปกครอง ครูบาอาจารย์ 4) ใฝ่หาความรู้ หมั่นศึกษาเล่าเรียนทั้งทางตรง และทางอ้อม 5) รักษาวัฒนธรรมประเพณีไทย 6) มีศีลธรรม รักษาความสัตย์ 7) เข้าใจเรียนรู้การเป็นประชาธิปไตย 8) มีระเบียบวินัย เคารพกฎหมาย ผู้น้อยรู้จักการเคารพผู้ใหญ่ 9) มีสติรู้ตัว รู้คิด รู้ทำ 10) รู้จักดำรงตนอยู่โดยใช้หลักปรัชญาเศรษฐกิจพอเพียง 11) มีความเข้มแข็งทั้งร่างกาย และจิตใจ ไม่ยอมแพ้ต่ออำนาจฝ่ายต่ำ และ 12) คำนึงถึงผลประโยชน์ของส่วนรวมมากกว่าผลประโยชน์ของตนเอง มีนิยามของแต่ละองค์ประกอบดังนี้

ตารางที่ 2 ค่านิยมและนิยามตามคุณลักษณะอันพึงประสงค์ตามนโยบายของคณะกรรมการรักษาความสงบแห่งชาติ (คสช.)

ค่านิยม	นิยาม
1. มีความรักชาติ ศาสนา พระมหากษัตริย์	การประพฤติปฏิบัติตนที่แสดงถึงความศรัทธา ห่วงแหนปกปกป้องยกย่อง ความเป็นชาติไทย ยึดมั่นศาสนาและจงรักภักดีสถาบันพระมหากษัตริย์
2. ซื่อสัตย์ เสียสละ อดทน	การประพฤติปฏิบัติตนที่แสดงถึงการยึดมั่นในความถูกต้อง ตรงตามความเป็นจริง รู้จักแบ่งปันช่วยเหลือ รู้จักควบคุมตนเอง เมื่อประสบกับความยากลำบาก

ตารางที่ 2 ค่านิยมและนิยามตามคุณลักษณะอันพึงประสงค์ตามนโยบายของคณะรักษาความสงบแห่งชาติ (คสช.) (ต่อ)

ค่านิยม	นิยาม
3.กตัญญูต่อพ่อแม่ ผู้ปกครอง ครูบาอาจารย์	การประพฤติปฏิบัติตนที่แสดงถึงการรู้จักบุญคุณปฏิบัติ ตามคำสั่งสอน แสดงความเคารพ ความเอาใจใส่และ ตอบแทนบุญคุณของพ่อแม่ ผู้ปกครองและครู อาจารย์
4.ใฝ่หาความรู้ หมั่นศึกษาเล่าเรียนทั้งทางตรง และทางอ้อม	การปฏิบัติตนที่แสดงถึงความตั้งใจ เพียรพยายามใน การศึกษาเล่าเรียนแสวงหาความรู้ ทั้งทางตรงและ ทางอ้อม
7.เข้าใจเรียนรู้การเป็นประชาธิปไตย	การเรียนรู้ ปฏิบัติตนตามสิทธิและหน้าที่ของตนเอง ปฏิบัติตามกฎหมายระเบียบของโรงเรียน เคารพสิทธิและ หน้าที่ของผู้อื่นภายใต้ขอบเขตของกฎหมาย ตามการ ปกครองระบอบประชาธิปไตยอันมีพระมหากษัตริย์ทรง เป็นประมุข
8.มีระเบียบ วินัย เคารพกฎหมาย ผู้น้อยรู้จัก การเคารพผู้ใหญ่	การปฏิบัติตามข้อตกลง กฎเกณฑ์ ระเบียบข้อบังคับ และกฎหมายมีความเคารพและนอบน้อมต่อผู้ใหญ่
9.มีสติรู้ตัว รู้คิด รู้ทำ	การน้อมนำพระราชดำรัสของพระบาทสมเด็จพระ เจ้าอยู่หัวมาประพฤติปฏิบัติตน อย่างมีสติรู้ตัว รู้คิด รู้ ทำ อย่างรอบคอบ ถูกต้อง เหมาะสม
10.รู้จักดำรงตนอยู่โดยใช้หลักปรัชญา เศรษฐกิจพอเพียง	ดำรงชีวิตอย่างพอประมาณ มีเหตุผล มีภูมิคุ้มกันในตัว ที่ดี มีความรู้ มีคุณธรรมและอยู่ในสังคมได้อย่างมี ความสุข ตามพระราชดำรัสของสมเด็จพระเจ้าอยู่หัว
11.มีความเข้มแข็งทั้งร่างกายและจิตใจ ไม่ ยอมแพ้ต่ออำนาจฝ่ายต่ำ	การปฏิบัติตนให้ร่างกายและจิตใจมีความเข้มแข็ง ละอายเกรงกลัวต่อบาป ไม่กระทำความชั่วใดๆ ยึดมั่นใน การทำความดีตามหลักของศาสนา
12.คำนึงถึงผลประโยชน์ของส่วนรวมมากกว่า ผลประโยชน์	ปฏิบัติตน เสียสละ ให้ความร่วมมือ ทำกิจกรรมที่เป็น ประโยชน์ต่อส่วนรวมและประเทศชาติ

3) คุณลักษณะตามมาตรฐานการศึกษาของ สมศ.

สำนักงานรับรองมาตรฐานและประเมินคุณภาพการศึกษา (องค์การมหาชน) หรือที่เรียก กันว่า สมศ. ได้กำหนดตัวบ่งชี้ในการพิจารณาการประเมินคุณภาพภายนอกของสถานศึกษารอบสาม ระดับ การศึกษาขั้นพื้นฐาน ในกลุ่มของตัวบ่งชี้พื้นฐาน ทั้งนี้งานวิจัยนี้จะนำมาใช้เป็นกรอบของคุณลักษณะอันพึง ประสงค์รอบด้านเฉพาะคุณลักษณะไม่ใช่ผลสัมฤทธิ์ทางการเรียนและลักษณะทางกายภาพหรือกิจกรรมที่ เกิดขึ้นสถานศึกษา ดังนั้นจึงนำมาพิจารณา 3 องค์ประกอบ ซึ่งมีความสอดคล้องกับคุณลักษณะอันพึง ประสงค์ของ สพฐ. คสช. ทักษะชีวิต และคุณลักษณะในศตวรรษที่ 21 ประกอบด้วย 3 องค์ประกอบ คือ 1) มีคุณธรรม จริยธรรมและค่านิยมที่พึงประสงค์ 2) มีความใฝ่รู้ และเรียนรู้อย่างต่อเนื่อง และ 3) คิดเป็น ทำเป็น มีนิยามขององค์ประกอบดังนี้

1. มีคุณธรรม จริยธรรมและค่านิยมที่พึงประสงค์

ผู้เรียนมีคุณธรรม จริยธรรมและค่านิยมที่พึงประสงค์ หมายถึง ผู้เรียนที่เป็นลูกที่ดีของพ่อแม่ ผู้ปกครอง เป็นนักเรียนที่ดีของโรงเรียน และเป็นคนดีของสังคม ประกอบด้วย 3 ตัวบ่งชี้ย่อย คือ ผู้เรียนเป็นลูกที่ดีของพ่อแม่ ผู้ปกครอง เป็นนักเรียนที่ดีของโรงเรียน และ มีการบำเพ็ญประโยชน์ต่อสังคม

2. ผู้เรียนมีความใฝ่รู้ และเรียนรู้อย่างต่อเนื่อง

ผู้เรียนมีความใฝ่รู้ และเรียนรู้อย่างต่อเนื่อง หมายถึง ผู้เรียนที่มีนิสัยรักการอ่านและใช้เทคโนโลยีสารสนเทศในการเรียนรู้ และผู้เรียนเรียนรู้ผ่านประสบการณ์ตรงร่วมกับผู้อื่นทั้งในและนอกสถานศึกษาประกอบด้วย 2 ตัวบ่งชี้ย่อย คือ ผู้เรียนค้นคว้าหาความรู้จากการอ่านและใช้เทคโนโลยีสารสนเทศ ผู้เรียนเรียนรู้ผ่านประสบการณ์ตรงร่วมกับผู้อื่นทั้งในและนอกสถานศึกษา

3. ผู้เรียนคิดเป็น ทำเป็น

ผู้เรียนคิดเป็น ทำเป็น หมายถึง ผู้เรียนที่มีความสามารถด้านการคิดวิเคราะห์ คิดสังเคราะห์ คิดสร้างสรรค์ คิดอย่างมีวิจารณญาณ คิดเป็นระบบ และสามารถปรับตัวเข้ากับสังคมประกอบด้วย 2 ตัวบ่งชี้ย่อย คือ ผู้เรียนมีความสามารถด้านการคิด และ ผู้เรียนมีความสามารถในการปรับตัวเข้ากับสังคม

ผู้เรียนมีความสามารถด้านการคิด หมายถึง ผู้เรียนความสามารถในการคิดวิเคราะห์ คิดสังเคราะห์ คิดสร้างสรรค์ คิดอย่างมีวิจารณญาณ และคิดเป็นระบบ ที่นำไปสู่การสร้างองค์ความรู้หรือสารสนเทศเพื่อการตัดสินใจและแก้ปัญหาของตนเองและสังคมได้อย่างเหมาะสม (หลักสูตรแกนกลางการศึกษาขั้นพื้นฐาน พุทธศักราช ๒๕๕๑)

ผู้เรียนมีความสามารถในการปรับตัวเข้ากับสังคม หมายถึง ผู้เรียนมีความสามารถในการใช้ทักษะชีวิต ความสามารถในการแก้ปัญหาและความขัดแย้งต่างๆ อย่างเหมาะสม ซึ่งเป็นสมรรถนะในหลักสูตรแกนกลางการศึกษาขั้นพื้นฐาน พุทธศักราช ๒๕๕๑ การทำงานและการอยู่ร่วมกันในสังคมด้วยการสร้างเสริมความสัมพันธ์อันดีระหว่างบุคคล การปรับตัวให้ทันกับความเปลี่ยนแปลงของสังคมและสภาพแวดล้อม และการหลีกเลี่ยงพฤติกรรมไม่พึงประสงค์ ที่ส่งผลกระทบต่อตนเองและผู้อื่นและเป็นส่วนหนึ่งของการพัฒนาผู้เรียนให้บรรลุมาตรฐานการเรียนรู้ตามที่กำหนดไว้ในหลักสูตรแกนกลางการศึกษาขั้นพื้นฐาน พุทธศักราช ๒๕๕๑

4) คุณลักษณะตามมาตรฐานการศึกษาแห่งชาติ

สำนักงานเลขาธิการสภาการศึกษา กระทรวงศึกษาธิการ ได้จัดทำมาตรฐานการศึกษาชาติ พ.ศ. 2547 เพื่อให้หน่วยงานด้านการศึกษาระดับนำไปเป็นแนวทางปฏิบัติในการจัดการศึกษาด้านต่างๆ มาตรฐานการศึกษาชาติที่จัดทำนี้จัดเป็นครั้งแรกที่ประเทศไทยได้จัดทำมาตรฐานการศึกษาของชาติ ซึ่งเป็นข้อกำหนดเกี่ยวกับ คุณลักษณะ คุณภาพ ที่พึงประสงค์และมาตรฐานที่ต้องการให้เกิดขึ้นกับผู้เรียนในทุกสถานศึกษา ซึ่งในมาตรฐานการศึกษาแห่งชาติได้กำหนดไว้ 3 มาตรฐาน 11 ตัวบ่งชี้ (สำนักงานเลขาธิการสภาการศึกษา ศึกษาธิการ, 2548) โดยมาตรฐานที่ 1 เป็นมาตรฐานเกี่ยวข้องกับคุณลักษณะของคนไทยที่พึงประสงค์ ทั้งในฐานะพลเมืองและพลโลก ในมาตรฐานการกำหนดเป้าหมายของการจัดการศึกษาให้คนไทยเป็นคนเก่ง คนดี และมีความสุข มาตรฐานนี้ประกอบด้วย 5 ตัวบ่งชี้ ประกอบด้วย 1) กำลังกาย กำลังใจที่สมบูรณ์ 2) ความรู้และทักษะที่จำเป็นและเพียงพอในการดำรงชีวิตและพัฒนาสังคม 3) ทักษะการเรียนรู้และการปรับตัว 4) ทักษะทางสังคม และ 5) คุณธรรม จิตสาธารณะ และจิตสำนึกในความเป็นพลเมืองไทยและพลโลก มีลักษณะขององค์ประกอบดังนี้

- 1) กำลังกาย กำลังใจที่สมบูรณ์
 - 1.1) คนไทยมีสุขภาพกายและจิตที่ดี มีการพัฒนาการด้านร่างกาย จิตใจ สติปัญญา เจริญเติบโตอย่างสมบูรณ์ตามเกณฑ์การพัฒนาในแต่ละช่วงวัย
- 2) ความรู้และทักษะที่จำเป็นและเพียงพอในการดำรงชีวิตและการพัฒนาสังคม
 - 2.1) คนไทยที่เรียนรู้เต็มตามศักยภาพของตนเอง
 - 2.2) คนไทยมีงานทำและนำความรู้ไปใช้ในการสร้างงานและสร้างประโยชน์ให้สังคม
- 3) ทักษะการเรียนรู้และการปรับตัว
 - 3.1) คนไทยสามารถเรียนรู้ได้ด้วยตนเอง รักการเรียนรู้ รู้ทันโลก รวมทั้งมีความสามารถในการใช้แหล่งเรียนรู้และสื่อต่างเพื่อพัฒนาตนเองและสังคม
 - 3.2) คนไทยสามารถปรับตัวได้ มีมนุษยสัมพันธ์ดี และสามารถทำงานกับคนอื่นได้เป็นอย่างดี
- 4) ทักษะทางสังคม
 - 4.1) คนไทยเข้าใจและเคารพในธรรมชาติ สิ่งแวดล้อมและสังคม มีทักษะความสามารถที่จำเป็นในการดำเนินชีวิตในสังคมอย่างมีความสุข
 - 4.2) คนไทยมีความรับผิดชอบเข้าใจ ยอมรับ และตระหนักในคุณค่าของวัฒนธรรมที่แตกต่าง สามารถแก้ปัญหาในฐานะสมาชิกของสังคมไทยและสังคมโลกโดยสันติวิธี
- 5) วัฒนธรรม จิตสาธารณะ และจิตสำนึกในความเป็นพลเมืองไทยและพลเมืองโลก
 - 5.1) คนไทยดำเนินชีวิตโดยกายสะอาด จิตสุจริต และมโนสุจริต
 - 5.2) คนไทยมีความรับผิดชอบต่อทางศีลธรรมและสังคม มีจิตสำนึกในเกียรติภูมิของความเป็นคนไทย มีความภูมิใจในชนชาติไทย รักแผ่นดินไทย และปฏิบัติตามระบอบประชาธิปไตย เป็นสมาชิกที่ดี เป็นอาสาสมัครเพื่อชุมชนและสังคมในฐานะพลเมืองไทยและพลโลก

5) คุณลักษณะตามกรอบทิศทางแผนการศึกษาแห่งชาติ

การกำหนดจุดมุ่งหมายใน (ร่าง)กรอบทิศทางแผนการศึกษาแห่งชาติ ได้กำหนดคุณลักษณะไว้เป็น 4 ประการ มีสาระดังนี้

- 1) คุณลักษณะนิสัย/พฤติกรรมที่พึงประสงค์ เป็นพฤติกรรมที่พลเมืองปฏิบัติให้เป็นนิสัยที่ติดตัวไปตลอดชีวิต ประกอบด้วย การดูแลสุขภาพของร่างกายให้เจริญเติบโตอย่างเหมาะสมตามวัย การสร้างลักษณะนิสัยในการใฝ่รู้ ใฝ่เรียน มีสมรรถนะที่พึงประสงค์ มีจิตสาธารณะ มีความกระตือรือร้น (Active Citizen) ในการทำประโยชน์เพื่อส่วนรวมและมีค่านิยมของความเป็นพลเมือง
- 2) มุ่งองค์ความรู้ที่สำคัญในศตวรรษที่ 21 เป็นความรู้เบื้องต้นที่สำคัญของการดำรงชีวิตอย่างรอบด้านในสังคมอย่างมีความสุข ตามหลักปรัชญาของเศรษฐกิจพอเพียง ภายใต้ระบบเศรษฐกิจและสังคมที่มีการแข่งขันอย่างเสรี และไร้พรมแดน
- 3) มีทักษะการเรียนรู้ในศตวรรษที่ 21 (21th Century Skills) เป็นทักษะการเรียนรู้ของพลเมืองที่ต้องติดตัวไปตลอดชีวิต ตั้งแต่อยู่ในวัยเรียนและเข้าสู่กำลังแรงงาน ประกอบด้วยทักษะความรู้ความสามารถและสรรณะตามมาตรฐานหลักสูตร ซึ่งเป็นความรู้ขั้นพื้นฐาน (Basic Literacy) ตามระดับและประเภทการศึกษา
- 4) มีทักษะการดำรงชีวิต (Life Skill) เป็นทักษะที่บ่งบอกถึงศักยภาพ ความสามารถ และสมรรถนะที่เพียงพอต่อการดำรงชีวิตในสังคมอย่างมีความสุข โดยไม่เป็นภาระกับสังคม ประกอบด้วย ทักษะการเรียนรู้ (Learning Skill) ทักษะการแลกเปลี่ยนเรียนรู้และทักษะทางสังคม ทักษะ

ในการสร้างจินตนาการ ทักษะการทำงานและความก้าวหน้าในอาชีพ (Career Progress) ทักษะในการสร้างทรัพย์สินทางปัญญา และทักษะการสร้างงาน สร้างอาชีพด้วยตนเอง

6) ทักษะชีวิต

สำนักงานคณะกรรมการการศึกษาขั้นพื้นฐานได้กำหนดองค์ประกอบ “ทักษะชีวิต” สำหรับใช้สร้างและพัฒนาภูมิคุ้มกันให้แก่เด็กและเยาวชนในสภาพสังคมปัจจุบัน และเตรียมพร้อมพวกเขาสำหรับอนาคต มีองค์ประกอบ 4 ข้อ ดังนี้

1) การตระหนักรู้และเห็นคุณค่าในตนเองและผู้อื่น

การตระหนักรู้และเห็นคุณค่าในตนเองและผู้อื่น หมายถึง การรู้ความถนัด ความสามารถ จุดเด่น และจุดด้อยของตนเอง พร้อมกับเข้าใจความแตกต่างของแต่ละบุคคล การรู้จัก ยอมรับ เห็นคุณค่า และภาคภูมิใจในตนเองและผู้อื่น ทั้งยังรวมถึงการมีเป้าหมายในชีวิตและมีความรับผิดชอบต่อสังคม

2) การคิดวิเคราะห์ ตัดสินใจ และแก้ปัญหาอย่างสร้างสรรค์

การวิเคราะห์ ตัดสินใจ และแก้ปัญหาอย่างสร้างสรรค์ หมายถึง ความสามารถในการแยกแยะข้อมูล ข่าวสาร ปัญหา และสถานการณ์รอบตัวทั้งยังวิพากษ์วิจารณ์และประเมินสถานการณ์รอบตัว ด้วยหลักเหตุผลและข้อมูลที่ถูกต้อง นอกจากนี้ยังรวมถึงความสามารถในการรับรู้ปัญหา รู้สาเหตุของปัญหา และสามารถหาทางเลือกและตัดสินใจแก้ปัญหาในสถานการณ์ต่างๆ ได้อย่างสร้างสรรค์

3) การจัดการกับอารมณ์และเครียด

การจัดการกับอารมณ์และความเครียด หมายถึง ความสามารถในการทำความเข้าใจและรู้เท่าทันภาวะอารมณ์ของตนเองและบุคคลอื่น รู้สาเหตุของความเครียด รู้วิธีการควบคุมอารมณ์และความเครียด รู้วิธีผ่อนคลายและหลีกเลี่ยง และรู้จักหาทางปรับเปลี่ยนพฤติกรรม ที่ก่อให้เกิดอารมณ์อันไม่พึงประสงค์ ให้เป็นไปในทางที่ดี

4) การสร้างสัมพันธภาพที่ดีกับผู้อื่น

การสร้างสัมพันธภาพที่ดีกับผู้อื่น หมายถึง การเข้าใจมุมมอง อารมณ์ความรู้สึกของผู้อื่น สามารถใช้ภาษาพูด และภาษาพูดและภาษากายเพื่อสื่อสารความรู้ ความคิดของตนเอง สามารถรับรู้ความรู้ ความรู้สึกและความต้องการของผู้อื่น สามารถวางตัวได้ถูกต้องเหมาะสมในสถานการณ์ต่างๆ รวมถึงความสามารถในการสื่อสารเพื่อสร้างสัมพันธภาพที่ดี สร้างความร่วมมือ และทำงานร่วมกับผู้อื่นได้อย่างมีความสุข

องค์การอนามัยโลกกำหนดองค์ประกอบของทักษะชีวิตไว้ 10 องค์ประกอบหรือ 5 คู่ ตามพฤติกรรมการเรียนรู้ 3 ด้าน ดังนี้

1. ด้านพุทธพิสัย (ความรู้) ได้แก่ ความคิดสร้างสรรค์ (creative thinking) และความคิดวิเคราะห์วิจารณ์ (critical thinking)

1.1 ความคิดวิเคราะห์วิจารณ์ (critical thinking) หมายถึง ความสามารถในการแยกแยะข้อมูลข่าวสาร ปัญหาและสถานการณ์ต่างๆ รอบตัว

1.2 ความคิดสร้างสรรค์ (creative thinking) หมายถึง ความสามารถในการคิดออกไปอย่างกว้างขวาง โดยไม่ยึดติดในกรอบ

2. ด้านจิตพิสัย (เจตคติ) ได้แก่ ความตระหนักรู้ในตน (self awareness) และความเห็นในผู้อื่น (empathy) ความภูมิใจในตนเอง (self-esteem) ความรับผิดชอบต่อสังคม (Social responsibility)

2.1 ความตระหนักรู้ในตน (Self awareness) หมายถึงความสามารถในการค้นหาและเข้าใจจุดดี จุดด้อย ของตนเองและความแตกต่างจากบุคคลอื่น

2.2 ความเห็นใจผู้อื่น (Empathy) หมายถึงความสามารถในการเข้าใจความรู้สึกและเห็นอกเห็นใจบุคคลที่แตกต่างจากเรา

2.3 ความภูมิใจในตนเอง (self-esteem) หมายถึง ความรู้สึกที่ตนเองมีคุณค่า ค้นพบและภูมิใจในความสามารถด้านต่างๆ ของตนโดยไม่มุ่งสนใจแต่เรื่องความโก้เก๋ รูปร่างหน้าตา เสน่ห์ หรือความสามารถทางเพศ

2.4 ความรับผิดชอบต่อสังคม (Social responsibility) หมายถึง ความรู้สึกที่ตนเองเป็นส่วนหนึ่งของสังคมและมีส่วนร่วมรับผิดชอบต่อความเจริญหรือเสื่อมของสังคม

3. ด้านทักษะ (ทักษะ) มี 3 คู่ ได้แก่

3.1 การสร้างสัมพันธภาพ (Interpersonal relationship) และการสื่อสาร (communication) หมายถึง ความสามารถในการใช้คำพูดและภาษา ทำทาง เพื่อสื่อสารความรู้สึกนึกคิดของตน และรับรู้ความรู้สึกนึกคิดของอีกฝ่าย

3.2 การตัดสินใจ (Decision making) และแก้ปัญหา (problem solving) หมายถึง ความสามารถในการรับรู้ปัญหาสาเหตุ หาทางเลือกวิเคราะห์ข้อดี ข้อเสียของทางเลือก ประเมินทางเลือก ตัดสินใจเลือก และลงมือแก้ปัญหาอย่างถูกต้อง เหมาะสม

3.3 การจัดการกับอารมณ์ (Coping with emotions) และการจัดการกับความเครียด (coping with stress) หมายถึงความสามารถในการประเมินและรู้เท่าทันอารมณ์หรือความเครียดว่ามีอิทธิพลต่อพฤติกรรมของคน เลือกใช้วิธีการจัดการกับอารมณ์หรือความเครียด และมีวิธีการป้องกันการเกิดอารมณ์หรือความเครียดที่เหมาะสม

7) คุณลักษณะในศตวรรษที่ 21

จากการศึกษาจากเอกสาร 3 แหล่งสำคัญ ได้แก่ Education for Life and Work Developing Transferable Knowledge and Skills in 21st Century ของ National Research Council ปี 2012 , Exploring the Intersection of Science Education and 21st Century Skills: A Workshop Summary ของ National Research Council ปี 2010 และ Assessing 21st Century Skills: Integrating Research Findings ของ NCME Vancouver, B.C. ปี 2012 ได้กำหนดองค์ประกอบของทักษะในศตวรรษที่ 21 จะกำหนดไว้เป็น 3 Domain ได้แก่ (National Research Council, 2012)

1) Cognitive Domain ประกอบด้วยทักษะการคิด ทักษะการให้เหตุผล และทักษะอื่นที่เกี่ยวข้อง

2) Intrapersonal domain ซึ่งเกี่ยวข้องกับการบริหารจัดการ (self-management) ประกอบด้วยความสามารถในการควบคุมพฤติกรรมและอารมณ์ของตนเองเพื่อนำไปสู่เป้าหมายได้อย่างใดอย่างหนึ่ง

3) Interpersonal domain ซึ่งเกี่ยวข้องการแสดงออก การสื่อสารกับบุคคลอื่น จะรวมถึงการแปลความหมายด้วยข้อความอื่นและการตอบสนองกับบุคคลอื่นได้อย่างเหมาะสม

คณะกรรมการการศึกษา(National Research Council) นำโดย Arthur Eisenkraft มหาวิทยาลัย Massachusetts, Boston ได้มีการประชุมเชิงปฏิบัติการกับผู้ทรงคุณวุฒิ ในเดือน

พฤษภาคม ปี 2007 เพื่อดำเนินการกำหนดขอบเขตของทักษะในศตวรรษที่ 21 ซึ่งประกอบ 5 ทักษะได้แก่ (National Research Council, 2010)

1) ความสามารถในการปรับตัว (Adaptability) หมายถึงความสามารถและความยินดีในการจัดการกับความใหม่หรือมีการเปลี่ยนแปลงเงื่อนไขในการทำงาน นอกจากนี้ยังรวมถึงการตอบสนองอย่างมีประสิทธิภาพต่อสถานการณ์ที่เป็นปัญหาและการเรียนรู้ในการทำงานใหม่ เทคโนโลยี และขั้นตอนการทำงานใหม่ ความสามารถในการปรับตัวจะรวมถึงการปรับตัวในการทำงานในสภาวะกดดัน การปรับตัวในบุคลิกที่แตกต่าง รูปแบบการสื่อสาร และวัฒนธรรมที่แตกต่าง ตลอดจนการปรับตัวทางกายภาพเมื่ออยู่ในสิ่งแวดล้อมนอกเหนือจากการเรียนและการทำงาน

2) การสื่อสารที่ซับซ้อน (Complex communication) / ทักษะทางสังคม (Social skills) หมายถึงทักษะในการแปลความต่อบุคคลอื่นได้อย่างเหมาะสมที่รวมทั้งการสื่อสารทางภาษาและไม่ใช้ภาษา ทักษะของนักสื่อสารจะประกอบไปด้วยการเลือกส่วนประกอบที่จะนำมาใช้ในการสื่อสาร ทั้งการใช้คำ เสียง และรูปภาพ เพื่อการสร้างความเข้าใจกับบุคคลอื่น

3) ทักษะการแก้ปัญหาที่นอกเหนืองานประจำ (Nonroutine problem-solving skills) หมายถึงทักษะของนักแก้ปัญหาที่มีความเชี่ยวชาญในการคิดตรวจสอบข้อมูลข่าวสาร การกำหนดรูปแบบ การกำหนดข้อมูลที่จะนำมาใช้ในการวินิจฉัยปัญหา ความสามารถนี้จะสะท้อนให้เห็นถึงวิธีการแก้ปัญหาในการทำงานในสถานการณ์อื่นที่ไม่ใช่การทำงานในหน้าที่ประจำ

4) การบริหารจัดการตนเอง (Self-management)/การพัฒนาตนเอง (Self-development) หมายถึงความสามารถในการทำงานที่เคยทำมาแล้ว การทำงานกับทีมงาน การทำงานอย่างเป็นอัตโนมัติ การใช้แรงจูงใจในการทำงาน การควบคุมตนเอง ซึ่งลักษณะของการบริหารจัดการตนเองจะหมายถึงความตั้งใจและความสามารถในการรับข้อมูลข่าวสารใหม่และทักษะอื่นที่เกี่ยวข้องับการทำงาน

5) การคิดอย่างเป็นระบบ (Systems thinking) หมายถึงความสามารถในการทำความเข้าใจระบบการทำงาน การปฏิบัติงาน การเปลี่ยนแปลง หรือการทำงานที่ไม่เป็นไปอย่างปกติ ซึ่งแสดงให้เห็นถึงการพัฒนา การคิดอย่างเป็นระบบนี้จะรวมถึงการตัดสินใจ การวิเคราะห์อย่างเป็นระบบ การประเมินอย่างเป็นระบบ

จากการกำหนดองค์ประกอบของทักษะในศตวรรษที่ 21 ออกเป็น 3 Domain คือ และการกำหนดคุณลักษณะที่สำคัญ 5 ประการ ได้มีการจัดกลุ่มทักษะออกเป็น 3 Domain ดังนี้ (Payne David and Kyllonen Patrick, 2012)

ตารางที่ 3 องค์ประกอบหลักและคุณลักษณะของทักษะในศตวรรษที่ 21

องค์ประกอบหลัก	ทักษะ/คุณลักษณะ
Cognitive	1) Non-routine problem solving 2) Critical Thinking 3) Systems thinking 4) Study skills 5) Adaptability 6) Creativity 7) Meta-cognitive skills

ตารางที่ 3 องค์ประกอบหลักและคุณลักษณะของทักษะในศตวรรษที่ 21 (ต่อ)

องค์ประกอบหลัก	ทักษะ/คุณลักษณะ
Interpersonal	1) Complex communication 2) Emotional/Social intelligence 3) Teamwork/Collaboration 4) Leadership 5) Cultural sensitivity 6) Tolerance for diversity
Intrapersonal	1) Anxiety 2) Self-efficacy 3) Self-concept 4) Attributions 5) Work Ethics 6) Persistence 7) Organization 8) Time management 9) Ethics&Integrity 10) Life-long learning

8) คุณลักษณะการวัดของ ETS

จากรายงานการศึกษาของ Patrick C. Kyllonen ปี 2005 ในบทความ The Case for Noncognitive Assessment ได้กำหนดโครงสร้างในการวัด Noncognitive ไว้ประกอบด้วย เจตคติ (Attitude) ทักษะการเรียนรู้ (Learning skills) องค์ประกอบด้านสมรรถนะ (Performance Factor) สมรรถนะทางจิตพิสัย (Affective competencies) ดังแผนภาพ

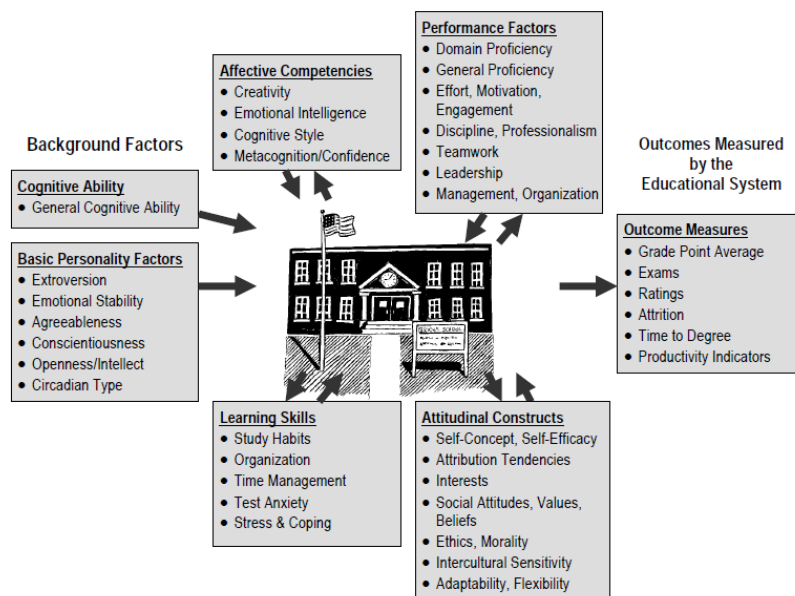

แผนภาพที่ 1 โครงสร้างในการวัดคุณลักษณะไม่ใช่การรู้คิด Noncognitive (Kyllonen,P.C., 2005)

ตารางที่ 4 องค์ประกอบและคุณลักษณะของโครงสร้างในการวัด Noncognitive

องค์ประกอบ	คุณลักษณะ
1. องค์ประกอบด้านสมรรถนะ (Performanc Factor)	1) Domain Proficiency 2) General Proficiency 3) Effort, Motivation, Engagement 4) Discipline, Professionalism 5) Teamwork 6) Leadership 7) Management, Organization
2. สมรรถนะทางจิตพิสัย (Affective competencies)	1) Creativity 2) Emotional Intelligence 3) Cognitive style 4) Metacognition/Confidence
3. ทักษะที่ส่งเสริมการเรียนรู้ (Learning skills)	1) Study Habits 2) Organization 3) Time Management 4) Test Anxiety 5) Stress&Coping
4. เจตคติ (Attitude)	1) Self-concept, self-Efficacy 2) Attribution Tendencies 3) Interest 4) Social Attitude, Values, Beliefs 5) Ethics, Morality 6) Intercultural Sensitivity 7) Adaptability Flexibility
5. บุคลิกภาพ(Personality)	1) Extroversion 2) Emotional Stability 3) Agreeableness 4) Conscientiousness 5) Openness/Intellect 6) Circadian Type

จากการศึกษาองค์ประกอบของคุณลักษณะอันพึงประสงค์รอบด้าน จาก 8 แหล่ง คือ 1) คุณลักษณะอันพึงประสงค์ตามหลักสูตรแกนกลางของคณะกรรมการการศึกษาขั้นพื้นฐาน กระทรวงศึกษาธิการ (สพฐ.) 2) คุณลักษณะอันพึงประสงค์ตามนโยบายของคณะรักษาความสงบแห่งชาติ (คสช.) 3) คุณลักษณะของผู้เรียนตามมาตรฐานการศึกษาเพื่อการประเมินคุณภาพผู้เรียนของสำนักงานรับรองมาตรฐานและประกันคุณภาพการศึกษา (สมศ.) 4) คุณลักษณะตามมาตรฐานการศึกษาแห่งชาติ ของสำนักงานเลขาธิการสภาการศึกษา กระทรวงศึกษาธิการ 5) กรอบทิศทางแผนการศึกษาแห่งชาติ

ของสำนักงานเลขาธิการสภาการศึกษา กระทรวงศึกษาธิการ รวมทั้งจากแหล่งสำคัญในต่างประเทศ ได้แก่ 6) คุณลักษณะเกี่ยวกับทักษะชีวิต 7) คุณลักษณะในศตวรรษที่ 21 8) คุณลักษณะของผู้เรียนที่ไม่ใช่การรู้คิด (Noncognitive) คณะผู้วิจัยได้พิจารณาองค์ประกอบทั้ง 8 แหล่ง แล้วนำมาทำตารางสังเคราะห์ โดยยึดการจัดกลุ่มคุณลักษณะ 5 กลุ่มของ ETS แล้วนำคุณลักษณะต่างๆ ที่หน่วยงานต่าง ในประเทศไทยได้กำหนดไว้ เป็นคุณลักษณะที่พึงประสงค์ เพื่อจัดกลุ่มคุณลักษณะ พบว่าได้คุณลักษณะ 5 กลุ่ม ดังตารางที่ 5

ตารางที่ 5 การสังเคราะห์คุณลักษณะอันพึงประสงค์รอบด้านของผู้เรียน

Noncognitive (ETS)	21 st skill	สพฐ.	คสช.	ทักษะชีวิต (สพฐ)	ทักษะชีวิต WHO	สมศ.	มาตรฐานการศึกษา	กรอบแผน 60-74
Performance Factors	Complex communication Teamwork/collaboration *Leadership • Time management			*การสร้างสัมพันธภาพที่ดีกับผู้อื่น	การตัดสินใจ การแก้ปัญหา Interpersonal relationship communication		ทักษะทางสังคม	มีทักษะความรู้ความสามารถและสมรรถนะในการปฏิบัติงาน
Affective Competencies	Emotional/social intelligence							
Learning Skills	• Life-long learning Anxiety	ใฝ่เรียนรู้	มุ่งมั่นใฝ่เรียนรู้เพียรวิวิชา	การจัดการกับอารมณ์และความเครียด	การจัดการกับอารมณ์ การจัดการกับความเครียด	ใฝ่รู้ และเรียนรู้อย่างต่อเนื่อง	ทักษะการเรียนรู้และการปรับตัว	Life Skill
Attitudinal Constructs	Self-efficacy Self-concept • Work Ethic Persistence	มุ่งมั่นในการทำงาน อยู่อย่างพอเพียง รักชาติ ศาสนา พระมหากษัตริย์ รักชาติ ศาสนา พระมหากษัตริย์ รักความเป็นไทย	ไม่ขาดพอเพียง เลี้ยงชีพได้ รักชาติ ศาสนา พระมหากษัตริย์ ปฏิบัติ ตามพระราชดำรัส เรียนรู้ อธิปไตยของประชา	การตระหนักรู้และเห็นคุณค่าในตนเองและผู้อื่น	Self Awareness	คุณธรรม จริยธรรม และค่านิยมที่พึงประสงค์	จิตสาธารณะ และจิตสำนึก	ความเป็นพลเมือง คุณลักษณะนิสัย/พฤติกรรมที่พึงประสงค์

ตารางที่ 5 การสังเคราะห์คุณลักษณะอันพึงประสงค์รอบด้านของผู้เรียน (ต่อ)

Noncognitive (ETS)	21 st skill	สพฐ.	คสช.	ทักษะชีวิต (สพฐ.)	ทักษะชีวิต WHO	สมศ.	มาตรฐานการศึกษา	กรอบแผน 60-74
Attitudinal Constructs		*มีวินัย คิดอะไร ให้ ส่วนรวม						
Basic Personality Factors				การคิด วิเคราะห์ แก้ปัญหา	Creative Thinking Critical Thinking	คิดเป็น ทำ เป็น		องค์ความรู้ ที่สำคัญใน ศตวรรษที่ 21

จากตารางที่ 5 ผู้วิจัยได้สังเคราะห์คุณลักษณะอันพึงประสงค์รอบด้านของผู้เรียน ซึ่งเป็นคุณลักษณะที่อยู่นอกเหนือคุณลักษณะด้านพุทธิพิสัย (Congnitive) และเป็นคุณลักษณะที่ทำให้ผู้เรียนอยู่ร่วมกับผู้อื่นได้อย่างมีความสุขและช่วยส่งเสริม สนับสนุนให้ผู้เรียนประสบความสำเร็จในการเรียนและการทำงานในอนาคต ซึ่งผู้วิจัยได้ศึกษาค้นคว้าจากแนวคิดของต่างประเทศได้แก่ ทักษะในศตวรรษที่ 21 (21st century skills) ซึ่งได้ศึกษาจาก National Research Council(2012, 2010), NCME Vancouver, B.C. (2012) ทักษะชีวิต (Life Skill) ขององค์การอนามัยโลก (World Health Organization: WHO) คุณลักษณะที่ไม่ใช่การรู้คิด (Noncognitive) ของหน่วยงานบริการการทดสอบทางการศึกษา หรือ ETS และจากแนวคิดของต่างประเทศได้แก่ คุณลักษณะอันพึงประสงค์ตามหลักสูตรแกนกลางของคณะกรรมการการศึกษาขั้นพื้นฐาน กระทรวงศึกษาธิการ (สพฐ.) คุณลักษณะอันพึงประสงค์ตามนโยบายของคณะกรรมการความสงบแห่งชาติ(คสช.) คุณลักษณะของผู้เรียนตามมาตรฐานการศึกษาเพื่อการประเมินคุณภาพผู้เรียนของสำนักงานรับรองมาตรฐานและประกันคุณภาพการศึกษา (สมศ.) คุณลักษณะตามมาตรฐานการศึกษาแห่งชาติ ของสำนักงานเลขาธิการสภาการศึกษา กระทรวงศึกษาธิการ และกรอบทิศทางแผนการศึกษาแห่งชาติ พ.ศ. 2560 – 2574 ของสำนักงานเลขาธิการสภาการศึกษา กระทรวงศึกษาธิการ และได้สังเคราะห์ออกเป็นองค์ประกอบเป็น 5 องค์ประกอบหลัก ได้แก่ 1) องค์ประกอบด้านสมรรถนะ (Performance Factors) 2) สมรรถนะทางจิต (Affective Competency) 3) ทักษะที่ส่งเสริมการเรียนรู้ (Learning Skills) 4) โครงสร้างด้านเจตคติ (Attitudinal Construct) และ 5) บุคลิกภาพพื้นฐาน (Basic Personality Factors)

2. มโนทัศน์เกี่ยวกับองค์ประกอบและพฤติกรรมบ่งชี้ของคุณลักษณะที่พึงประสงค์รอบด้าน

จากการสังเคราะห์องค์ประกอบของคุณลักษณะอันพึงประสงค์รอบด้าน คณะผู้วิจัยได้กำหนดได้เป็น 5 องค์ประกอบ ได้แก่ 1) องค์ประกอบด้านสมรรถนะ (Performance Factors) 2) สมรรถนะทางจิต (Affective Competency) 3) ทักษะที่ส่งเสริมการเรียนรู้ (Learning Skills) 4) โครงสร้างด้านเจตคติ (Attitudinal Construct) และ 5) บุคลิกภาพพื้นฐาน (Basic Personality Factors) ซึ่งจะนำเสนอรายละเอียดในแต่ละองค์ประกอบ ดังต่อไปนี้

2.1 องค์ประกอบด้านสมรรถนะ (Performance Factors)

การวิจัยครั้งนี้มุ่งวัดปัจจัยสำคัญที่นำไปสู่การศึกษาหรือการทำงานอย่างมีประสิทธิภาพใน 6 องค์ประกอบ ได้แก่ 1) การสื่อสารอย่างมีประสิทธิภาพ (effective communication) 2) แรงจูงใจ (Motivation) 3) ความมีวินัย (Discipline) 4) การทำงานเป็นทีม (Teamwork) 5) ความเป็นผู้นำ (Leadership) และ 6) การบริหารจัดการ (Management) ทั้งนี้ในส่วนของ “Domain Proficiency” และ “General Proficiency” Campbell, McCloy, Oppler, & Sager (1993 อ้างถึงใน Kyllonen, Walters, & Kaufman, 2005: 160) ได้อธิบายความหมายไว้ดังนี้ “Domain Proficiency หรือ Job specific task proficiency” หมายถึง สมรรถภาพของบุคคลในการทำงานที่เป็นหัวใจหลักของงานหรืออาชีพนั้นๆ ซึ่งสมรรถนะด้านนี้ช่วยให้คนสามารถทำงานเฉพาะนั้นๆได้อย่างมีประสิทธิภาพ ส่วน “General Proficiency หรือ Non-job specific task proficiency” หมายถึง สมรรถภาพของบุคคลในการทำงานหรือแสดงพฤติกรรมที่ไม่จำเพาะต่องานหรืออาชีพนั้นๆ ซึ่งสมรรถนะด้านนี้ถือเป็นสมรรถนะพื้นฐานที่คนในกลุ่มหรือองค์กรควรมีร่วมกัน

1) การสื่อสารอย่างมีประสิทธิภาพ (effective communication)

การสื่อสารอย่างมีประสิทธิภาพ (effective communication) เป็นหนึ่งในองค์ประกอบของทักษะชีวิตตามแนวคิดของ WHO (1997: 1; 1999: 1) และเป็นหนึ่งในทักษะชีวิตแห่งศตวรรษที่ 21 (21st Century skills) ด้านการเรียนรู้และสร้างสรรค์นวัตกรรม (Learning to Learn and Innovate) ที่เน้นเรื่อง “การสื่อสารที่ชัดเจน (Communicate Clearly)” (Trilling & Fadel, 2009: 55) เช่นเดียวกับสำนักวิชาการและมาตรฐานการศึกษา สำนักงานคณะกรรมการการศึกษาขั้นพื้นฐาน ได้กำหนดให้ “การเป็นผู้ฟังที่ดี” “การใช้ภาษาและกิริยาที่เหมาะสมในการสื่อสาร” “รู้จักเอาใจเขามาใส่ใจเรา” “รู้จักแสดงความคิดเห็น ความรู้สึก ความชื่นชม และการกระทำที่ดีงามให้ผู้อื่นรับรู้” “รู้จักปฏิเสธ ต่อรอง และร้องขอความช่วยเหลือในสถานการณ์เสี่ยง” เป็นพฤติกรรมทักษะชีวิตที่คาดหวังในระดับประถมศึกษา และกำหนดให้ “การยืนยันความต้องการของตนเอง ปฏิเสธและต่อรองบนพื้นฐานความถูกต้อง” “กล้าแสดงความคิดเห็นอย่างสร้างสรรค์” “สร้างสัมพันธภาพที่ดีกับผู้อื่นด้วยการสื่อสารเชิงบวก” “ให้คำปรึกษาผู้อื่นได้” เป็นพฤติกรรมทักษะชีวิตที่คาดหวังในระดับมัธยมศึกษา ขององค์ประกอบทักษะชีวิตในด้านการสร้างสัมพันธภาพที่ดีกับผู้อื่น

ความหมาย

การสื่อสารอย่างมีประสิทธิภาพ หมายถึง ความสามารถในการสื่อสารความคิด อารมณ์ ความรู้สึก ความต้องการของตนเองทั้งโดยวจนภาษาและอวจนภาษาอย่างเหมาะสมกับสถานการณ์และวัฒนธรรม (WHO, 1997: 2)

องค์ประกอบและตัวบ่งชี้

การสื่อสารอย่างมีประสิทธิภาพ ประกอบด้วย (Trilling & Fadel 2009: 55; วิจารณ์พานิช, 2555: 32-33)

1. เรียบเรียงความคิดและมุมมอง และสื่อสารออกมาให้เข้าใจได้ง่ายและมีประสิทธิภาพทั้งโดยการพูด การเขียน สื่อนำ ทำทาง ภายใต้อุปแบบและบริบทที่หลากหลาย
2. ฟังอย่างมีประสิทธิภาพเพื่อทำความเข้าใจความหมาย ความรู้ คุณค่า เจตคติ และความตั้งใจ
3. สื่อสารเพื่อวัตถุประสงค์ที่แตกต่างกันได้ เช่น ให้ข้อมูล สอน จูงใจ หรือชักชวน

4. สื่อสารอย่างได้ผลในสภาพแวดล้อมที่หลากหลาย รวมทั้งในสภาพที่สื่อสารกันด้วยหลายภาษา

นอกจากนี้ Trilling และ Fadel (2009: 81) ยังได้กล่าวถึง วิธีการปฏิสัมพันธ์กับผู้อื่นอย่างเกิดผลดี (interact effectively with others) ซึ่งเกี่ยวข้องกับ การสื่อสารอย่างมีประสิทธิภาพว่า ประกอบด้วย 1) รู้ว่าเมื่อไรควรฟังและเมื่อไรควรพูด และ 2) แสดงออกอย่างเคารพให้เกียรติ และแสดงพฤติกรรมอย่างมีอาชีพ

สำนักวิชาการและมาตรฐานการศึกษา สำนักงานคณะกรรมการการศึกษาขั้นพื้นฐาน กำหนดตัวชี้วัดและพฤติกรรมชี้บ่งตัวชี้วัดเพื่อการประเมินของ “การเป็นผู้ฟังที่ดี” “การใช้ภาษาและกิริยาที่เหมาะสมในการสื่อสาร” “รู้จักเอาใจเขามาใส่ใจเรา” “รู้จักแสดงความคิดเห็น ความรู้สึก ความชื่นชม และการกระทำที่ดีงามให้ผู้อื่นรับรู้” “รู้จักปฏิเสธ ตอรอง และร้องขอความช่วยเหลือในสถานการณ์เสี่ยง” สำหรับนักเรียนระดับประถมศึกษา และกำหนดตัวชี้วัดและพฤติกรรมชี้บ่งตัวชี้วัดเพื่อการประเมินของ “การยืนยันความต้องการของตนเอง ปฏิเสธและตอรองบนพื้นฐานความถูกต้อง” “กล้าแสดงความคิดเห็นอย่างสร้างสรรค์” “สร้างสัมพันธภาพที่ดีกับผู้อื่นด้วยการสื่อสารเชิงบวก” “ให้คำปรึกษาผู้อื่นได้” สำหรับนักเรียนระดับมัธยมศึกษา ดังนี้

“การเป็นผู้ฟังที่ดี” ประกอบด้วย 2 ตัวชี้วัด ได้แก่ 1) ฟังผู้อื่นอย่างตั้งใจและรับรู้ถึงความรู้สึกและความต้องการของผู้พูด พฤติกรรมชี้บ่งตัวชี้วัดเพื่อการประเมิน ได้แก่ ฟังสิ่งที่ผู้อื่นพูดอย่างใส่ใจ บอกได้ว่าผู้พูดมีความรู้สึกหรือมีวัตถุประสงค์ใด รับฟังความทุกข์ของผู้อื่นที่ต้องการความช่วยเหลืออย่างเต็มใจ 2) รักษาความลับของเพื่อน พฤติกรรมชี้บ่งตัวชี้วัดเพื่อการประเมิน ได้แก่ ไม่นำเรื่องครอบครัวหรือเรื่องส่วนตัวของเพื่อนไปเล่าให้ผู้อื่นฟัง

“การใช้ภาษาและกิริยาที่เหมาะสมในการสื่อสาร” ตัวชี้วัดและพฤติกรรมชี้บ่งตัวชี้วัดเพื่อการประเมิน ได้แก่ ใช้ภาษาพูด ภาษากาย ที่ทำให้ผู้อื่นผ่อนคลายสบายใจ ไม่ก่อให้เกิดความขัดแย้งหรือรุนแรง

“รู้จักเอาใจเขามาใส่ใจเรา” ตัวชี้วัดคือ แสดงออกหรือสะท้อนความรู้สึกหรือการกระทำของตนเองที่แสดงว่าเข้าใจและใส่ใจผู้อื่น พฤติกรรมชี้บ่งตัวชี้วัดเพื่อการประเมิน ได้แก่ แสดงกิริยาท่าทาง คำพูดที่บ่งบอกว่ารับรู้ความสุข ความทุกข์ ความกังวลของเพื่อน และพร้อมให้ความช่วยเหลือ

“รู้จักแสดงความคิดเห็น ความรู้สึก ความชื่นชม และการกระทำที่ดีงามให้ผู้อื่นรับรู้” ประกอบด้วย 2 ตัวชี้วัด ได้แก่ 1) ชื่นชมความสำเร็จ ความสามารถ และการกระทำที่ดีของเพื่อน ด้วยคำพูด ภาษากาย หรือสัญลักษณ์ได้ พฤติกรรมชี้บ่งตัวชี้วัดเพื่อการประเมิน ได้แก่ พูดแสดงอาการชื่นชมหรือแสดงความยินดีในความสำเร็จหรือการกระทำที่ดีของเพื่อน เขียนหรือใช้สัญลักษณ์แสดงความชื่นชมยินดี 2) กล้ายืนยันความคิด ความรู้สึก และเหตุผลที่ดีให้ผู้อื่นรับรู้ได้ พฤติกรรมชี้บ่งตัวชี้วัดเพื่อการประเมิน ได้แก่ พูด/เขียน/แสดงออกเพื่อยืนยันความคิด ความรู้สึก และเหตุผลที่ดีให้ผู้อื่นรับรู้

“รู้จักปฏิเสธ ตอรอง และร้องขอความช่วยเหลือในสถานการณ์เสี่ยง” ประกอบด้วย 2 ตัวชี้วัด ได้แก่ 1) หลีกเลี่ยงสถานการณ์ที่เสี่ยงต่อความปลอดภัยของตนเอง พฤติกรรมชี้บ่งตัวชี้วัดเพื่อการประเมิน ได้แก่ หลีกเลี่ยงสถานการณ์ที่เสี่ยงต่อความปลอดภัยของตนเอง ขอความช่วยเหลือในภาวะวิกฤติได้ 2) ปฏิเสธในสิ่งที่ควรปฏิเสธโดยไม่เสียสัมพันธภาพหรือเสียน้ำใจ พฤติกรรมชี้บ่งตัวชี้วัดเพื่อการประเมิน ได้แก่ มีวิธีการปฏิเสธในสิ่งที่ควรปฏิเสธได้อย่างเหมาะสม

“การยืนยันความต้องการของตนเอง ปฏิเสธและตอรองบนพื้นฐานความถูกต้อง” ประกอบด้วย 2 ตัวชี้วัด ได้แก่ 1) ยืนยันความต้องการของตนเองบนพื้นฐานความถูกต้อง พฤติกรรมชี้บ่ง

ตัวชี้วัดเพื่อการประเมิน ได้แก่ พุดหรือแสดงพฤติกรรมเพื่อยืนยันความต้องการของตนเองบนพื้นฐานความถูกต้อง 2) ปฏิเสธและต่อรองบนพื้นฐานความถูกต้อง พฤติกรรมชี้บ่งตัวชี้วัดเพื่อการประเมิน ได้แก่ แสดงพฤติกรรมปฏิเสธและใช้คำพูดต่อรองอย่างจริงจังเพื่อให้รอดปลอดภัย

“กล้าแสดงความคิดเห็นอย่างสร้างสรรค์” ตัวชี้วัดคือ กล้าแสดงความคิดเห็นของตนเองต่อสถานการณ์ต่าง ๆ อย่างมีเหตุผลและหลักวิชาการที่เหมาะสม พฤติกรรมชี้บ่งตัวชี้วัดเพื่อการประเมิน ได้แก่ กล้าพูดหรือเขียนเพื่อแสดงความคิดเห็นของตนเองที่มีต่อสถานการณ์ต่างๆ อย่างมีเหตุผลและถูกต้องตามหลักวิชาการ

“สร้างสัมพันธภาพที่ดีกับผู้อื่นด้วยการสื่อสารเชิงบวก” ตัวชี้วัดพฤติกรรมชี้บ่งตัวชี้วัดเพื่อการประเมิน ได้แก่ มีวิธีการสื่อสารกับผู้อื่นทั้งด้านภาษาพูด ภาษากาย ด้วยความสุภาพและเป็นมิตร

“ให้คำปรึกษาผู้อื่นได้” ตัวชี้วัดคือ ให้คำปรึกษาแนะนำที่ถูกต้องแก่ผู้อื่น พฤติกรรมชี้บ่งตัวชี้วัดเพื่อการประเมิน ได้แก่ ให้คำปรึกษา แนะนำ เสนอทางเลือกที่ถูกต้องแก่ผู้อื่นได้

นอกจากนี้ สำนักงานส่งเสริมสังคมแห่งการเรียนรู้และคุณภาพเยาวชน (ม.ป.ช.: 18-20) ยังได้กำหนดตัวบ่งชี้ที่เกี่ยวข้องกับการสื่อสารสำหรับนักเรียนแต่ละช่วงชั้นไว้ดังนี้ *ช่วงชั้นที่ 1* นำความคิดไปใช้อธิบายสื่อสารความต้องการของตนเองได้ *ช่วงชั้นที่ 2* มีทักษะการสื่อสาร เข้าใจคนต่างประเพณีและวัฒนธรรมในภูมิภาคและอาเซียน *ช่วงชั้นที่ 3* สื่อสารภาต่างๆ ในภูมิภาคและอาเซียนได้อย่างน้อย 3 ภาษา *ช่วงชั้นที่ 4* สื่อสารกับผู้อื่นได้อย่างเข้าใจทั้งในภูมิภาคและต่างภูมิภาคที่มีความซับซ้อนทางความคิด ประเพณีและวัฒนธรรม เคารพและเข้าใจความต่างของผู้คน

2) แรงจูงใจ (Motivation)

แรงจูงใจเป็นสิ่งผลักดันให้คนทำสิ่งต่างๆ เป็นพลังกระตุ้นพฤติกรรมให้บุคคลใช้ความสามารถในการปฏิบัติงานไปในทิศทางที่จะนำไปสู่เป้าหมาย ดังที่ Burton (1970: 608) กล่าวว่า บุคคลแต่ละคนมีความแตกต่างกันในการแสดงออกซึ่งพฤติกรรมในการปฏิบัติงานในหน้าที่ที่ได้รับมอบหมายภายใต้สถานการณ์เดียวกัน ไม่ใช่เป็นเพราะการมีความรู้ความสามารถ สติปัญญา และประสบการณ์ที่แตกต่างกันเท่านั้น แต่ปัจจัยสำคัญอีกประการหนึ่งคือแรงจูงใจของบุคคลในการทำงานที่แตกต่างกัน เป็นเหตุให้แต่ละคนเต็มใจที่จะใช้ความสามารถในการทำงานมากน้อยต่างกันไปด้วย แรงจูงใจจึงนับเป็นสิ่งสำคัญอย่างยิ่งต่อความสำเร็จในการทำงาน

ทั้งนี้ สำนักวิชาการและมาตรฐานการศึกษา สำนักงานคณะกรรมการการศึกษาขั้นพื้นฐาน ได้กำหนดให้ “การสร้างแรงจูงใจให้ตนเอง” เป็นหนึ่งในพฤติกรรมทักษะชีวิตที่คาดหวังในระดับประถมศึกษา ขององค์ประกอบทักษะชีวิตในด้านการจัดการกับอารมณ์และความเครียด

ความหมาย

การจูงใจ, แรงจูงใจ (Motivation) หมายถึง กระบวนการของกิจกรรมต่างๆ ทั้งทางร่างกายและทางจิตที่ประกอบด้วย การเริ่มต้น การคงอยู่ และทิศทาง รวมทั้งแรงภายใน เช่น แรงกระตุ้น แรงขับ และความปรารถนาที่เกี่ยวข้องในกระบวนการนี้ (ราชบัณฑิตยสถาน, 2550: 268)

Beach (1967: 234) ได้อธิบายความหมายของแรงจูงใจว่าหมายถึง ความเต็มใจของบุคคลที่จะใช้พลังเพื่อให้ประสบผลสำเร็จตามเป้าหมายหรือรางวัลที่จะได้รับ

Shunck, Pintrich, และ Meece (2008 อ้างถึงใน ปิยวรรณ วิเศษสุวรรณภูมิ, 2554: 2) ได้อธิบายความหมายของ การจูงใจว่า เป็นกระบวนการในการดำเนินกิจกรรมที่มีเป้าหมายเป็นตัวควบคุมให้เกิดกิจกรรม

Bandura (1986 อ้างถึงใน ปิยวรรณ วิเศษสุวรรณภูมิ, 2554: 2) ได้อธิบายความหมายว่า แรงจูงใจของบุคคลประกอบไปด้วย การเห็นคุณค่า (value) ความคาดหวัง (expectancy) และอารมณ์ (aspect) บุคคลจะสนใจในการดำเนินกิจกรรมใดๆ จะต้องเห็นคุณค่าต่อการทำกิจกรรมนั้น หากบุคคลเห็นว่ากิจกรรมนั้นมีประโยชน์ต่อตนเองหรือผู้อื่น บุคคลก็จะมีแนวโน้มว่าจะทำกิจกรรมนั้น นอกจากนี้หากเขามีความสบายใจ และพึงพอใจที่จะทำ และคาดว่าตนเองสามารถทำกิจกรรมนั้นได้ บุคคลก็จะมีแรงจูงใจในการทำกิจกรรม บุคคลที่เห็นว่าการทำงานมีคุณค่า เขาก็จะใช้ความพยายามที่จะทำกิจกรรมนั้นให้สำเร็จ และประสบการณ์ในการทำกิจกรรมที่มีลักษณะคล้ายกันกับกิจกรรมที่ทำอยู่ในปัจจุบัน จะทำให้บุคคลรับรู้ความสามารถของตนเองว่าจะทำกิจกรรมนั้นได้ดีในระดับใด และสุดท้าย อารมณ์ที่เกิดขึ้นขณะที่ทำกิจกรรมจะเป็นตัวบ่งชี้ว่า บุคคลจะมุ่งมั่นในการทำกิจกรรมนั้นได้ลุล่วงเพียงใด

องค์ประกอบและตัวบ่งชี้

Pintrich และ DeGroot, (1990 อ้างถึงใน ปิยวรรณ วิเศษสุวรรณภูมิ, 2554: 17-18) ได้พัฒนาแบบวัด Motivated Strategies for Learning Questionnaire (MSLQ) จำนวน 44 ข้อ เป็นแบบมาตราประมาณค่า (Likert scale) ประกอบด้วย 1) เนื้อหาการวัด ได้แก่ การเห็นคุณค่า (แรงจูงใจภายใน แรงจูงใจภายนอก และการเห็นคุณค่าของงาน) ความคาดหวัง (ความเชื่อเกี่ยวกับการเรียนรู้ของตนเอง และการรับรู้ความสามารถของตนเอง) อารมณ์ (ความกังวลใจในการสอบ) และ 2) กลยุทธ์การเรียนรู้ ได้แก่ การทบทวน การอธิบาย การจัดระบบ การคิดวิพากษ์วิจารณ์ การบริหารเวลาและสภาพแวดล้อมทางการเรียน การใช้ความพยายาม การร่วมมือกับเพื่อนในการเรียน การขอความช่วยเหลือ

ทฤษฎีการจูงใจของ McClelland (นรา สมประสงค์, 2550: 141)ได้กล่าวถึงองค์ประกอบของแรงจูงใจได้สัมฤทธิ์ว่าประกอบด้วย

1. มีความรับผิดชอบในพฤติกรรมของตนและตั้งมาตรฐานความเป็นเลิศในการทำงาน
2. มีการตั้งเป้าหมายในการทำงาน
3. มีความพยายาม ชอบงานที่ท้าทายความสามารถ มีความอดทนจนถึงจุดหมายปลายทาง หรือรู้สึกว่าได้ประสบผลสำเร็จ
4. มีการวางแผนระยะยาว มีความสันทัดในการจัดระบบงาน และมีการคาดการณ์ล่วงหน้า
5. มีความต้องการข้อมูลผลย้อนกลับของผลงานที่ทำ
6. เมื่อทำงานประสบผลสำเร็จมักจะอ้างสาเหตุภายใน เช่น ความสามารถและความพยายามของตนเอง

สำนักวิชาการและมาตรฐานการศึกษา สำนักงานคณะกรรมการการศึกษาขั้นพื้นฐานได้กำหนดตัวชี้วัดของ “การสร้างแรงจูงใจให้ตนเอง” ซึ่งเป็นพฤติกรรมทักษะชีวิตที่คาดหวังในระดับประถมศึกษา ว่า นักเรียนสามารถกำหนดแนวทางหรือวิธีการสร้างกำลังใจให้กับตนเอง และกำหนดพฤติกรรมซึ่งตัวชี้วัดเพื่อประเมินดังนี้ กำหนดคำขวัญหรือปรัชญาชีวิตเป็นทิศทางการดำเนินชีวิต การเรียน การทำงานของตนเอง เลือกฟังหรือร้องเพลงที่มีความหมายเป็นกำลังใจให้ตนเอง เลือกบุคคลเป็นแบบอย่างให้กับตนเอง และเมื่อเกิดเหตุการณ์ที่ทำให้ทุกขใจสามารถให้กำลังใจตนเองได้

3) ความมีวินัย (Discipline)

ความมีวินัยมีความสำคัญต่อพัฒนาการของเด็กที่ส่งผลต่อเด็กในระยะยาว ซึ่งผู้มีส่วนเกี่ยวข้องต้องตระหนักถึงการอบรมสั่งสอน ปลูกฝังจิตสำนึกการมีวินัยให้กับนักเรียน เพราะการขาดวินัยจะทำให้เด็กเกิดปัญหาการเรียน การปฏิบัติตนในสังคมและการดำรงชีวิตในสังคม หากไม่ได้รับการแก้ไขก็จะกลายเป็นภาระของสังคมในที่สุด (สำนักงานคณะกรรมการการศึกษาแห่งชาติ, 2540: 8) ซึ่ง

Ausubel (1968: 459) ได้กล่าวไว้ว่า ความมีวินัยเป็นปรากฏการณ์ทางวัฒนธรรมซึ่งทำหน้าที่สำคัญในการฝึกฝนเยาวชน และกล่าวถึงความสำคัญของวินัยไว้ 5 ประการ ดังนี้ 1) วินัยมีความจำเป็นต่อกระบวนการทางสังคม เพื่อให้เรารู้การยอมรับมาตรฐานของสังคมและวัฒนธรรมต่างๆ ของสังคม 2) วินัยมีความจำเป็นต่อการสร้างคนให้มีบุคลิกภาพที่เหมาะสมและมีวุฒิภาวะ เช่น ฝึกให้มีการควบคุมตนเอง การพึ่งพาตนเอง เป็นต้น 3) วินัยฝึกให้คนเป็นผู้มีศีลธรรม เชื่อฟัง พัฒนาความรู้สึกผิดชอบชั่วดี และความมีเหตุผล 4) วินัยมีความจำเป็นต่อความรู้สึกปลอดภัยของเด็กและมีความจำเป็นต่อการออกกฎข้อบังคับต่างๆ และ 5) วินัยสอนให้เกิดความรู้ความชำนาญที่จะร่วมกิจกรรมกับผู้อื่นในสังคมโดยเฉพาะความรู้ความชำนาญในเรื่องเกี่ยวกับความสัมพันธ์กับเพื่อนร่วมสังคมให้เกิดความรู้ด้านมนุษยสัมพันธ์ที่จะทำให้การปฏิบัติต่อผู้อื่นเป็นไปอย่างราบรื่น ยังผลให้เกิดประโยชน์สมความมุ่งหมาย

ในขณะที่ Hurlock (1984: 393) กล่าวว่า ความมีวินัยมีความสำคัญดังนี้ 1) ช่วยให้เด็กรู้สึกมั่นใจโดยบอกว่าสิ่งใดควรทำและสิ่งใดไม่ควรทำ 2) ช่วยให้เด็กหลีกเลี่ยงต่อความรู้สึกผิดหรืออับอายต่อสิ่งที่ผิด ความรู้สึกที่หลีกเลี่ยงไม่ได้นี้จะทำให้ไม่มีความสุข และเกิดการปรับตัวที่ยาก วินัยจะช่วยให้เด็กอยู่ในมาตรฐานของสังคม 3) ช่วยให้เด็กได้เรียนรู้การประพฤติดน ที่จะเป็นทางไปสู่การเป็นผู้นำที่น่ายกย่องนับถือ เป็นข้อบ่งชี้ของความรักและการยอมรับที่สำคัญ คือการปรับตัวประสบผลสำเร็จและมีความสุข 4) ช่วยรักษาแรงจูงใจในการเสริมแรงของตนซึ่งกระตุ้นให้เด็กได้รับสิ่งที่เป็ความต้องการของเขา และ 5) ช่วยให้เกิดการพัฒนาจิตสำนึก ศีลธรรม ซึ่งเป็นแนวทางในการทำให้เด็กมีการตัดสินใจ และควบคุมพฤติกรรมด้วยตนเอง

ความหมาย

สำนักคณะกรรมการการศึกษาขั้นพื้นฐาน (2553: 19) ได้อธิบายความหมายของความมีวินัยว่า หมายถึง คุณลักษณะที่แสดงออกถึงการยึดมั่นในข้อตกลง กฎเกณฑ์ ระเบียบ และข้อบังคับของครอบครัว โรงเรียน และสังคมเป็นปกติวิสัย ไม่ละเมิดสิทธิของผู้อื่น

สำนักงานคณะกรรมการวัฒนธรรมแห่งชาติ (2540: 17) ได้อธิบายความหมายของความมีวินัยว่า หมายถึง คุณลักษณะทางจิตใจและพฤติกรรมที่ช่วยให้สามารถควบคุมตนเองและปฏิบัติตามระเบียบเพื่อประโยชน์สุขของส่วนรวม

กรมวิชาการ (2537: 10) ได้อธิบายความหมายของความมีวินัยว่า หมายถึง พฤติกรรมที่แสดงออกด้วยการคิดตัดสินใจและเลือกกระทำตามข้อตกลงด้วยความสมัครใจเพื่อแก้ปัญหาของตนและส่วนรวม และเพื่อประโยชน์ในการอยู่ร่วมกัน

Brisbane (1994: 67) ได้อธิบายความหมายของความมีวินัยว่า หมายถึง ความสามารถในการควบคุมพฤติกรรมตนเองได้ด้วยตนเอง

Good (1973: 176) ได้อธิบายความหมายของความมีวินัยว่า หมายถึง การบังคับควบคุมพฤติกรรมของบุคคลด้วยอำนาจภายในของบุคคลนั่นเอง ไม่ได้บังคับจากภายนอก และเป็นการเรียนรู้หรือยอมรับในคุณค่าซึ่งทำให้บุคคลสามารถบังคับพฤติกรรมของตนเองได้

องค์ประกอบและตัวบ่งชี้

สำนักคณะกรรมการการศึกษาขั้นพื้นฐาน (2553: 19) ได้ระบุตัวบ่งชี้ความมีวินัยไว้ว่า ประกอบด้วย

1. ปฏิบัติตนตามข้อตกลง กฎเกณฑ์ ระเบียบ และข้อบังคับของครอบครัว โรงเรียน และสังคม ไม่ละเมิดสิทธิของผู้อื่น
2. ตรงต่อเวลาในการปฏิบัติกิจกรรมต่างๆในชีวิตประจำวัน และรับผิดชอบในการทำงาน

สำนักงานคณะกรรมการวัฒนธรรมแห่งชาติ (2540: 17) ได้จำแนกตัวบ่งชี้พฤติกรรมความมีวินัย ไว้ดังนี้

1. การควบคุมตนเองทั้งกาย วาจา และใจ
2. การยอมรับผลการกระทำของตนเอง
3. การเห็นแก่ประโยชน์ส่วนรวม
4. การตรงต่อเวลา
5. การมีเหตุผล
6. การยอมรับความคิดเห็นของผู้อื่นตามกฎเกณฑ์ของสังคม
7. การเคารพในสิทธิและหน้าที่ของกันและกัน

ดวงเดือน พันธุมนาวิน (2538 : 59) กล่าวถึง ลักษณะของผู้ที่มีวินัยในตนเอง ว่ามีคุณลักษณะดังนี้

1. มีความสามารถควบคุมอารมณ์
2. มีความสามารถในการควบคุมพฤติกรรมให้เป็นไปตามกฎเกณฑ์ของสังคม
3. มีความเชื่อมั่นในตนเอง
4. มีความรับผิดชอบสูง
5. มีความสามารถในการชะลอความต้องการ
6. สามารถคาดหวังผลกรรมที่จะเกิดขึ้นภายหลัง
8. มีการตั้งเป้าหมายเพื่ออนาคต

ปิยะพร มาเฝ้า (2550: 13) ได้กล่าวถึงตัวบ่งชี้ความมีวินัย ว่าประกอบด้วยพฤติกรรม 9 ด้านดังต่อไปนี้

1. มีความเชื่อมั่นในตนเอง หมายถึง มีความแน่ใจหรือมั่นใจในความสามารถของตนว่าจะกระทำสิ่งต่างๆ ได้อย่างถูกต้องมีเหตุผลและเชื่อว่าการที่จะประสบผลสำเร็จได้ตามบุคคลนั้นตั้งใจเป็นผลมาจากความสามารถ ทักษะหรือการกระทำของตนเอง
2. มีความเป็นผู้นำและผู้ตามที่ดี หมายถึง สามารถนำ ชักจูง แก้ปัญหาและดำเนินกิจกรรมของกลุ่มไปสู่เป้าหมายที่กำหนด รับผิดชอบต่อกลุ่มได้ มีความรู้ความเข้าใจในบทบาทหน้าที่ของตน ตลอดจนสนับสนุนกลุ่มเมื่อเป็นผู้ตามได้อย่างดี
3. มีความรับผิดชอบ หมายถึง การรู้จักขอบเขตภาระหน้าที่หรือบทบาทของตน ปฏิบัติหน้าที่ของตน ให้เกิดผลดีที่สุดเท่าที่สามารถทำได้ และติดตามผลงานที่กระทำไปแล้ว เพื่อปรับปรุงแก้ไขให้เป็นผลสำเร็จ ยอมรับในสิ่งที่ตนกระทำลงไปทั้งในด้านที่เป็นผลดีและผลเสีย
4. มีความตรงต่อเวลา หมายถึง การที่บุคคลทำงานที่ได้รับมอบหมายหรือกิจกรรมอย่างใดอย่างหนึ่งให้ตรงกับเวลา หรือให้สำเร็จตามเวลาที่กำหนดให้ เช่น มาตรงตามเวลานัดหมาย ส่งการบ้านตามเวลาที่กำหนด
5. เคารพต่อกฎระเบียบของสังคมทั้งต่อหน้าและลับหลัง หมายถึง การประพฤติปฏิบัติ โดยไม่ขัดกับกฎเกณฑ์ทั่วไปของสังคม รวมถึงการปฏิบัติตามระเบียบที่สังคมกำหนดไว้ทั้งต่อหน้าและลับหลัง

6. มีความซื่อสัตย์สุจริต หมายถึง ลักษณะของพฤติกรรมหรือความรู้สึกของบุคคลที่คิดและกระทำโดยไม่หลอกลวงตนเองและผู้อื่น ไม่ทุจริต ไม่หาผลประโยชน์ในทางมิชอบ ไม่เอาเปรียบผู้อื่น และ
7. ละอายเกรงกลัวต่อบาป
8. มีความเสียสละ หมายถึง การยอมเสียสละสิทธิ และยอมลำบากเพื่อประโยชน์สุขของผู้อื่นโดยการช่วยเหลือผู้อื่นซึ่งได้รับความเดือดร้อน หรือประสพภัยพิบัติให้ได้รับความสะดวกและมีความสบายใจมากขึ้น
9. มีความอดทนขยันหมั่นเพียร หมายถึง การปฏิบัติหน้าที่ของตนให้สำเร็จด้วยความมานะอดทน มีจิตใจเข้มแข็ง ไม่ยอมแพ้อุปสรรคที่เกิดขึ้น มีความพยายามอย่างสม่ำเสมอ มุ่งปฏิบัติหน้าที่การทำงานจนสำเร็จ
10. ยอมรับผลการกระทำของตน หมายถึง การที่บุคคลรู้ว่าสิ่งใดกระทำลงไปนั้นเป็นสิ่งที่ดีหรือไม่ดี และเต็มใจที่จะแก้ไขสิ่งที่ไม่ดีนั้นๆ เช่น ยอมรับผิดเมื่อกระทำผิด ยอมรับผลงานที่ได้กระทำไปทั้งที่ถูกต้องและที่ผิดพลาด

อัญชิสา สุริย์แสง (2553: 7) ได้จำแนกตัวบ่งชี้ของความมีวินัยไว้ดังนี้

1. การปฏิบัติตามระเบียบวินัยของโรงเรียน
2. การปฏิบัติตามหน้าที่ของตนเอง รู้จักหน้าที่ที่ต้องกระทำ ทำหน้าที่ที่ได้รับมอบหมายให้สำเร็จอย่างเต็มความสามารถและตรงต่อเวลา

Baruch (1949: 4-5) ได้ทำการศึกษาคความมีวินัยในตนเอง พบว่าผู้ที่มีวินัยในตนเองจะต้องมีคุณลักษณะ ดังนี้

1. ความเป็นระเบียบวินัย
2. มีความรับผิดชอบ
3. มีความเชื่อมั่นในตนเอง

4) การทำงานเป็นทีม (Teamwork)

การทำงานเป็นทีม (Teamwork) จัดเป็นหนึ่งในคุณลักษณะของคนไทยที่พึงประสงค์ทั้งในฐานะพลเมืองและพลโลก ตามมาตรฐานการศึกษาของชาติซึ่งกำหนดว่า “คนไทยสามารถปรับตัวได้ มีมนุษยสัมพันธ์ดี และสามารถทำงานร่วมกับผู้อื่นได้เป็นอย่างดี” ซึ่งจัดอยู่ในทักษะด้านการเรียนรู้และการปรับตัว (สำนักงานเลขาธิการสภาการศึกษา, 2548: 15) และเป็นหนึ่งในทักษะชีวิตแห่งศตวรรษที่ 21” (21st Century skills) ที่มุ่งพัฒนา “ความร่วมมือกับผู้อื่น (Collaborate With Others)” ซึ่งเป็นหนึ่งในทักษะด้านการเรียนรู้และนวัตกรรม (Learning and innovation skills) ตามฐานคิดทักษะชีวิตแห่งศตวรรษที่ 21” (21st Century skills) พัฒนาโดยองค์กรภาคีเพื่อทักษะแห่งศตวรรษที่ 21 (Partnership for 21st Skills) (Trilling and Fadel, 2009: 55) สอดคล้องกับที่ สำนักวิชาการและมาตรฐานการศึกษา สำนักงานคณะกรรมการการศึกษาขั้นพื้นฐาน ได้กำหนดให้ “การให้ความร่วมมือและทำงานร่วมกับผู้อื่นได้อย่างสร้างสรรค์” เป็นหนึ่งในพฤติกรรมทักษะชีวิตที่คาดหวังในระดับประถมศึกษา และ “การทำงานร่วมกับผู้อื่นตามวิถีประชาธิปไตย” เป็นหนึ่งในพฤติกรรมทักษะชีวิตที่คาดหวังในระดับมัธยมศึกษา ขององค์ประกอบทักษะชีวิตในด้านการสร้างสัมพันธภาพที่ดีกับผู้อื่น

นอกจากนี้ สำนักงานคณะกรรมการการศึกษาขั้นพื้นฐานมาตรฐานการประเมินคุณภาพภายในสถานศึกษารอบสาม (พ.ศ. 2554 - 2558) (2554: 12) ยังได้กำหนดให้นักเรียนต้องมีทักษะในการทำงาน รักการทำงาน สามารถทำงานร่วมกับผู้อื่นได้ ซึ่งแม้ว่าในหลายโรงเรียนมีการประเมินคุณภาพมาตรฐานข้อนี้

ว่าผ่านและอยู่ในระดับดี แต่ก็ยังมีหลายโรงเรียนที่มีระดับผลการประเมินอยู่ในระดับต่ำ จึงควรต้องมีการปรับปรุงมาตรฐานนี้ให้นักเรียนเพิ่มขึ้น

ความหมาย

เรียม ศรีทอง (2540: 13) ได้อธิบายความหมายของการทำงานเป็นทีมว่า หมายถึง กระบวนการทำงานของกลุ่มบุคคลที่ก่อให้เกิดผลงานสูงสุดตามวัตถุประสงค์ที่กำหนดไว้ โดยผู้ทำงานมีความพึงพอใจในงานและต่อเพื่อนร่วมงาน

ทศนา แคมมณี (2545: 11) ได้อธิบายความหมายของการทำงานเป็นทีมว่า หมายถึง การที่บุคคลตั้งแต่ 2 คนขึ้นไปร่วมกันปฏิบัติงานอย่างใดอย่างหนึ่ง โดยมีเป้าหมายร่วมกันและทุกคนในกลุ่มมีบทบาทในการช่วยการดำเนินงานของกลุ่ม มีการติดต่อสื่อสาร ประสานงานและตัดสินใจร่วมกัน เพื่อให้งานสำเร็จบรรลุตามเป้าหมายเพื่อประโยชน์ร่วมกันของกลุ่ม

ศุภย์ผีกอบรมและพัฒนาทรัพยากรบุคคล และ อนนท์ ตูลารักษ์ (2554) ได้อธิบายความหมายของการทำงานเป็นทีมว่า หมายถึง กลุ่มคนที่มีความสัมพันธ์กันค่อนข้างจะใกล้ชิดและคงความสัมพันธ์อยู่ค่อนข้างจะถาวร ซึ่งประกอบด้วยหัวหน้างาน และ เพื่อนร่วมงาน โดยร่วมกันทำงานให้บรรลุวัตถุประสงค์และเป้าหมายของทีมงาน หรือกล่าวอีกนัยหนึ่งคือเป็นความร่วมมือ ร่วมใจ ของบุคคล เพื่อที่จะบรรลุเป้าหมายร่วมกัน โดยมีองค์ประกอบ 3 ประการ (3 P) ได้แก่ 1) มีวัตถุประสงค์ (Purpose) ชัดเจน 2) มีการจัดลำดับความสำคัญ (Priority) ในการทำงาน และ 3) มีผลการทำงาน (Performance)

Brill (1976: 22) กล่าวว่า การทำงานเป็นทีม หมายถึง การรวมกลุ่มทำงานซึ่งมีความชำนาญเฉพาะแต่ละบุคคล โดยมีการกำหนดจุดมุ่งหมายร่วมกัน มีการติดต่อสื่อสาร มีความร่วมมือกันตัดสินใจร่วมกัน และใช้ความรู้ความสามารถที่มีอยู่ร่วมกันวางแผนงานให้สำเร็จ

Woodcock (1989: 3) กล่าวว่า การทำงานเป็นทีม คือ กลุ่มบุคคลที่ต้องมีการติดต่อสัมพันธ์กันและกัน ในการทำงานร่วมกันเพื่อให้บรรลุวัตถุประสงค์ที่ได้กำหนดไว้

องค์ประกอบและตัวบ่งชี้

Morgan et al. (1986) ได้ระบุถึงพฤติกรรมการทำงานเป็นทีมที่มีความสัมพันธ์กับความล้มเหลวหรือความสำเร็จของทีม โดยแบ่งเป็นมิติ 7 มิติ ได้แก่

1. การให้ข้อเสนอแนะและวิจารณ์ (Giving suggestions or criticisms)
2. การทำงานร่วมกัน (Cooperation)
3. การสื่อสาร (Communication)
4. สปีริตและคติธรรมของทีม (Team spirit and morale)
5. ความสามารถในการปรับตัว (adaptability)
6. การทำงานประสานงาน (Coordination)
7. การยอมรับข้อเสนอและคำวิจารณ์ (Acceptance of suggestions or criticism)

Trilling และ Fadel (2009: 55) และวิจารณ์ พาณิช (2555: 32-33) ได้กล่าวถึง "ความร่วมมือกับผู้อื่น (Collaborate with Others)" ว่าประกอบด้วย

1. สามารถทำงานกับทีมที่หลากหลายอย่างมีประสิทธิภาพ และเคารพ ให้เกียรติ ทีมงานที่มีความแตกต่างหลากหลาย
2. ยืดหยุ่นและเต็มใจประนีประนอมเพื่อให้บรรลุเป้าหมายของส่วนรวมร่วมกัน

3. รับผิดชอบต่องานที่ทำเป็นทีมและให้คุณค่าต่อการมีส่วนร่วมของสมาชิกแต่ละคน
ในทีม

นอกจากนี้ Trilling และ Fadel (2009: 81) และ วิจารณ์ พานิช (2555: 35) ยังได้กล่าวถึง
“วิธีการทำงานร่วมกับผู้อื่นอย่างสร้างสรรค์ (Work creatively with others)” ว่าประกอบด้วย

1. พัฒนา ลงมือปฏิบัติ และสื่อสารมุมมองความคิดใหม่กับผู้อื่นอย่างมี
ประสิทธิภาพ
2. เปิดใจรับและตอบสนองต่อมุมมองความคิดใหม่ๆ หากทางได้ข้อคิดเห็นจากกลุ่ม
รวมทั้งการประเมินผลงานจากกลุ่มเพื่อนำไปปรับปรุง
3. ทำงานด้วยความคิดหรือวิธีการใหม่ๆ และเข้าใจข้อจำกัดของโลกในการยอมรับ
มุมมองความคิดใหม่
4. มองความล้มเหลวเป็นโอกาสในการเรียนรู้ เข้าใจว่าการสร้างสรรค์และ
นวัตกรรมเป็นเรื่องระยะยาว เข้าใจวัฏจักรของความสำเร็จเล็กๆ และความ
ผิดพลาดที่เกิดขึ้นบ่อยๆ จะนำไปสู่การสร้างสรรค์และการพัฒนานวัตกรรม

Trilling และ Fadel (2009: 81) และ วิจารณ์ พานิช (2555: 54) ยังได้กล่าวถึง “วิธีการ
ทำงานในทีมที่แตกต่างหลากหลายอย่างได้ผลดี (Work effectively in diverse teams)” ว่าประกอบด้วย

1. เคารพความแตกต่างทางวัฒนธรรม และทำงานร่วมกับคนที่มีพื้นฐานทางสังคม
และวัฒนธรรมที่แตกต่างกันอย่างได้ผลดี
2. เปิดใจกว้างต่อความคิดเห็นและการให้คุณค่าที่แตกต่างหลากหลาย
3. ยกระดับความแตกต่างทางสังคมและวัฒนธรรมไปสู่การสร้างแนวความคิดใหม่
วิธีการแบบใหม่ และคุณภาพของผลงาน

สำนักวิชาการและมาตรฐานการศึกษา สำนักงานคณะกรรมการการศึกษาขั้นพื้นฐาน ได้
กำหนดตัวชี้วัดและพฤติกรรมชี้บ่งตัวชี้วัดเพื่อประเมินทักษะชีวิตในด้าน “การให้ความร่วมมือและทำงาน
ร่วมกับผู้อื่นได้อย่างสร้างสรรค์” สำหรับนักเรียนระดับประถมศึกษา และ “การทำงานร่วมกับผู้อื่นตามวิถี
ประชาธิปไตย” สำหรับนักเรียนระดับมัธยมศึกษา ไว้ดังนี้ “การให้ความร่วมมือและทำงานร่วมกับผู้อื่นได้
อย่างสร้างสรรค์” ประกอบด้วย 2 ตัวชี้วัด ได้แก่ 1) ทำงานร่วมกับผู้อื่นบนพื้นฐานความเป็นประชาธิปไตย
พฤติกรรมชี้บ่งตัวชี้วัดเพื่อการประเมิน ได้แก่ รับฟังความคิดเห็นของผู้อื่น ไม่ละเมิดสิทธิของผู้อื่น ปฏิบัติตน
ในการเป็นผู้นำและผู้ตามที่ดีของกลุ่ม ใช้เหตุผลในการแก้ปัญหา 2) ทำงานร่วมกับผู้อื่นได้อย่างราบรื่นและมี
ความสำเร็จ พฤติกรรมชี้บ่งตัวชี้วัดเพื่อการประเมิน ได้แก่ ทำงานร่วมกับผู้อื่นได้อย่างราบรื่น ปราศจาก
ความขัดแย้ง และงานสำเร็จลุล่วงตามเป้าหมาย “การทำงานร่วมกับผู้อื่นตามวิถีประชาธิปไตย” ตัวชี้วัดคือ
ทำงานร่วมกับผู้อื่นบนพื้นฐานของความเป็นประชาธิปไตยได้อย่างราบรื่น พฤติกรรมชี้บ่งตัวชี้วัดเพื่อการ
ประเมิน ได้แก่ รับฟังความคิดเห็นของผู้อื่น ไม่ละเมิดสิทธิของผู้อื่น ใช้เหตุผลในการคิดการทำงานร่วมกับ
ผู้อื่นและปราศจากความขัดแย้ง

สำนักงานคณะกรรมการการศึกษาขั้นพื้นฐาน (2554: 12) ได้กำหนดตัวบ่งชี้ของทักษะในการ
ทำงาน รักการทำงาน สามารถทำงานร่วมกับผู้อื่นได้ ไว้ดังนี้

1. วางแผนการทำงานและดำเนินการจนสำเร็จ
2. ทำงานอย่างมีความสุข มุ่งมั่นพัฒนางาน และภูมิใจในผลงานของตนเอง
3. ทำงานร่วมกับผู้อื่นได้ โดยผู้เรียนสามารถใช้กระบวนการกลุ่มและร่วมกันทำงาน
เป็นทีม

4. ผู้เรียนรับผิดชอบงานที่กลุ่มมอบหมายและขจัดความขัดแย้งในการทำงานได้
5. ผู้เรียนสามารถแสดงความชื่นชม หรือตั้งข้อสังเกตเกี่ยวกับการทำงานในกลุ่ม ได้อย่างชัดเจน

Woodcock (1989: 75) ได้กล่าวถึงองค์ประกอบของการทำงานเป็นทีมที่มีประสิทธิภาพไว้ดังนี้

1. มีวัตถุประสงค์ที่ชัดเจนและมีเป้าหมายที่เห็นพ้องต้องกัน
2. มีความเปิดเผยต่อกันและกล้าเผชิญหน้าเพื่อแก้ปัญหา
3. มีการสนับสนุนและมีความไว้วางใจต่อกัน
4. มีความร่วมมือและแก้ปัญหาคความขัดแย้งในทางสร้างสรรค์
5. มีกระบวนการทำงานและการตัดสินใจที่ถูกต้องเหมาะสม โดยการประชุมปรึกษาและหาแนวทางร่วมกัน
6. มีภาวะผู้นำที่เหมาะสม โดยสมาชิกทุกคนสามารถเป็นผู้นำทีมได้ขึ้นอยู่กับสถานการณ์
7. มีการทบทวนหรือตรวจสอบการทำงานอย่างสม่ำเสมอ
8. มีการพัฒนาตนเองของสมาชิกในกลุ่มในด้านทักษะความรู้ ความสามารถและการเพิ่มพูนประสบการณ์
9. มีสัมพันธ์ภาพที่ดีระหว่างสมาชิกในกลุ่ม ให้ความร่วมมือช่วยเหลือซึ่งกันและกัน
10. สมาชิกในกลุ่มมีบทบาทที่ชัดเจนและสมดุล
11. มีการติดต่อสื่อสารที่ดีระหว่างกัน

5) ความเป็นผู้นำ (Leadership)

นโยบายการศึกษาได้มุ่งเน้นการพัฒนาคนโดยเฉพาะเด็กและเยาวชนไทย แต่ก็พบว่ามีปัญหาที่เกิดขึ้นเกี่ยวกับเยาวชนไทยเป็นจำนวนมาก โดยปัญหาวิกฤติของชาติ ไม่ว่าจะเป็นปัญหาสังคมหรือปัญหาเศรษฐกิจ มีสาเหตุพื้นฐานที่สำคัญที่สุดประการหนึ่งคือ การที่สังคมไทยขาดภาวะผู้นำในระดับ การพัฒนาภาวะผู้นำ เป็นสิ่งที่สามารถทำได้และพัฒนาได้ตลอดชีวิต แต่ช่วงเวลาที่เหมาะสมที่สุดช่วงหนึ่งในการพัฒนาภาวะผู้นำคือในวัยเยาวชน นักจิตวิทยาและนักการศึกษามีความเห็นสอดคล้องกันว่าวัยรุ่นเป็นวัยที่เหมาะสมในการพัฒนาภาวะผู้นำ (สิปปนนท์ เกตุทัต, 2545: 81) ทั้งนี้ องค์การภาคีเพื่อทักษะแห่งศตวรรษที่ 21 (Partnership for 21st Skills) ได้กำหนดให้ “ความเป็นผู้นำและความรับผิดชอบ (Leadership and Responsibility)” เป็นหนึ่งในทักษะชีวิตแห่งศตวรรษที่ 21 ด้านทักษะอาชีพและทักษะการใช้ชีวิต (Career and Life Skills) (Trilling & Fadel, 2009: 84-86)

ความหมาย

ความเป็นผู้นำ (Leadership) หมายถึง กระบวนการที่บุคคลมีอิทธิพลต่อความคิด ความรู้สึก หรือพฤติกรรมของผู้อื่น (ราชบัณฑิตยสถาน, 2550: 156)

พระสมทบ ธิรปญโญ (2554: 11) ได้อธิบายความหมายของ ภาวะผู้นำว่า หมายถึง ความสามารถของบุคคลหนึ่งที่จะกระตุ้นจูงใจหรือใช้อิทธิพลต่อบุคคลอื่น ผู้ร่วมงานหรือผู้ใต้บังคับบัญชาในสถานการณ์ต่างๆ เพื่อปฏิบัติการและอำนาจการ โดยใช้กระบวนการสื่อความหมาย การติดต่อซึ่งกันและกัน ให้เกิดมีใจร่วมกับตนดำเนินการจนกระทั่งบรรลุผลสำเร็จตามวัตถุประสงค์และเป้าหมายที่กำหนดไว้

พยอม วงศ์สารศรี (2534: 196) กล่าวว่า ภาวะผู้นำเป็นกระบวนการที่บุคคลหนึ่ง (ผู้นำ) ใช้อิทธิพลและอำนาจของตนกระตุ้นชี้แนะให้บุคคลอื่น (ผู้ตาม) มีความกระตือรือร้น เต็มใจทำในสิ่งที่เขาต้องการ โดยมีเป้าหมายขององค์การเป็นจุดหมายปลายทาง

Tead (1956: 19) กล่าวว่า ภาวะผู้นำ เป็นการประกอบกันของลักษณะที่บุคคลชี้แนะให้บุคคลอื่นกระทำการเพื่อบรรลุเป้าหมายที่ตนต้องการได้

Zalenik (1992: 126) กล่าวว่า ภาวะผู้นำ คือ กระบวนการใช้อิทธิพลต่อความคิดและการกระทำของผู้อื่นเพื่อให้มุ่งไปสู่จุดหมายที่กำหนดไว้

Jacobs & Jaques (1990: 281) กล่าวไว้ว่า ภาวะผู้นำ คือ ความสามารถที่จะชี้แนะ ชี้แนะสมาชิกกลุ่มให้ปฏิบัติหน้าที่ด้วยความกระตือรือร้นและเต็มใจอันจะนำไปสู่ความสำเร็จตามเป้าหมายที่วางแผนไว้

Koontz & Wehrich (1988: 437) อธิบายว่า ภาวะผู้นำเป็นเรื่องของศิลปะในการใช้อิทธิพลหรือกระบวนการใช้อิทธิพลต่อบุคคลอื่น เพื่อให้เขามีความเต็มใจ และกระตือรือร้นในการปฏิบัติงานจนประสบความสำเร็จตามจุดหมายของกลุ่ม

Hemphill & Coons (1957: 7) กล่าวว่า ภาวะผู้นำเป็นพฤติกรรมส่วนตัวของบุคคลหนึ่งที่จะชักนำกิจกรรมของกลุ่มให้บรรลุเป้าหมายร่วมกัน (shared goal)

Hollander (1978: 1) กล่าวว่า ภาวะผู้นำ หมายถึง ความสัมพันธ์ที่มีอิทธิพลระหว่างผู้นำ (leaders) และผู้ตาม (followers) ซึ่งทำให้เกิดการเปลี่ยนแปลงเพื่อให้บรรลุจุดหมาย

Boles & Davenport (1975: 154) กล่าวว่า ภาวะผู้นำ หมายถึง กระบวนการที่บุคคลมีความคิดริเริ่มที่จะช่วยให้กลุ่มได้ก้าวหน้าไปสู่จุดประสงค์ ซึ่งเป็นที่ยอมรับกัน ช่วยทำให้กลุ่มคงอยู่ได้ และช่วยให้สมาชิกของกลุ่มสมปรารถนาในสิ่งที่ต้องการโดยสิ่งที่ต้องการนั้นเป็นตัวกระตุ้นให้เข้ามาร่วมเป็นสมาชิกของกลุ่ม

องค์ประกอบและตัวบ่งชี้

ความเป็นผู้นำและความรับผิดชอบ (Trilling & Fadel, 2009: 84-86; วิจารณ์ พานิช, 2555: 57-58) ประกอบด้วย

1. การแนะแนวทางและนำผู้อื่น (Guide and lead others) ได้แก่
 - 1.1 ชี้แนะและเป็นผู้นำผู้อื่น ใช้ทักษะการมีปฏิสัมพันธ์ระหว่างบุคคลและการแก้ปัญหาเพื่อนำผู้อื่นไปสู่เป้าหมาย
 - 1.2 เพิ่มจุดแข็งที่ผู้อื่นมีหรือทำให้ผู้อื่นเกิดพลังในการทำงานเพื่อไปสู่ เป้าหมายการทำงานร่วมกัน
 - 1.3 สร้างแรงบันดาลใจให้ผู้อื่นได้ใช้ศักยภาพหรือแสดงความสามารถออกมาอย่างเต็มที่โดยการปฏิบัติตนเป็นแบบอย่างและไม่ถือผลประโยชน์ของตนเป็นที่ตั้ง
 - 1.4 เป็นแบบอย่างในการใช้อำนาจและมีอิทธิพลต่อผู้อื่นบนพื้นฐานของความซื่อตรงและการมีจริยธรรม
2. ความรับผิดชอบต่อผู้อื่น (Be responsible to others) ได้แก่ การปฏิบัติอย่างมีความรับผิดชอบต่อโดยคิดถึงประโยชน์ของส่วนรวมเป็นที่ตั้ง

Bernard M. Bass (1982: 22) ได้แบ่งองค์ประกอบของลักษณะการมีภาวะผู้นำออกเป็น 4 ลักษณะ คือ

1. มีสถานภาพเป็นผู้นำ

2. ได้รับการยกย่องนับถือ เป็นที่รวมของความสนใจ
3. สามารถแสดงพฤติกรรมในการนำ
4. มีอิทธิพลเหนือคนอื่นและมีการชักนำคนอื่นให้ปฏิบัติตามเพื่อให้บรรลุวัตถุประสงค์ตามเป้าหมาย

6. การบริหารจัดการ (Management)

การจัดการที่ดีนับเป็นหัวใจสำคัญของการปฏิบัติงานให้ประสบความสำเร็จตามเป้าหมายที่กำหนดไว้ เช่น มีการวางแผน และตัดสินใจโดยผ่านการกลั่นกรองพิจารณาจากข้อมูลที่มี การจัดการจึงนับเป็นเทคนิควิธีการที่ทำให้สมาชิกในองค์กรเกิดจิตสำนึกร่วมกันในการปฏิบัติงาน มีความราบรื่น รวดเร็ว และมีประสิทธิภาพในการทำงาน (พะยอม วงศ์สารศรี, 2535: 12) ในการศึกษาเล่าเรียน การบริหารจัดการที่สำคัญคือการบริหารเรื่องเวลา การใช้เวลาที่ดีและถูกต้องเป็นประเด็นที่มีความสำคัญ เนื่องจากการฝึกฝนและพัฒนาทักษะการจัดการเวลาของนักเรียนจะเป็นประโยชน์ต่อการปรับตัวในด้านการเรียน ประกอบกับเด็กวัยนี้ใช้เวลาส่วนใหญ่ในการดูโทรทัศน์ การเล่นเกมคอมพิวเตอร์ การใช้งานอินเทอร์เน็ต และกีฬา ทำให้มีเวลาสำหรับการเรียน หรือการทำงานที่ได้รับมอบหมายจากโรงเรียนลดลง นักเรียนจึงควรเรียนรู้การแบ่งเวลาและวางแผนการใช้เวลาให้เหมาะสม รู้จักจัดสรรเวลาในการเข้าร่วมกิจกรรมต่างๆ ของโรงเรียน สามารถแบ่งเวลาสำหรับการศึกษาเล่าเรียน และใช้เวลาว่างให้เกิดประโยชน์สูงสุด ซึ่งนอกจากจะช่วยให้ทำงานได้เสร็จทันและมีประสิทธิภาพแล้ว ยังทำให้ผลสัมฤทธิ์ทางการเรียนดีขึ้นอีกด้วย นอกจากนี้การที่นักเรียนจะประสบความสำเร็จในการเรียนและการทำงานกิจกรรมต่างๆควบคู่กันไปในั้น จะต้องอาศัยเวลาในการเตรียมตัวอย่างพอเพียงและสม่ำเสมอ (Liu et al, 2009 อ้างถึงใน งามพันธุ์ สัยศรี, 2555: 2029)

ทั้งนี้ เกรียงศักดิ์ เจริญวงศ์ศักดิ์ (2543: 18) ได้กล่าวถึง ความจำเป็นของการบริหารเวลาดังนี้

1. การทำให้ชีวิตมีเป้าหมาย ในการตระหนักถึงความสำคัญของการบริหารเวลาที่จุดกระตุ่น ให้ค้นหาเป้าหมายที่มีคุณค่าในชีวิต เป้าหมายนั้น จะกลับมากระตุ้นเร้าให้มีความมุ่งมั่น ตั้งใจบริหารเวลาในชีวิตจนกว่าไปถึงจุดหมายปลายทางของเป้าหมาย

2. ทำให้ไปถึงเป้าหมายที่ตั้งไว้ คนควรมีเป้าหมายและการที่จะประสบความสำเร็จได้นั้น บุคคลผู้นั้นต้องทุ่มเท บากบั่นเพื่อไปให้ถึงเป้าหมาย สำหรับคนที่ตั้งใจไว้อย่างแท้จริงแล้วจะตระหนักถึงคุณค่าของเวลาทุกวินาทีพยายามอย่างเต็มที่ที่จะใช้เวลาทั้งหมดที่มีอยู่ให้เกิดประโยชน์สูงสุดในการผลักดันชีวิตไปสู่เป้าหมาย โดยวางตารางเวลาใช้ชีวิตแต่ละวันว่า จะต้องทำกิจกรรมใด ในช่วงใด และ แต่ละช่วงของชีวิตทั้งในระยะสั้น ระยะยาวว่าจะต้องทำอะไร จะต้องฝึกฝนเรียนรู้เพื่อพัฒนาตนในด้านใดบ้างจึงจะเอื้อต่อการก้าวไปสู่ความสำเร็จ

3. ทำให้ชีวิตมีคุณค่า มีความหมาย สามารถนำเวลาไปทำในสิ่งต่างๆที่มีประโยชน์ต่อตนเองและผู้อื่น เช่น ในการใช้การสร้างสรรค์ศิลปะ ที่จะช่วยจรรโลงจิตใจของคนในสังคม อ่านหนังสือแสวงหาความรู้ ที่จะช่วยยกระดับปัญญาของตนให้สูงขึ้นเพื่อความก้าวหน้าในชีวิตและมีส่วนช่วยพัฒนาสังคมให้ดีขึ้น สิ่งเหล่านี้ทำให้ชีวิตมีคุณค่าและมีความหมายมากขึ้น

4. ทำให้ชีวิตสมดุลครบด้าน การที่รู้จักจัดสรรเวลาในการดำเนินชีวิตและมีการจัดสรรเวลาในแต่ละด้าน ได้แก่ ครอบครัว หน้าที่การงาน มิตรภาพสังคม ชีวิตส่วนตัวและอื่นๆได้อย่างสมดุลชีวิตก็สามารถที่จะประสบผลสำเร็จในทุกๆด้านได้อย่างภาคภูมิใจ

5. ทำให้ชีวิตมีความสุขความพึงพอใจในชีวิต ซึ่งความพอใจในชีวิตเกิดจากการที่ประสบความสำเร็จในด้านต่างๆในชีวิต เช่น การเรียน การงานชีวิตครอบครัว ผลมาจากความมุ่งมั่นอดสาหะพากเพียรในการบริหารเวลา บริหารชีวิตอย่างตั้งใจ นอกจากนี้การบริหารเวลาที่ดี นำมาซึ่งความสุข ความพึงพอใจในชีวิต เมื่อการจัดสรรเวลาอย่างเพียงพอสำหรับการพักผ่อนประจำวัน การได้ใช้เวลากับคนที่มีความหมายพิเศษ มีสุขภาพที่แข็งแรงสมบูรณ์ เนื่องจากมีเวลาออกกำลังกายอย่างสม่ำเสมอ การเป็นเจ้าของจิตใจที่สดชื่นเนื่องจากไม่ต้องเคร่งเครียดกับเส้นตายของงาน และการได้ไปพักผ่อนตากอากาศ ฯลฯ

6. ทำงานได้สำเร็จลุล่วงและได้รับความก้าวหน้าในชีวิตการบริหารเวลาคือการบริหารชีวิต จะทำให้คนพัฒนาตนจากความบกพร่องต่างๆ ได้ หากเริ่มต้นตั้งเป้าหมายในชีวิตและเรียนรู้ที่จะจัดสรรเวลาในการทำกิจกรรมต่างๆนั้นจะทำให้พบความสำเร็จ และความก้าวหน้าในชีวิต

ความหมาย

กรมวิชาการ (2542: 12) กล่าวว่า ความสามารถในการจัดการ คือ กระบวนการในการทำงานให้สำเร็จโดยอาศัยความสามารถที่จำเป็น

สำนักงานทดสอบทางการศึกษา กรมวิชาการ (2540: 3) กล่าวว่า ความสามารถในการจัดการคือ ความพยายามของบุคคลที่จะจัดระบบงานเดี่ยวและจัดระบบคนในการทำงานกลุ่ม เพื่อให้การทำงานสำเร็จตามเป้าหมายอย่างมีประสิทธิภาพ

Katz (1974) ได้กล่าวถึงทักษะการบริหารไว้ว่า หมายถึง ความสามารถในการบริหารงานของผู้บริหารตามภารกิจที่ได้รับมอบหมายจากองค์กรอย่างรวดเร็วและถูกต้อง โดยใช้ทรัพยากรบุคคลและอื่นๆ ที่มีอยู่ โดยผ่านกระบวนการทางการบริหารอย่างมีระบบ เพื่อให้การปฏิบัติงานบรรลุตามวัตถุประสงค์อย่างมีประสิทธิภาพและเป็นที่ยอมรับของคนทั่วไป

ดิน ปรัชญาพลฤกษ์ (2535: 5) ได้ให้คำจำกัดความของการจัดการว่า หมายถึง กระบวนการวางแผนการจัดการ การนำ และการควบคุมทรัพยากร บุคคล เงิน สิ่งของและข่าวสาร เพื่อให้บรรลุวัตถุประสงค์ขององค์กรอย่างมีประสิทธิภาพและประสิทธิผล

เฉลิม สุขคะสมบัติ (2527: 44) อธิบายว่า การบริหารเวลา หมายถึง วิธีการดำเนินการโดยใช้เวลา ปฏิบัติงานให้ได้ผลตรงตามเป้าหมายมากที่สุด ให้รู้ถึงวิธีการทำงานโดยละเอียด รวมทั้งปัจจัยที่เกี่ยวข้องกับงานด้วย เพื่อประโยชน์นำมาใช้ในการวางแผนการปฏิบัติงาน

เสริมศักดิ์ วิศาลาภรณ์ (2545: 453) กล่าวว่า การบริหารเวลา หมายถึง การจัดการกับกิจกรรมหรือภารกิจต่างๆที่เราเกี่ยวข้องในช่วงเวลาที่มีเราอยู่ โดยการใช้เวลาอย่างมีประสิทธิภาพเพื่อก่อให้เกิดประสิทธิผลในการบรรลุเป้าหมายที่สำคัญ

Smith & Smith (1990 อ้างถึงใน พิมพ์ โหลคำ, 2550: 9) ให้ความหมายว่า การบริหารเวลา หมายถึง การที่ตนเองบริหารการใช้เวลาซึ่งจะช่วยให้สามารถใช้เวลาได้อย่างถูกต้อง เป็นประโยชน์ลดความเครียดจากการเรียนและยังเป็นการวางแผนกำหนดระยะเวลาในการทำกิจกรรมต่างๆ ในชีวิตของผู้เรียนอย่างเหมาะสมและมีประสิทธิภาพ

องค์ประกอบและตัวบ่งชี้

กรมวิชาการ (2542: 12) กล่าวถึงองค์ประกอบของความสามารถในการจัดการว่าประกอบด้วย

1. การวางแผน ได้แก่ วิเคราะห์งาน ใช้ข้อมูลในการตัดสินใจ และกำหนดขั้นตอนการทำงาน

2. การปฏิบัติงาน ได้แก่ การประสานงาน ทำงานเป็นระบบตามแผน
3. การประเมินผลและสรุปผลงาน ได้แก่ ติดตามผลงานอย่างเป็นระบบ ประเมินผลปรับปรุงงาน และสรุปผลงาน
4. ความสามารถที่ส่งเสริมประสิทธิภาพในการจัดการ ได้แก่ เลือกใช้วิธีการแก้ปัญหาที่เหมาะสม และปรับตัวได้เหมาะสมกับสถานการณ์

สำนักงานทดสอบทางการศึกษา กรมวิชาการ (2540: 3) ได้แบ่งองค์ประกอบของความสามารถในการจัดการไว้ ดังนี้

1. ความสามารถในการประเมินสถานการณ์ ได้แก่ มีความคิดริเริ่มสร้างสรรค์ มีความกระตือรือร้นในการแสวงหาข้อเท็จจริง คาดคะเนเหตุการณ์ที่จะเกิดขึ้นในอนาคตได้อย่างแม่นยำ มองการณ์ไกล และมีความสามารถในการวิเคราะห์สภาพแวดล้อมเพื่อตัดสินใจว่าสภาพแวดล้อมนี้ควรจะทำอะไรจึงจะมีโอกาสประสบความสำเร็จมากที่สุด

2. ความสามารถในการวางแผนการทำงาน ได้แก่ มีความรู้ความสามารถในงานที่ต้องการทำเป็นอย่างดี กำหนดเป้าหมายในการทำงานได้อย่างชัดเจน กำหนดกิจกรรมหรืองานที่ต้องปฏิบัติได้ครบถ้วน กำหนดวิธีการทำงานได้เหมาะสมกับผู้ทำและเป้าหมาย กำหนดวิธีการควบคุมผลการปฏิบัติงานได้เหมาะสม กำหนดวิธีการคัดเลือกคนเข้าทำงานได้เหมาะสม กำหนดวิธีการกระตุ้นเพื่อนร่วมงานให้ช่วยกันทำงานจนสำเร็จ มีความสามารถในการตัดสินใจเลือกวิธีการที่เหมาะสมที่สุด รู้จักใช้ข้อมูลข่าวสารเป็นพื้นฐานในการตัดสินใจ สามารถประมาณการ การใช้งบประมาณ เวลา แรงงานและวัสดุอุปกรณ์ได้เหมาะสม

3. ความสามารถในการจัดระบบการทำงาน ได้แก่ รู้วิธีและขั้นตอนการทำงานทั้งหมดในทุกด้านและสามารถทำได้ มีค่านิยมใช้แผนในการทำงาน บรรยายลักษณะงานในแต่ละตำแหน่งได้อย่างถูกต้อง กำหนดหน้าที่และความรับผิดชอบของงานแต่ละตำแหน่งได้อย่างถูกต้อง กำหนดตำแหน่งหน้าที่ และจำนวนเพื่อนร่วมงานได้เหมาะสมกับเป้าหมายของงาน แบ่งงานเป็นส่วนย่อยๆแล้วมอบหมายงานให้แก่ผู้มีความสามารถแต่ละงานย่อยๆเป็นผู้ทำ

4. ความสามารถในการสร้างแรงจูงใจในการทำงาน ได้แก่ มีความสามารถในการถ่ายทอดข้อมูลข่าวสารและรับฟังความคิดเห็น ใจกว้าง ซื่อสัตย์ ยุติธรรม เสียสละเอื้อเฟื้อ โอบอ้อมอารี มีมนุษยสัมพันธ์พยายามให้เพื่อนร่วมงานมีส่วนร่วมในการวางแผนปฏิบัติงาน กระตุ้นตนเองและเพื่อนร่วมงานจนทำงานสำเร็จ มีความรับผิดชอบ มีความสามารถในการถ่ายทอดวิธีการทำงานที่ถูกต้องให้แก่เพื่อนร่วมงานได้ มีความขยันหมั่นเพียร มีวินัยในการทำงาน

5. ความสามารถในการตรวจสอบผลการทำงาน ได้แก่ กำหนดเวลาที่เหมาะสมสำหรับการทำงานแต่ละอย่างให้สำเร็จ กำหนดมาตรฐานของผลการปฏิบัติ กำหนดมาตรฐานของผลงาน กำหนดวิธีการตรวจสอบผลการปฏิบัติงาน เปรียบเทียบผลการปฏิบัติงานและผลงานกับมาตรฐานที่กำหนดไว้ได้ถูกต้องตามความเป็นจริง หมั่นตรวจสอบและติดตามผลการปฏิบัติงานทุกกิจกรรม

6. ความสามารถในการปรับปรุงการทำงาน ได้แก่ รู้จักใช้ข้อผิดพลาดเป็นบทเรียน ระบุปัญหาในการทำงานได้ถูกต้อง รู้จักใช้ข้อมูลย้อนกลับเกี่ยวกับผลการดำเนินงานเพื่อใช้ในการตัดสินใจปรับปรุง ดัดแปลงและแก้ไข ระบุข้อดีและข้อบกพร่องของผลงานให้มีคุณภาพดีขึ้น มีความสามารถในการประเมินความสำเร็จของงานที่ทำ

Trilling และ Fadel (2009: 79) และ วิจารณ์ พานิช (2555: 52) ได้กล่าวถึง “วิธีการจัดการเป้าหมายและเวลา” ว่าประกอบด้วย 1) กำหนดเป้าหมายโดยมีเกณฑ์ความสำเร็จที่จับต้อง

ได้และที่จับต้องไม่ได้ 2) มีความสมดุลระหว่างเป้าหมายเชิงยุทธวิธี (tactical) ซึ่งเป็นเป้าหมายระยะสั้นกับเป้าหมายเชิงยุทธศาสตร์ (strategic) ซึ่งเป็นเป้าหมายระยะยาว และ 3) ใช้เวลาและจัดการภาระงานอย่างมีประสิทธิภาพ

Trilling และ Fadel (2009: 79) และ วิจารณ์ พานิช (2555: 53) ได้กล่าวถึง “วิธีการทำงานไปสู่เป้าหมายได้ด้วยตนเอง (work independently)” ว่าประกอบด้วย การกำหนดตัวงาน จัดลำดับความสำคัญของงาน และติดตามงานจนสำเร็จได้ด้วยตนเอง

Trilling และ Fadel (2009: 79) และ วิจารณ์ พานิช (2555: 83) ได้กล่าวถึง “วิธีการจัดการโครงการ (manage projects)” ว่าประกอบด้วย 1) กำหนดเป้าหมายและทำให้บรรลุเป้าหมายนั้น แม้จะมีอุปสรรคและมีแรงบีบคั้น แย่งเวลาหรือความสนใจ และ 2) กำหนดลำดับความสำคัญ วางแผน และจัดการงาน

Trilling และ Fadel (2009: 83) และ วิจารณ์ พานิช (2555: 55-56) ได้กล่าวถึง “วิธีการผลิตผลงาน (produce results)” ว่าประกอบด้วย 1) แสดงความสามารถพิเศษในการทำให้ได้ผลงานที่คุณภาพสูง ได้แก่ ความสามารถด้านการทำงานอย่างมีจริยธรรมและด้วยท่าทีเชิงบวก 2) จัดการเวลา และโครงการอย่างมีประสิทธิภาพ, สามารถทำงานหลายอย่างได้ในเวลาเดียวกัน (multitask) 3) ร่วมงาน กระตือรือร้น ไว้วางใจได้ และตรงต่อเวลา 4) นำเสนอตนเองอย่างมีอาชีพและมีมารยาท 5) ทำงานร่วมกับผู้อื่นและให้ความร่วมมือกับทีมอย่างมีประสิทธิภาพ 6) เคารพและเห็นคุณค่าของความแตกต่างหลากหลายในทีมงาน 7) รับผิดชอบต่อผลงานที่เกิดขึ้น

ทั้งนี้ Katz (1974) ได้แบ่งทักษะการบริหารเป็น 3 ด้าน ดังนี้

1. ทักษะด้านความคิดรวบยอด (Conceptual Skills) หมายถึง ความสามารถในการมองเห็นภาพรวมของกระบวนการทำงาน และความสัมพันธ์ของงานในโรงเรียนตลอดจนสามารถคาดคะเนผลของการเปลี่ยนแปลงที่เกิดขึ้นในโรงเรียน

2. ทักษะด้านมนุษยสัมพันธ์ (Human Skills) หมายถึง ความสามารถในการเข้าใจธรรมชาติของคน เข้าใจพฤติกรรมของผู้ปฏิบัติงานและเหตุผลในการกระทำของบุคคลเหล่านั้น สามารถที่จะใช้ถ้อยคำที่เหมาะสมแก่ผู้ร่วมงานเพื่อชักจูงใจให้เขาเหล่านั้นปฏิบัติหรืองดเว้นการปฏิบัติอย่างใดอย่างหนึ่ง ตามที่ผู้นำต้องการ

3. ทักษะด้านเทคนิค (Technical Skills) หมายถึง ความสามารถด้านการทำงาน มีความรู้ความเข้าใจในงาน จัดเป็นความสามารถด้านปฏิบัติงานเฉพาะอย่าง que ผู้นำในหน่วยงานจะต้องรู้ แม้จะไม่ได้ลงมือปฏิบัติด้วยตนเอง ทักษะหรือความสามารถในด้านนี้หาได้ด้วยการศึกษาอบรม การฝึกงาน หรือการเรียนรู้จากประสบการณ์โดยตรงของตนเอง

2.2 สมรรถนะทางจิต (Affective Competency)

สมรรถนะเป็นสิ่งที่จะนำพาให้มนุษย์ไปสู่ความสำเร็จ แนวคิดเกี่ยวกับสมรรถนะ เริ่มจากการนำเสนอบทความทางวิชาการของ David C. McClelland นักจิตวิทยาแห่งมหาวิทยาลัยฮาร์วาร์ด เมื่อปี ค.ศ. 1960 ซึ่งกล่าวถึงความสัมพันธ์ระหว่างคุณลักษณะที่ดีของบุคคลในองค์กรกับระดับทักษะ ความรู้ ความสามารถว่า การวัด IQ และการทดสอบบุคลิกภาพ ยังไม่เหมาะสมในการทำนายความสามารถหรือสมรรถนะของบุคคลได้ เพราะไม่ได้สะท้อนความสามารถที่แท้จริงออกมาได้ ซึ่งเป็นเรื่อง que นักจิตวิทยาได้ศึกษามานานแล้ว ผู้ที่ริเริ่มการใช้คำว่า Competency คือ David McClelland ซึ่งตัวเขาเองได้เขียนบทความเรื่อง Testing for Competence Rather than for Intelligence ในปี 1973 และจากจุดนี้ที่

เป็นจุดเริ่มต้นของการพัฒนา Competency ให้เป็นทางเลือกหนึ่งในการวัดเชาว์ปัญญา ในปี ค.ศ. 1994 มีหนังสือชื่อ Competing for The Future ของ Gary Hamel และ C.K.Prahalad ซึ่งได้นำเสนอแนวคิดที่สำคัญเกี่ยวกับเรื่องของ Core Competency ด้านความสามารถหลักของธุรกิจ กล่าวคือ การประกอบธุรกิจนั้นต้องมีเนื้อหาสาระหลัก เช่น พื้นฐานความรู้ ทักษะ และความสามารถในการทำงานอะไรได้บ้าง และอยู่ระดับใด จึงจะทำให้ได้ประสิทธิผลสูงสุดตามความต้องการขององค์กร ต่อมาองค์การของเอกชนชั้นนำได้นำแนวคิดสมรรถนะไปใช้เป็นเครื่องมือในการบริหารงานมากขึ้น และยอมรับว่าเป็นเครื่องมือสมัยใหม่ที่องค์กรต้องได้รับความพึงพอใจอยู่ในระดับต้นๆ

จากบทความเรื่อง Testing for Competence Rather than for Intelligence ในปี 1973 องค์ประกอบของสมรรถนะ ตามแนวคิดของ David C. McClelland มี 5 ส่วนคือ

1. ความรู้ (Knowledge) คือ ความรู้เฉพาะในเรื่องที่ต้องรู้ เป็นความรู้ที่เป็นสาระสำคัญเช่น ความรู้ด้านเครื่องยนต์ เป็นต้น
2. ทักษะ (Skill) คือ สิ่งที่ต้องการให้ทำได้อย่างมีประสิทธิภาพ เช่น ทักษะทางคอมพิวเตอร์ ทักษะทางการถ่ายทอดความรู้ เป็นต้น ทักษะที่เกิดได้นั้นมาจากพื้นฐานทางความรู้และสามารถปฏิบัติได้อย่างคล่องแคล่ว
3. ความคิดเห็นเกี่ยวกับตนเอง (Self - Concept) ได้แก่ เจตคติ ค่านิยม และความคิดเห็นเกี่ยวกับภาพลักษณ์ของตน หรือ สิ่งที่คุณคิดว่าตนเองเป็น เช่น ความมั่นใจในตนเอง เป็นต้น
4. บุคลิกลักษณะประจำตัวของบุคคล (Traits) เป็นสิ่งที่อธิบายถึงบุคคลนั้นๆ เช่น คนที่น่าเชื่อถือและไว้วางใจได้ หรือ มีลักษณะเป็นผู้นำ เป็นต้น
5. แรงจูงใจ / เจตคติ (Motive/Attitude) เป็นแรงจูงใจหรือแรงขับภายในซึ่งทำให้บุคคลแสดงพฤติกรรมที่มุ่งไปสู่เป้าหมาย หรือ มุ่งสู่ความสำเร็จ เป็นต้น

จากองค์ประกอบของคำว่า สมรรถนะ (Competency) จะเห็นได้ว่า เป็นส่วนที่เกี่ยวข้องทั้งในด้านของความรู้ความสามารถทางสมอง ทักษะ และคุณลักษณะของมนุษย์ กล่าวคือ ในส่วนของความรู้นั้นเป็นเรื่องของข้อมูลที่คุณคนมีในเนื้อหาต่างๆ การมีทักษะความชำนาญ ความรู้สึกรู้สีกเกี่ยวกับตนเอง ตลอดจนบทบาทของบุคคลที่แสดงต่อผู้อื่น ซึ่งมีลักษณะของการแยกคุณลักษณะอย่างชัดเจน แต่อย่างไรก็ตามสมรรถนะยังกล่าวถึงคุณลักษณะในด้านของสมองที่เกี่ยวข้องกับการแสดงออกทางพฤติกรรมและทักษะอีกด้วย กล่าวคือ การกล่าวถึงจินตนาการ แนวโน้ม วิธีคิด วิธีปฏิบัติตนอันเป็นโดยธรรมชาติของบุคคล

จากองค์ประกอบคุณลักษณะของสมรรถนะทั้งหมด ทำให้มองเห็นภาพทั้งหมดของบุคคล แต่เมื่อกล่าวถึงในส่วนของ Affective Competency อาจทำให้นึกถึงสมรรถนะในส่วนของด้านจิตพิสัยเท่านั้น แต่จากการศึกษาองค์ประกอบของ Affective Competency พบว่ามุมมองเกี่ยวกับ Affective Competency ดังกล่าวไม่ได้มองเพียงด้านจิตพิสัยเพียงอย่างเดียว แต่ยังให้ความสำคัญกับด้านอื่นๆ ด้วย ตัวอย่างเช่น Halberstadt Denham และ Dunsmore กล่าวถึง Affective Competency ในด้านของ Affective Social Competency ว่าเป็น การสื่อสารอย่างมีประสิทธิภาพของบุคคลแต่ละคน ซึ่งแสดงถึงความสำเร็จของบุคคลนั้นๆ และความรับผิดชอบต่อการสื่อสารนั้นๆ และรวมถึง การตระหนัก การยอมรับ และการจัดการต่อการสื่อสารของตนเอง โดยองค์ประกอบของแนวคิดดังกล่าวนี้ ได้แก่ การแสดงออกในด้านของการส่งสาร การรับสาร และองค์ประกอบที่มีอยู่ในตัวบุคคล ซึ่งเป็นความสามารถที่จะส่งผลให้บุคคลประสบความสำเร็จ ได้แก่ ความตระหนัก (Awareness) ความรู้ในบทบาทของตนเอง

(Identification) ความสามารถในการทำงานภายใต้บริบทต่างๆ (Working within a social context) และ การจัดการและการกำกับตนเอง (Management & regulation)

ส่วน Kyllonen (2005) ได้กล่าวถึง Affective Competency ในลักษณะขององค์ประกอบที่มีผลและส่งผลทางการศึกษา ว่ามี 4 ด้าน ได้แก่ ความสร้างสรรค์ (Creativity) ความฉลาดทางอารมณ์ (Emotional Intelligence) รูปแบบการคิด (Cognitive Style) และ การรู้คิด/ความมั่นใจ (Meta cognition/Confidence)

จากองค์ประกอบของคำว่า สมรรถนะ (Competency) จะเห็นได้ว่า เป็นส่วนที่เกี่ยวข้องทั้งในด้านของความรู้ความสามารถทางสมอง ทักษะและคุณลักษณะของมนุษย์ กล่าวคือ ในส่วนของความรู้นั้นเป็นเรื่องของข้อมูลที่บุคคลมีในเนื้อหาต่างๆ การมีทักษะความชำนาญ ความรู้สึกลึกซึ้งเกี่ยวกับตนเอง ตลอดจนบทบาทของบุคคลที่แสดงต่อผู้อื่น ดังนั้นเมื่อพิจารณาจากความหมายของคุณลักษณะที่กล่าวมาแล้วในเบื้องต้นว่าเป็นความสามารถในการทำงานได้ ช่วยให้อยู่ร่วมกับบุคคลอื่นได้อย่างมีความสุข และช่วยให้เกิดความสำเร็จในการเรียนและการทำงาน จึงพอสรุปได้ว่า สมรรถนะเป็นอีกองค์ประกอบหนึ่งของคุณลักษณะอันพึงประสงค์รอบด้านในการวิจัยครั้งนี้

ความหมายของสมรรถนะทางจิต

สมรรถนะทางจิตเป็นคุณลักษณะของบุคคลที่นำมาใช้ในการจัดการสถานการณ์ที่เกิดขึ้นกับตนเองภายใต้บริบทต่างๆ ที่ได้พบเจอ ซึ่งการเลือกวิธีการจัดการนั้น อาจเป็นผลมาจากหลายปัจจัย เช่น ประสบการณ์เดิม ความทรงจำ เงื่อนไขของสถานการณ์หรือบุคคลที่เกี่ยวข้องในขณะนั้น เป็นต้น จากการศึกษาานิยามของคำว่า สมรรถนะทางจิตพบว่ามีมุมมองและรายละเอียดของนิยามคำว่าสมรรถนะทางจิตดังต่อไปนี้

Carney (n.d.: 4) ให้นิยามของสมรรถนะทางจิต (Affective Competence) ว่าหมายถึง การจัดการตนเองในหลายรูปแบบของบุคคลที่มาจากความไวของสภาพจิตในการตระหนักรู้ที่แตกต่างกัน เพื่อให้สามารถดำรงตนอยู่ได้อย่างเหมาะสมและดียิ่งขึ้น โดยเงื่อนไขในการคงอยู่หรือเพิ่มขึ้นของสภาพการจัดการเหล่านั้น และอาจมีแนวโน้มที่จะนำไปใช้กับสถานการณ์อื่นๆ อีกต่อไปนั้นขึ้นอยู่กับ อารมณ์ หรือความรู้สึกของบุคคลซึ่งเกี่ยวข้องกับปัจจัยด้าน ความทรงจำ เหตุการณ์ เป้าหมาย บุคคลอื่น ตลอดจนแนวคิดต่างๆ เพื่อการดำรงชีวิตอย่างมีคุณภาพและมีเสถียรภาพยิ่งขึ้นไป สอดคล้องกับ Kamphaus และ Campbell (2006: 51) ที่กล่าวถึง สมรรถนะทางจิต (Affective Competence) ว่าเป็นสมรรถนะส่วนบุคคล ประเภทหนึ่งจากสองประเภทคือ สมรรถนะทางด้านร่างกายและสมรรถนะทางจิต ในส่วนของสมรรถนะทางจิตนั้น จะประกอบไปด้วย อารมณ์ (temperament) และลักษณะนิสัย (character) เช่นเดียวกับ The Oasis School of Human Relations (2016) กล่าวถึง สมรรถนะทางจิต (Affective Competence) ว่าเป็นความสามารถเบื้องต้นที่บุคคลคนนั้นแยกแยะความรับผิดชอบต่อภาระงานและยอมรับสภาวะอารมณ์ทุกแบบที่เกิดขึ้นได้ ตลอดจนสามารถปรับทิศทางของอารมณ์ให้คงที่และมีความตระหนักตามสภาวะอารมณ์ที่เกิดขึ้นนั้น หมายถึง การมีความสุขและแสดงอารมณ์ออกมาในเชิงบวกในเวลาทีพบกับสถานการณ์ที่ไม่พึงประสงค์ และ Young Yun Kim (2001:108) กล่าวว่า หัวใจของสมรรถนะทางจิต (Affective Competence) นั้นคือ เจตคติของบุคคลหนึ่งต่อสภาพแวดล้อมและตัวของเขาเอง ซึ่งเป็นบุคคลที่มีความรู้สึกเชิงบวกและเคารพผู้อื่น มีพฤติกรรมการแสดงออกที่เหมาะสม ไม่แสดงความแค้นเคืองออกมา จนสามารถดำรงตนอยู่ได้ สอดคล้องกับทั้ง Eisenberg (2001) และ Halberstadt et al (2001) ที่กล่าวถึง สมรรถนะทางจิต (Affective Competence) ว่าเป็น สมรรถนะทางจิตสังคม

Affective Social Competence โดยให้คำนิยามว่า เป็นการแสดงออกของแต่ละบุคคลที่ทำให้เกิดผลสำเร็จในการสื่อสาร ไม่ว่าจะเป็นการแปลความหมายและตอบสนองต่อผู้อื่น ด้วย ความตระหนัก (Awareness) การยอมรับ(Acceptance) และการจัดการ (Management)ในการแสดงออกของตนเอง

Kyllonen (2005) ได้ศึกษาเกี่ยวกับการวัดด้านคุณลักษณะที่ไม่ใช่การรู้คิด องค์ประกอบหนึ่งของการวัดดังกล่าวคือ Affective Competency ในลักษณะขององค์ประกอบที่ส่งผลต่อผลลัพธ์ของการจัดการศึกษา ทั้งนี้ Kyllonen กล่าวถึงสมรรถนะทางจิต (Affective Competence)ว่าเป็นองค์ประกอบที่อยู่ระหว่างคุณลักษณะด้านการรู้คิดและคุณลักษณะไม่ใช่การรู้คิด เรียกว่า Quasi – Cognitive Factors ข้อค้นพบจากการศึกษาพบว่า การวัดคุณลักษณะด้านสมรรถนะทางจิตนั้นไม่เหมาะที่จะนำมาใช้วัดในระดับ High – Stakes ผลการศึกษาของ Kyllonen ให้ข้อสรุปว่า ความคิดสร้างสรรค์และความฉลาดทางอารมณ์เป็นองค์ประกอบสำคัญของการวัดสมรรถนะทางจิตซึ่งเป็นแนวคิดที่ดีและน่าสนใจ แต่มีการวิจัยเพียงเล็กน้อยที่ศึกษาหรือประเมินตัวแปรดังกล่าวในการสอบเพื่อคัดเลือกในการศึกษา ดังนั้นในการสอบเพื่อประเมินคุณลักษณะที่ไม่ใช่การรู้คิดควรที่จะศึกษาประเมินในขอบเขตของตัวแปรความคิดสร้างสรรค์และความฉลาดทางอารมณ์ ซึ่งทั้งสององค์ประกอบนั้นเป็นตัวทำนายผลสัมฤทธิ์และผลลัพธ์อื่นๆ เช่น ความวิริยะอุตสาหะ (ความคิดสร้างสรรค์) ภาวะผู้นำ (ความคิดสร้างสรรค์กับความฉลาดทางอารมณ์) หรือความสำเร็จของการทำธุรกิจ (ความฉลาดทางอารมณ์) เป็นต้น

พอสรุปได้ว่าสมรรถนะทางจิต (Affective Competency) หมายถึง คุณลักษณะของบุคคลในการจัดการพฤติกรรมของตนเองอย่างสร้างสรรค์และเป็นวิธีการเชิงบวก โดยคุณลักษณะนั้นมีความเกี่ยวข้องกับความรู้สึกหรือเจตคติ (feeling/attitude) อารมณ์ (Emotional) ความเคารพ (respect)ผู้อื่น ความตระหนัก(Awareness) การยอมรับ(Acceptance) หรือ ประสบการณ์เดิม ของผู้แสดงพฤติกรรม เพื่อให้ตนเองสามารถดำรงตนเองอยู่ได้

องค์ประกอบของสมรรถนะทางจิต

Eisenberg แบ่งองค์ประกอบของ Affective Social Competency ออกเป็น 3 องค์ประกอบ ได้แก่ 1) การแสดงออกในด้านของการส่งสาร การรับสาร และองค์ประกอบที่มีอยู่ในตัวบุคคล ซึ่งเป็นความสามารถที่จะส่งผลให้บุคคลประสบความสำเร็จ ได้แก่ ความตระหนัก (Awareness) ความรู้ในบทบาทของตนเอง (Identification) ความสามารถในการทำงานภายใต้บริบทต่างๆ (Working within a social context) และ การจัดการและการกำกับตนเอง (Management & regulation)

The Oasis School of Human Relations (2016) ซึ่งขอบเขตของการแสดงออกดังกล่าวมี 4 องค์ประกอบดังนี้

1. การจัดการอารมณ์ ความรู้สึกโดยการแสดงออกอย่างสร้างสรรค์
2. ความสามารถในการจัดการ ความรู้สึกที่เกิดขึ้นทุกรูปแบบโดยตระหนักถึงความเหมาะสม
3. ความสามารถระบายความทุกข์ในหลายรูปแบบอย่างเหมาะสมกับเวลาและสถานที่
4. ความสามารถในการปรับเปลี่ยนอารมณ์มากกว่ามุ่งจัดการความทุกข์หรืออารมณ์ที่เกิดขึ้นได้

2.3 ทักษะที่ส่งเสริมการเรียนรู้ (Learning Skills)

มาตรฐานการศึกษาแห่งชาติ (2547) ได้กำหนดมาตรฐานที่ 1 คุณลักษณะของคนไทยที่พึงประสงค์ทั้งในฐานะพลเมืองและพลโลก ไว้ในส่วนของ ทักษะการเรียนรู้และการปรับตัว ประกอบด้วย 1) คนไทยสามารถเรียนรู้ด้วยตนเอง รักการเรียนรู้ทันโลก รวมทั้งมีความสามารถในการใช้แหล่งความรู้และสื่อต่าง ๆ เพื่อพัฒนาตนเองและสังคม และ 2) คนไทยสามารถปรับตัวได้ มีมนุษยสัมพันธ์ดีและสามารถทำงานร่วมกับ

ผู้อื่นได้เป็นอย่างดี แสดงว่ามาตรฐานการศึกษาแห่งชาติมุ่งหวังให้เด็กไทยมีคุณลักษณะที่สอดคล้องกับทักษะการเรียนรู้ ได้แก่ สามารถเรียนรู้ด้วยตนเอง รักการเรียนรู้ และสามารถในการใช้แหล่งความรู้และสื่อต่าง ๆ เพื่อพัฒนาตนเองและสังคมได้

แผนการศึกษาชาติ ฉบับปรับปรุง พ.ศ.2552-2559 (2553) ได้กำหนดว่า คนไทยเป็นคนดี เก่ง มีความสุข มีความรู้เชิงวิชาการและสมรรถนะทางวิชาชีพ ใฝ่เรียนรู้และแสวงหาความรู้อย่างต่อเนื่องตลอดชีวิต ดำรงชีวิตตามหลักปรัชญาเศรษฐกิจพอเพียง มีสุขภาพทั้งกายและใจที่สมบูรณ์ มีความภูมิใจในความเป็นไทย สามารถประกอบอาชีพและอยู่ร่วมกับผู้อื่นได้อย่างมีความสุข เพื่อเป็นเป้าหมายและฐานหลักของการพัฒนาประเทศอย่างยั่งยืน จะเห็นได้ว่าแผนการศึกษาชาติ มุ่งหมายให้เด็กไทยมีคุณลักษณะที่สอดคล้องกับทักษะการเรียนรู้ ได้แก่ ความใฝ่เรียนรู้และแสวงหาความรู้อย่างต่อเนื่องตลอดชีวิต

สำนักงานคณะกรรมการการศึกษาขั้นพื้นฐาน (2554) ได้กำหนดคุณลักษณะที่พึงประสงค์ของผู้เรียน 8 ประการตามหลักสูตรแกนกลางการศึกษาขั้นพื้นฐาน พุทธศักราช 2551 ซึ่งหนึ่งคุณลักษณะที่มีความสอดคล้องกับทักษะการเรียนรู้ ได้แก่ ใฝ่เรียนรู้ ซึ่งหมายถึง คุณลักษณะที่แสดงออกถึงความตั้งใจเพียรพยายามในการเรียน แสวงหาความรู้จากแหล่งเรียนรู้ทั้งภายในและภายนอกโรงเรียน สำหรับผู้ที่ใฝ่เรียนรู้มีลักษณะแสดงออกถึงความตั้งใจ เพียรพยายามในการเรียนและเข้าร่วมกิจกรรมการเรียนรู้ แสวงหาความรู้จากแหล่งเรียนรู้ทั้งภายในและภายนอกโรงเรียนอย่างสม่ำเสมอ ด้วยการเลือกใช้สื่ออย่างเหมาะสม บันทึกรู้ วิเคราะห์ สรุปเป็นองค์ความรู้ แลกเปลี่ยนเรียนรู้ ถ่ายทอด เผยแพร่ และนำไปใช้ในชีวิตประจำวันได้

สำนักงานรับรองมาตรฐานและประเมินคุณภาพการศึกษา องค์กรมหาชน (สมศ.) (2554) ได้กำหนดตัวบ่งชี้ในการประเมินคุณภาพภายนอกกรอบสาม ในมาตรฐานที่ว่าด้วยผลการจัดการศึกษาในแต่ละระดับและประเภทการศึกษา มีคุณลักษณะที่สอดคล้องกับทักษะการเรียนรู้คือ ผู้เรียนมีความใฝ่รู้ และเรียนรู้อย่างต่อเนื่อง ซึ่งหมายถึง ผู้เรียนที่มีนิสัยรักการอ่านและใช้เทคโนโลยีสารสนเทศในการเรียนรู้ และผู้เรียนเรียนรู้ผ่านประสบการณ์ตรงร่วมกับผู้อื่นทั้งในและนอกสถานศึกษา ประกอบด้วย ผู้เรียนค้นคว้าหาความรู้จากการอ่านและใช้เทคโนโลยีสารสนเทศ โดยผู้เรียนเรียนรู้ด้วยการแสวงหาข่าวสาร ข้อมูล ความรู้ ความเข้าใจเกี่ยวกับข้อเท็จจริง ความคิดเห็น จินตนาการ ฯลฯ ที่บันทึกไว้ในเอกสาร หนังสือ สิ่งพิมพ์ แผ่นศิลา ไบลาน ป้ายโฆษณา สื่ออิเล็กทรอนิกส์ ฯลฯ โดยการอ่านการดู การฟัง และการเขียน ผู้เรียนเรียนรู้ผ่านประสบการณ์ตรงร่วมกับผู้อื่นทั้งในและนอกสถานศึกษา ผู้เรียนเรียนรู้ผ่านประสบการณ์ตรงร่วมกับผู้อื่นทั้งในและนอกสถานศึกษา โดยที่ผู้เรียนเข้าร่วมกิจกรรมตามแผนปฏิบัติการของสถานศึกษา โดยผู้เรียนได้ลงมือปฏิบัติกิจกรรมจริงและมีส่วนร่วมรับผิดชอบในกิจกรรมนั้น ซึ่งสามารถร่วมกิจกรรมได้ทั้งในและนอกสถานศึกษา

คณะรักษาความสงบแห่งชาติ (คสช.) (2557) ได้กำหนดค่านิยมหลักของคนไทย 12 ประการ ซึ่งหนึ่งในค่านิยมนั้นคือ ใฝ่หาความรู้ หมั่นศึกษา เล่าเรียน ทางตรงและทางอ้อม ที่มุ่งเน้นว่าประเทศชาติจะพัฒนาได้บุคลากรของคนในชาติต้องมีคุณภาพ ไม่ว่าจะเป็นทางวิชาการและทางทักษะความสามารถ คนในชาติมีปัญหา มีความรู้ คนในชาติอีกส่วนก็สนับสนุนในภูมิปัญญาความรู้ของคนไทยด้วยกัน เพื่อสร้างค่านิยมใฝ่รู้ใฝ่เรียน เชิดชูคนมีปัญหาให้มากกว่าคนมีทรัพย์สินเงินตรา ซึ่งหนึ่งคุณลักษณะที่มีความสอดคล้องกับทักษะการเรียนรู้ ได้แก่ ใฝ่หาความรู้ ใฝ่รู้ใฝ่เรียน ตัวอย่างพฤติกรรมบ่งชี้ เช่น เอาใจใส่และมีความพยายามในการเรียนรู้ พยายามทำหน้าที่การงานอย่างต่อเนื่อง มาเรียนสม่ำเสมอ สนใจและเข้าร่วมกิจกรรมในการเรียนรู้ต่างๆ รับผิดชอบงานที่ได้รับมอบหมาย แสวงหาคำตอบจากประเด็น/ปัญหาที่สงสัยศึกษาค้นคว้าหาความรู้โดยใช้แหล่งเรียนรู้ที่หลากหลายในการสืบค้นความรู้และเลือกใช้ได้อย่างเหมาะสม ติดตาม

ข่าวสารข้อมูลที่เป็นความรู้ใหม่ๆโดยใช้วิธีคิดอย่างหลากหลายอยู่เสมอ (รู้ทันข่าวสารและรู้ทันสื่อ) แลกเปลี่ยนความรู้ด้วยวิธีการต่างๆเพื่อนำไปใช้ในชีวิตประจำวัน เชื่อมโยงประสบการณ์เดิมกับประสบการณ์ใหม่เพื่อสร้างองค์ความรู้ด้วยตนเอง บันทึกความรู้ วิเคราะห์ ตรวจสอบจากสิ่งที่เรียนรู้และสรุปผลการเรียนรู้ ทบทวนและประเมินความรู้ของตนเองอย่างสม่ำเสมอ นำความรู้มาประยุกต์ใช้ในการเรียนและการดำรงชีวิต

Educational Testing Service (2005) ได้ระบุถึงองค์ประกอบของคุณลักษณะที่ไม่ใช่การรู้คิด (Non-cognitive Construct) ซึ่งเป็นปัจจัยที่ส่งผลถึงความสำเร็จและการทำงานของนักเรียนภายใต้บริบทที่นักเรียนจะถูกการประเมินทางการศึกษาทั้งหมด หนึ่งในหลายปัจจัยเหล่านั้น คือ ทักษะการเรียนรู้ (Learning Skills) ซึ่งประกอบด้วยนิสัยทางการเรียน (Study Habits) การจัดการระบบ (Organization) การบริหารเวลา (Time Management) ความเครียดในการทดสอบ (Test Anxiety) การจัดการความเครียด (Stress & Coping)

Higgins S, Baumfield V, Hall E (2007) ได้ระบุถึงองค์ประกอบของทักษะการเรียนรู้ซึ่งอยู่ในเอกสารรายงานของ EPPI (Evidence for Policy and Practice Information and Co-ordinating Centre) ในประเทศอังกฤษ ประกอบด้วย ทักษะการรู้สารสนเทศและการสื่อสาร ทักษะการคิดอย่างมีวิจรรณญาณและการแก้ปัญหา และทักษะระหว่างบุคคลและการจัดการตนเอง เป้าหมายของการพัฒนาทักษะการเรียนรู้เป็นการปรับปรุงการเรียนรู้ และทักษะและนิสัยทางการเรียนที่มีประสิทธิผลมากขึ้น รวมทั้งการปรับปรุงทักษะเฉพาะเช่น การรู้หนังสือ (Literacy) เพื่อเป็นพื้นฐานสำคัญในการเรียนรู้ในระดับสูงต่อไป

World Economic Forum (2016) ได้เสนอทักษะสำคัญของนักเรียนในศตวรรษที่ 21 (21st Century Skills) ที่จำเป็นต้องมี ซึ่งเป็นสมรรถนะที่ใช้เมื่อต้องเผชิญสิ่งที่ท้าทายและคุณลักษณะที่แสดงถึงคุณภาพของนักเรียน ได้แก่ ความใฝ่รู้ (Curiosity) ความเพียรพยายาม (Persistence) ความร่วมมือ (Collaboration) การปรับตัว (Adaptability) การรู้หนังสือ (literacy) การสื่อสาร (Communication) ความริเริ่ม (Initiative) และทักษะการคิดและการแก้ปัญหา

จากการทบทวนเอกสารดังกล่าว คณะผู้วิจัยจึงได้สรุปความหมายของ ทักษะการเรียนรู้ หมายถึง ความชำนาญและคุณลักษณะนิสัยของผู้เรียนในการเรียนรู้ที่จะช่วยให้ประสบความสำเร็จในการเรียน และการทำงาน

คณะผู้วิจัยได้สังเคราะห์องค์ประกอบ (Factors) กลุ่มตัวแปรที่เกี่ยวข้อง (Facets) กลุ่มตัวบ่งชี้พฤติกรรม (Behaviors) ได้ใช้กรอบของนิยามหลัก “ทักษะที่ส่งเสริมการเรียนรู้” หมายถึง ความชำนาญและคุณลักษณะนิสัยของผู้เรียนในการเรียนรู้ที่จะช่วยให้ประสบความสำเร็จในการเรียน และการทำงาน จากแหล่งข้อมูลอ้างอิงสำคัญ โดยสรุปดังตารางที่ 6

ตารางที่ 6 ผลการสังเคราะห์องค์ประกอบย่อยและกลุ่มของทักษะที่ส่งเสริมการเรียนรู้

ETS (2005)	EPPI (2007)	21 st Century skill	แผนการศึกษาชาติ	มาตรฐานการศึกษาชาติ	มาตรฐานการศึกษา (สมศ.)	คุณลักษณะ 8 ประการ (สปฐ.)	ค่านิยม 12 ประการ (คสช.)	องค์ประกอบที่สังเคราะห์ได้
1. นิสัยทางการเรียน (Study Habits)		1. ความใฝ่รู้ (Curiosity)	นิสัยการใฝ่รู้ใฝ่เรียน	รักการเรียนรู้	ใฝ่รู้	ใฝ่เรียนรู้	มุ่งใฝ่เล่าเรียนเพียรวิชา	มิติทางจิต (Affective Dimension)
2. การบริหารเวลา (Time Management)	1. ทักษะความสัมพันธ์ระหว่างบุคคลและการจัดการตนเอง (Interpersonal and self-management skill)	2. ความเพียรพยายาม (Persistence)		เรียนรู้ได้ด้วยตนเอง	เรียนรู้อย่างต่อเนื่อง			
3. การจัดการความวิตกกังวลในการสอบ (Test Anxiety)		3. ความร่วมมือ (Collaboration)		ใช้แหล่งเรียนรู้เพื่อพัฒนาตนเองและสังคม				
4. การจัดการความเครียด (Stress & Coping)		4. การปรับตัว (Adaptability)						
5. การจัดระบบ (Organization)	2. ทักษะทางสารสนเทศและการสื่อสาร (Information and communication skills)	5. การรู้หนังสือ (literacy) 6. การสื่อสาร (Communication) 7. ความริเริ่ม (Initiative)						มิติทางปัญญา (Cognitive Dimension)

ตารางที่ 6 ผลการสังเคราะห์องค์ประกอบย่อยและกลุ่มของทักษะที่ส่งเสริมการเรียนรู้ (ต่อ)

ETS (2005)	EPPI (2007)	21 st Century skill	แผนการศึกษาชาติ	มาตรฐานการศึกษาชาติ	มาตรฐานการศึกษา (สมศ.)	คุณลักษณะ 8 ประการ (สพฐ.)	ค่านิยม 12 ประการ (คสช.)	องค์ประกอบที่สังเคราะห์ได้
	3.ทักษะการคิดและการแก้ปัญหา (Thinking and problem-solving skills)	8.ทักษะการคิดและการแก้ปัญหา						
								มิติทางการรู้คิด (Metacognitive Dimension)

โมเดลการวัดทักษะการเรียนรู้เป็นโมเดลที่ใช้อธิบายถึงความชำนาญและคุณลักษณะนิสัยของผู้เรียนในการเรียนรู้ที่จะช่วยให้ประสบความสำเร็จในการเรียน และการทำงาน สามารถวัดได้ใน 3 ส่วนประกอบ ได้แก่ มิติทางปัญญา มิติทางการรู้คิด และมิติทางจิตใจ ทั้ง 3 มิติ มีองค์ประกอบย่อยรวมทั้งหมด 8 องค์ประกอบ ดังแผนภาพที่ 1

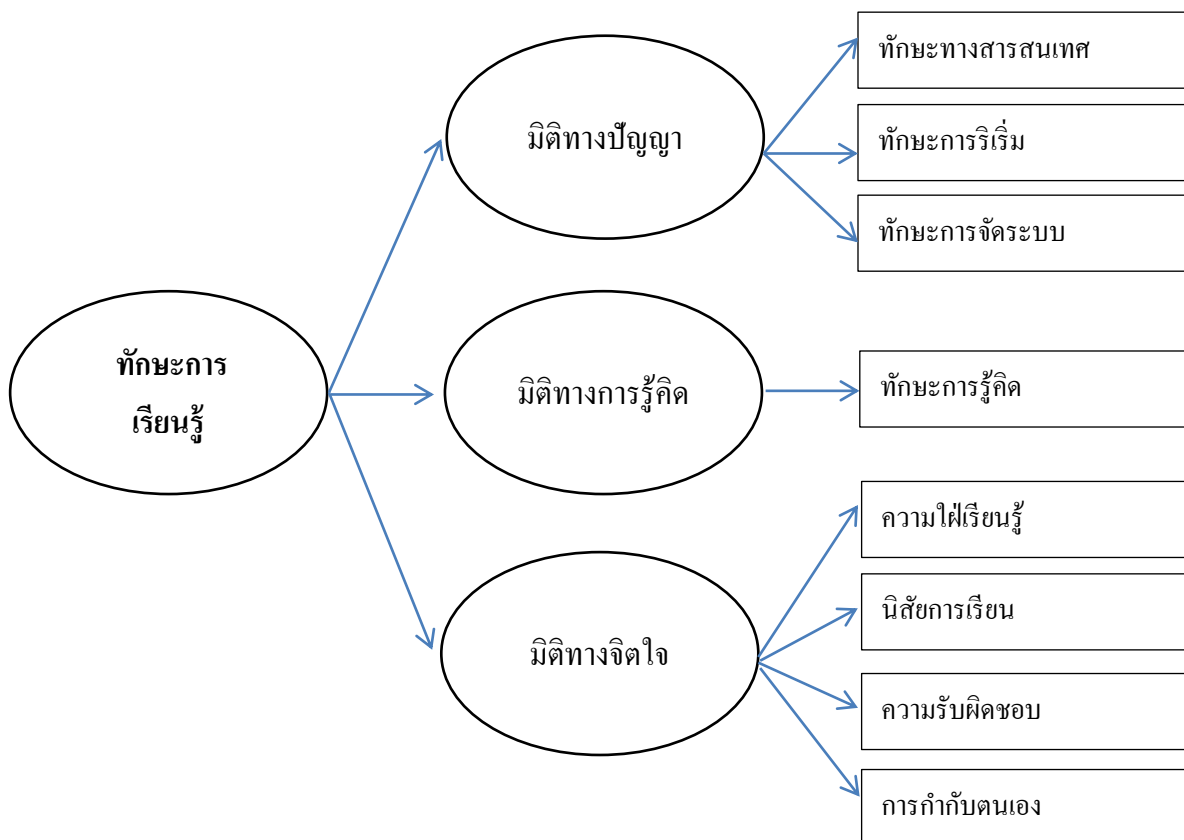

แผนภาพที่ 2 โมเดลทักษะส่งเสริมการเรียนรู้ 3 มิติ

สรุปความหมายของ ทักษะการเรียนรู้ (Learning Skills) หมายถึง ความชำนาญและคุณลักษณะนิสัยของผู้เรียนในการเรียนรู้ที่จะช่วยให้ประสบความสำเร็จในการเรียน และการทำงาน ประกอบด้วย 3 มิติ ได้แก่ มิติทางปัญญา (Cognitive Dimension) มิติทางการรู้คิด (Metacognitive Dimension) และมิติทางจิตใจ (Affective Dimension)

มิติทางปัญญา (Cognitive Dimension) หมายถึง กลุ่มทักษะที่แสดงความชำนาญของผู้เรียนในการเรียนรู้ผ่านความสามารถทางสมอง มี 3 องค์ประกอบ ได้แก่ ทักษะทางสารสนเทศ ทักษะการริเริ่ม และทักษะการจัดระบบ

องค์ประกอบของมิติทางปัญญา

1. ทักษะทางสารสนเทศ (Information Skills) หมายถึง ความชำนาญในการค้นหาสารสนเทศ ประมวลผล จัดเก็บและดึงคืนสารสนเทศ การวิเคราะห์ สังเคราะห์ และการสื่อสารสารสนเทศ ได้อย่างมีประสิทธิภาพ

ตัวอย่างพฤติกรรมที่จะแสดงออก

1.1 ความตระหนักรู้ในการใช้สารสนเทศ

(1) กำหนดขอบข่ายเรื่องที่จะศึกษาค้นคว้า
(2) กำหนดความต้องการสารสนเทศ ระบุชนิดและรูปแบบที่หลากหลายของแหล่งสารสนเทศที่จะศึกษา เช่น ห้องสมุด ศูนย์สารสนเทศ พิพิธภัณฑ์ หอจดหมายเหตุ บุคคล สถานที่ อินเทอร์เน็ต เป็นต้น

(3) ตระหนักถึงค่าใช้จ่ายและประโยชน์ที่ได้รับ และทราบขอบเขตของสารสนเทศที่จำเป็น

1.2 การเข้าถึงสารสนเทศ

(1) เลือกวิธีการค้นคืนสารสนเทศที่เหมาะสม กำหนดกลยุทธ์การค้นคืนอย่างมีประสิทธิภาพ

(2) ค้นคืนสารสนเทศออนไลน์หรือสารสนเทศจากบุคคลโดยใช้วิธีการที่หลากหลาย

(3) ปรับกลยุทธ์การค้นคืนที่เหมาะสมตามความจำเป็น รวมถึงการตัดตอน บันทึก และการจัดการสารสนเทศและแหล่งสารสนเทศ

1.3 การประเมินสารสนเทศ

(1) สรุปแนวคิดสำคัญจากสารสนเทศที่รวบรวม โดยใช้เกณฑ์การประเมินสารสนเทศและแหล่งสารสนเทศ ได้แก่ ความน่าเชื่อถือ ความเที่ยงตรง ความถูกต้อง และความทันสมัย

(2) สังเคราะห์แนวคิดหลักเพื่อสร้างแนวคิดใหม่

(3) เปรียบเทียบความรู้ใหม่กับความรู้เดิมเพื่อพิจารณาว่าอะไรคือสิ่งที่เพิ่มขึ้น อะไรคือสิ่งที่ขัดแย้งกัน และอะไรคือสิ่งที่คล้ายตามกัน

1.4 ความสามารถในการใช้สารสนเทศที่ต้องการอย่างมีประสิทธิภาพ

(1) ใช้สารสนเทศใหม่ผนวกกับสารสนเทศที่มีอยู่ในการวางแผนและสร้างผลงาน หรือการกระทำตามหัวข้อที่กำหนดทบทวนกระบวนการ

(2) พัฒนาการผลิตผลงานของตนเอง

(3) สื่อสารหรือเผยแพร่ผลงานของตนเองต่อบุคคลอื่นได้อย่างมีประสิทธิภาพ

2. ทักษะการริเริ่ม (Initiative Skill) หมายถึง ความชำนาญในการเริ่มต้นคิด ทำ แสวงหาสิ่งใหม่ กล้ารับความเสี่ยงที่เกิดขึ้นจากการตัดสินใจของตนเอง

ตัวอย่างพฤติกรรมที่จะแสดงออก

- (1) ค้นหาแนวคิดและโอกาสในการเรียนรู้ใหม่ๆ
- (2) เต็มใจยินดีที่จะรับความเสี่ยงต่างๆ
- (3) เกิดความสงสัยและใคร่รู้ต่อสิ่งต่างๆที่ทำให้เกิดการเรียนรู้
- (4) ทำงานใหม่ด้วยเจตคติที่ดี
- (5) ให้การยอมรับและสนับสนุนในทางที่ถูกต้องกับตนเองและผู้อื่น

3. ทักษะการจัดระบบ (Organization Skill) หมายถึง ความชำนาญในการวางแผน จัดลำดับความสำคัญ จัดการเวลา เพื่อจัดทำให้ภาระงานสำเร็จ

ตัวอย่างพฤติกรรมที่จะแสดงออก

- (1) วางแผนและดำเนินการตามแผนเพื่อให้ภาระงานสำเร็จ วางแผน เวลาการอ่านหนังสือได้อย่างลงตัวและเหมาะสม
- (2) จัดลำดับความสำคัญและจัดการเวลาเพื่อให้บรรลุเป้าหมาย
- (3) รวบรวม ประเมิน และใช้สารสนเทศ เทคโนโลยี แหล่งเรียนรู้เพื่อ จัดทำให้ภาระงานสำเร็จ

มิติทางการรู้คิด (Metacognitive Dimension) หมายถึง กลุ่มทักษะที่แสดงความชำนาญของผู้เรียนในการรู้กระบวนการเรียนรู้ของตนเอง มี 1 องค์ประกอบ คือ ทักษะการรู้คิด

1. ทักษะการรู้คิด (Metacognitive Skill) หมายถึง ความชำนาญของผู้เรียนในการรู้ว่าตนเองทำอะไรได้บ้าง ทำได้อย่างไร ทำได้ดีเพียงใด และควรปรับปรุงพัฒนาตนเองอย่างไรเพื่อให้ไปถึงเป้าหมายที่ตั้งไว้

ตัวอย่างพฤติกรรมที่จะแสดงออก

- (1) ตั้งเป้าหมายและวางแผนการเรียนรู้ได้
- (2) กำกับ ประเมิน และปรับปรุงแผนของตนเองที่จะทำให้บรรลุผลสำเร็จของการเรียนรู้
- (3) สะท้อนผลการเรียนรู้ร่วมกับครูและผู้อื่นได้
- (4) รู้วิธีการพัฒนาแรงจูงใจและความขยันหมั่นเพียรของตนเอง
- (5) เข้าใจวิธีการปรับปรุงพัฒนาการยืดหยุ่นปรับตัวของตนเองเพื่อเอาชนะความยากลำบาก
- (6) รู้วิธีการจัดการสารสนเทศให้เหมาะสมกับรูปแบบการเรียนรู้ของตนเอง
- (7) กำกับให้กลยุทธ์การเรียนรู้ของตนเองประสบผลสำเร็จ และอาจปรับเปลี่ยนได้เมื่อจำเป็น
- (8) รู้วิธีการจัดการกับความกดดันและความเครียด

มิติทางจิตใจ (Affective Dimension) หมายถึง กลุ่มของพฤติกรรมที่แสดงถึงคุณลักษณะและนิสัยในการเรียนรู้ของผู้เรียน มี 4 องค์ประกอบ ได้แก่ ความใฝ่เรียนรู้ นิสัยทางการเรียน ความรับผิดชอบ และการกำกับการเรียนของตนเอง

องค์ประกอบด้านมิติทางจิตใจ

1.ความใฝ่เรียนรู้ (Putting effort persistently) หมายถึง คุณลักษณะที่แสดงออกถึงความตั้งใจ เพียรพยายามในการเรียน แสวงหาความรู้จากแหล่งเรียนรู้ ทั้งภายในและภายนอกโรงเรียน

ตัวอย่างพฤติกรรมที่จะแสดงออก

- (1) สนใจเข้าร่วมกิจกรรมการเรียนรู้ต่างๆ
- (2) ชอบแสวงหาความรู้จากแหล่งเรียนรู้ ทั้งภายในและภายนอกโรงเรียนอย่างสม่ำเสมอ
- (3) สามารถเลือกใช้สื่ออย่างเหมาะสม
- (4) มีการบันทึกความรู้ วิเคราะห์ข้อมูล สรุปเป็นองค์ความรู้ นำไปแลกเปลี่ยนเรียนรู้กับผู้อื่น
- (5) สามารถถ่ายทอด เผยแพร่ และนำไปใช้ในชีวิตประจำวันได้

2.นิสัยทางการเรียน (study habit) หมายถึง คุณลักษณะที่แสดงออกถึงความประพฤตินี่ดีในการเรียนที่ผู้เรียนกระทำอย่างสม่ำเสมอจนเคยชิน ได้แก่ พฤติกรรมในการเรียน และพฤติกรรมการสอบ

ตัวอย่างพฤติกรรมที่เกี่ยวกับการเรียน (Study)

- (1) มีสมาธิจดจ่อในสิ่งที่เรียนในชั้นได้ดี
- (2) มีนิสัยรักการอ่าน
- (3) จัดบันทึกการเรียนได้ดี
- (4) ทบทวนบันทึกการเรียนอย่างสม่ำเสมอ
- (5) ค้นหาประเด็นที่ยังไม่เข้าใจ แล้วถามคำถามนั้นกับครู หรือผู้ปกครอง หรือค้นหาแหล่งข้อมูลที่จะช่วยให้ได้คำตอบที่ชัดเจน
- (6) รู้แหล่งค้นคว้าสืบค้นที่ดีที่สุดของแต่ละวิชาที่เรียน
- (7) ทำการบ้านที่ได้รับมอบหมายทุกชิ้นอย่างตั้งใจและส่งทันกำหนดเวลา

ตัวอย่างพฤติกรรมที่เกี่ยวกับการทดสอบ (Test)

- (1) วางแผนเวลาการอ่านหนังสือได้อย่างลงตัวและเหมาะสม
- (2) จัดการเวลาในการสอบได้ดี
- (3) จัดสรุปย่อที่ได้ผล
- (4) ใช้กลยุทธ์การเรียนที่ปรับเปลี่ยนให้เหมาะสมไปตามแต่ละวิชา
- (5) ฝึกทำข้อสอบเก่า
- (6) มีเทคนิคในการทำข้อสอบ

3. ความรับผิดชอบ (Responsibility) หมายถึง คุณลักษณะที่แสดงออกถึงความเอาใจใส่ จดจ่อตั้งใจ มุ่งมั่นต่อหน้าที่การเรียนอย่างเต็มความสามารถเพื่อให้บรรลุผลสำเร็จตามเป้าหมายที่กำหนด

ตัวอย่างพฤติกรรมที่จะแสดงออก

- (1) ทำงานที่ได้รับมอบหมายในชั้นเรียนและการบ้านได้เสร็จส่งทันภายในเวลาดำหนด
- (2) จัดการพฤติกรรมการทำงานของตนเองได้อย่างเหมาะสม
- (3) เติมเต็มศักยภาพตนเองให้ไปถึงเป้าหมายภายใต้สิ่งแวดล้อมการเรียนรู้ที่จัดให้

4. การกำกับตนเอง (Self-Regulation) หมายถึง คุณลักษณะที่แสดงออกถึงการควบคุมความคิด ความรู้สึก และการกระทำของตนเองด้วยความตั้งใจ

ตัวอย่างพฤติกรรมที่จะแสดงออก

- (1) กำหนดเป้าหมายการเรียนรู้ของตนเอง และกำกับติดตามความก้าวหน้า เพื่อให้บรรลุตามเป้าหมายนั้น
- (2) ค้นหาสิ่งที่จะมาช่วยเหลือเมื่อมีความจำเป็น
- (3) ประเมินและสะท้อนจุดแข็ง ความต้องการ และความสนใจของตนเอง
- (4) ระบุโอกาสในการเรียนรู้ ทางเลือก และกลยุทธ์ที่จะทำให้ไปถึงเป้าหมายที่วางไว้
- (5) มีความอดทนพยายามเมื่อต้องเผชิญกับสิ่งที่ท้าทาย

2.4 โครงสร้างด้านเจตคติ (Attitudinal Constructs)

ในการวิจัยนี้ แบ่งองค์ประกอบในด้าน Attitudinal Constructs เป็น 1) Self-Concept, Self-Efficacy 2) Social Attitudes, Values, Beliefs 3) Ethics, Morality และ 4) Adaptability, Flexibility ดังนี้

1) อัตมโนทัศน์ (Self - concept)

ความหมายของอัตมโนทัศน์ มีผู้ให้ความหมายของอัตมโนทัศน์ไว้ดังนี้

Rogers (1951, p. 136) กล่าวว่า วัตมโนทัศน์เป็นโครงสร้างการรับรู้เกี่ยวกับบุคลิกลักษณะ ความสามารถ ตลอดจนความสัมพันธ์ระหว่างตน ผู้อื่น และสิ่งแวดล้อม ทั้งด้านดีและไม่ดีที่บุคคลมีต่อตนเอง

อำไพ ศิริพัฒน์ (2515, น. 93) ให้ความหมายไว้ว่าอัตมโนทัศน์ คือ ความคิด ความเชื่อทั้งหมดที่บุคคลมีต่อตนเองว่าเขามีบุคลิกลักษณะอย่างไร เกิดเป็นรูปแบบพฤติกรรมที่เกิดขึ้นในแต่ละสถานการณ์ อันเป็นไปตามความรู้สึกที่ประเมินจากการสังเกตประสบการณ์ด้วยตนเอง

นอกจากนั้นพฤติกรรมที่เกิดขึ้นยังได้รับอิทธิพลจากความคิดเห็นที่บุคคลอื่นมีต่อตัวเราด้วยว่าเราเป็นอย่างไร จากการสังเกตพฤติกรรมที่เราแสดง ก่อเป็นความคิดที่สัมพันธ์กับบุคลิกลักษณะและเชื่อมโยงสู่ตัวเรา นำให้ตัวเราเองเชื่อว่ามีลักษณะเช่น นั้น

กาญจนา ภูยาธร (2541, น. 13) กล่าวว่า อัตมโนทัศน์หมายถึงความรู้สึกนึกคิด เจตคติ ค่านิยม ความเชื่อที่บุคคลมีต่อตนเอง ทั้งด้านร่างกาย จิตใจ และสังคม อันเป็นผลมาจาก การรับรู้เกี่ยวกับตนเอง ซึ่งความรู้สึกนึกคิด ด้านเจตคติค่านิยมและความเชื่อเหล่านี้จะเป็นตัวกำหนดการแสดงออกของบุคคล โดยอัตมโนทัศน์นั้นสามารถเปลี่ยนแปลงได้ตามวุฒิภาวะและสิ่งแวดล้อมที่เกี่ยวข้องกับบุคคล

กล่าวโดยสรุป อัตมโนทัศน์ คือความรู้สึกนึกคิดที่บุคคลมีต่อตนเองทั้งทางด้านดีและไม่ดี ความรู้สึกเหล่านี้เกิดขึ้นจากประสบการณ์และสิ่งแวดล้อมรอบตัวเรา ซึ่งมีผลโดยตรงต่อการแสดงออกของแต่ละบุคคล

อัตมโนทัศน์แยกออกเป็น อัตตะ (ตัวตน) มโน (จิต, ความคิด) ทศนะ (ความคิดเห็น) เมื่อรวมกันก็หมายถึงความคิดเห็นเกี่ยวกับตัวตน ซึ่งถ้าถามแต่ละคนว่ามีความคิดเห็นเกี่ยวกับตัวตนของเขาอย่างไร ก็จะมีคำตอบได้มากมาย มาร์กัส (Markus, 1977) ได้แยกแยะการมองเห็นตนเองเป็น 2 ลักษณะคือ

1. การมีจินตนาการเกี่ยวกับตนเอง (Self - Image) บุคคลจะมีความคิดเกี่ยวกับตนได้ทั้งด้านดี มองตนเองมีคุณค่า มีศักดิ์ศรี หรือด้านเลว มองตัวเองต่ำต้อย ไร้ศักดิ์ศรี โดยอาศัยประสบการณ์ที่ตนได้พบเห็นก่อนจินตนาการที่บุคคลสร้างขึ้นมานั้นจะสร้างจากทางร่างกายก่อนแล้วมาเป็นทางด้านสติปัญญา จิตใจ และสังคม เป็นลำดับมา (เรียม ศรีทอง, 2542)

2. การมองเห็นคุณค่าของตนเอง (Self - Esteem) การมองเห็นคุณค่าในตัวเองว่ามนุษย์เป็นสัตว์ประเสริฐมีสติปัญญากว่าสัตว์อื่น ๆ ตนเองก็เป็นมนุษย์เช่นเดียวกันก็จะสามารถเรียนรู้ได้ สามารถคิด สามารถทำสามารถจัดการกับปัญหาต่าง ๆ ได้ สามารถติดต่อกับบุคคลอื่นได้ ทำอะไรได้เหมือนกับบุคคลอื่น ๆ ผู้ที่คิดได้ดังกล่าวจะทำให้เกิดความเชื่อมั่นในตนเอง และจะทำให้ประสบความสำเร็จในชีวิตทั้งในการดำรงชีวิตอยู่ และในการทำงาน

รูปแบบของการรู้จักตนเอง

1. การรู้จักตนเองตามแนวคิดของ คาร์ล อาร์ โรเจอร์ (Carl R. Roger, 1970)

คาร์ล อาร์ โรเจอร์ ได้ให้แนวคิดเกี่ยวกับตนเองไว้ ดังนี้

ก) ตนเองตามอุดมคติ (Ideal Self) หมายถึง ตนตามจินตนาการที่ตนคิดอยากจะเป็นและอยากจะมี เช่น อยากจะเป็นคนดี คนเด่น คนดัง อยากร่ำรวย เป็นต้น

ข) ตนตามที่รับรู้ (Perceived Self) หมายถึง ตนตามที่ตนได้รับรู้ ทั้งที่ตนเองปกปิดและเปิดเผยรวมทั้งตนตามที่ผู้อื่นคาดหวัง (Other Expectation) เช่น เพื่อน ๆ คาดหวังว่าเราควรเป็นคนดี ไม่ประพฤตินิสิตกฏหมายและศีลธรรมจรรยา พฤติกรรมดังกล่าวทำให้ตนเองมีความคิดเกี่ยวกับตนเองขึ้นมา เรียกว่า "อัตมโนทัศน์ (Self Concept)" ในส่วนของอัตมโนทัศน์นั้น ประกอบด้วยพฤติกรรมส่วนจริง พฤติกรรมส่วนเกิน และพฤติกรรมส่วนขาด คือพฤติกรรมส่วนจริง เป็นพฤติกรรมจริง ๆ ของตนเอง ทั้งที่มีอยู่และเป็นอยู่ เช่น ตนเองมีร่างกายจริง ๆ ที่เคลื่อนไหวได้ เป็นต้น

พฤติกรรมส่วนเกิน เป็นพฤติกรรมที่ไม่มี / ไม่เป็นอยู่จริง เช่น การคุยโม้ โอ้อวด โทก หลอกลวง การสร้างภาพลวงตาให้ผู้อื่นหลงเชื่อ และคล้อยตาม เป็นต้น พฤติกรรมส่วนขาด เป็นพฤติกรรมที่มีจริง และเป็นจริงแต่เป็นการเสแสร้ง หรือบังคับให้เป็นเช่นนั้น เช่น การอ่อนน้อม ถ่มตน และการปฏิเสธความจริง เป็นต้น

ค) ตนตามความเป็นจริง (Real Self) หมายถึง ตนที่เป็นจริง ซึ่งมีทั้งจุดเด่นและจุดด้อย ทั้งที่ทราบและไม่ทราบ ซึ่งเป็นธรรมชาติของบุคคล ว่าไม่มีบุคคลใดที่สมบูรณ์แบบ ดังคำกล่าวที่ว่า "Nobody Perfect" ในความสัมพันธ์ทั้งสามลักษณะดังกล่าว ถ้าบุคคลใดมีทั้งสามข้อพอดีเท่า ๆ กัน จะเป็นคนดีไม่มีปัญหา ไม่มีความยุ่งยากและวุ่นวาย

ถ้าตนตามอุดมคติและตนตามที่รับรู้สอดคล้องกันดี จะส่งผลต่อความสำเร็จในการทำงาน ถ้าตนตามที่รับรู้และตนตามความเป็นจริงสอดคล้องกันดี บุคคลจะได้รับการยกย่องนับถือว่า "เป็นคนดี"

การรู้จักตนเองตามแนวคิดของโบลส์ และดาเวน พอร์ท (Boles and Davenport อ้างถึงในเสริมศักดิ์ วิชาลาภรณ์, 2522) ได้แบ่งการรู้จักตนเอง เป็น ความคาดหวังตนเอง (Self - Expectation) เป็นรูปแบบที่ตนเองคาดหวังตนเองในลักษณะต่าง ๆ ที่ยังไม่มาถึง ตัวเองตามที่มองเห็นตนเอง (Self - Perception) เรามองเห็นรับรู้ตนเองอย่างไร ตัวตนตามเป็นจริง (Real - Self) ซึ่งคู่ได้จากการประพฤติ

ปฏิบัติของตนเอง ตัวตนที่คนอื่นคาดหวังต่อเรา (Other's Expectation) เป็นความคาดหวังที่คนอื่นคาดหวังเราว่า เราจะต้องเป็นอย่างนั้นอย่างนี้

2) การปรับตัว

Cloeman and Hammen (1981 : 109) กล่าวว่า การปรับตัว หมายถึง ผลรวมของความพยายามของบุคคลที่พยายามปรับสภาพปัญหาที่เกิดขึ้นแก่ตนเอง ไม่ว่าปัญหานั้นจะมีปัญหาในด้านบุคลิกภาพ ด้านความต้องการหรือด้านอารมณ์ให้เหมาะสมกับสภาพแวดล้อมจนเป็นสถานการณ์ที่บุคคลนั้นสามารถทนอยู่ในสภาพแวดล้อมนั้น ๆ ได้อย่างมีความสุข

Alen (1990 : 24) ได้แสดงทัศนะไว้ว่า การปรับตัว คือ ความเข้าใจพฤติกรรม ความคิด ความรู้สึกของตนเองและผู้อื่นอย่างถ่องแท้ จนสามารถที่จะพัฒนากลยุทธ์เพื่อจัดการกับความต้องการของตน และเหตุการณ์ที่ทำให้ตายในชีวิตประจำวันได้อย่างรวดเร็ว และมีประสิทธิภาพ เนื่องจากทั้งพฤติกรรม ความคิด และความรู้สึกที่บุคคลแสดงออกนั้น ล้วนแล้วแต่มีสาเหตุซ่อนอยู่มากมาย

การปรับตัวทางสังคม

กรอนลันด์ (อารี ทองทัพ. 2531: 8; อ้างอิงจาก Gronlund. 1957: 175) ให้ความหมายของการปรับตัวทางสังคมว่า หมายถึง ความสามารถของบุคคลในการสร้างสัมพันธภาพกับคนอื่น เช่น ครู เพื่อน นักเรียน ความสามารถในการเข้าร่วมในชั้นเรียน หรือกิจกรรมต่างๆของโรงเรียน ทั้งนี้โดยไม่มีปัญหาข้อขัดแย้งที่ทำให้กระทบกระเทือนถึงสัมพันธภาพระหว่างบุคคลขึ้น

เฮอร์ล็อค (Hurlock. 1978: 260-261) ให้ความหมายของการปรับตัวทางสังคมว่า หมายถึง ความสำเร็จซึ่งบุคคลใดบุคคลหนึ่งได้ปรับตัวให้เข้ากับบุคคลทั่วไปและกลุ่ม บุคคลที่ปรับตัว ได้ดี จะเรียนรู้ทักษะทางสังคมได้ดี เช่น ความสามารถในการเกี่ยวข้องกับบุคคลอื่นทั้งที่เป็นเพื่อนและ คนแปลกหน้า และจะช่วยพัฒนาด้านเจตคติที่ดีต่อสังคมด้วย เช่น มีความตั้งใจที่จะช่วยเหลือบุคคลอื่น นอกจากนี้ เฮอร์ล็อค ยังบอกถึงเกณฑ์ในการปรับตัวทางสังคมดังต่อไปนี้

1. การแสดงออกที่เหมาะสม (Overt performance) คือ มีการแสดงออกที่เหมาะสมเป็นไปตามความคาดหวังของกลุ่ม ซึ่งจะทำให้ได้รับการยกย่องจากกลุ่ม
2. การปรับตัวให้เข้ากับกลุ่มต่างๆ (Adjustment to different groups) คือ สามารถปฏิบัติตัวเข้ากับบุคคลต่างๆ ไม่ว่าจะเป็นผู้ใหญ่กว่าหรือเพื่อน
3. ด้านเจตคติต่อสังคม (Social attitudes) คือ มีด้านเจตคติที่ดีต่อบุคคลต่างๆ ต่อการเข้าร่วมสังคมและบทบาทของตนเองในสังคม (แบบมาตรฐานประมาณค่าของลิเคิร์ท,แบบสอบถาม ;Gerard Saucier,2000)
4. ความพึงพอใจในตนเอง (Personal satisfaction) คือ มีความพึงพอใจในบทบาทของตนเองทั้งในการเป็นผู้นำและผู้ตาม

พจนานุกรมศัพท์สังคมวิทยา (ราชบัณฑิตยสถาน. 2532: 334) ให้ความหมายการปรับตัวทางสังคมว่า หมายถึง การที่บุคคลปรับตัวให้เข้ากับผู้อื่นได้ในการอยู่ร่วมกันในสังคม ซึ่งจะต้องมีการติดต่อสัมพันธ์หรือแข่งขันกัน คนในสังคมจะสามารถดำรงชีวิตอยู่ร่วมกันได้โดยการปรับปรุงไม่ให้เกิดความขัดแย้งจนถึงต้องแตกกลุ่มกัน แม้ว่าแต่ละคนอาจจะมิมีนิสัยใจคอหรือผลประโยชน์แตกต่างกัน

ทฤษฎีการปรับตัวของรอย (Roy's Adaptation Model) แอนดรูว์และรอย
(Andrew; & Roy. 1991: 33–35)

การปรับตัวเพื่อรักษาสมดุลประกอบด้วย 2 ส่วน คือ

1. กลไกการควบคุม (Regulator Mechanism) เป็นกลไกการปรับตัวที่เกิดขึ้นโดยอัตโนมัติโดยที่บุคคลไม่รู้สึกรู้ตัว เป็นการทำงานร่วมกันของระบบประสาท ระบบต่อมไร้ท่อ การรับรู้ และการตอบสนองเพื่อจะควบคุมการทำงานของร่างกายให้อยู่ในภาวะสมดุล

2. กลไกการรับรู้ (Cognitor Mechanism) เป็นกลไกการปรับตัวที่เกิดจากประสบการณ์และการเรียนรู้ ซึ่งเกี่ยวกับกระบวนการทางจิต สังคม ที่บุคคลใช้ในการปรับตัวให้เข้ากับภาวะเครียดบุคคลจะเรียนรู้ การปรับตัวในส่วนนี้จากทักษะการเข้าสังคม ประสบการณ์แก้ปัญหาในสถานการณ์ที่คล้ายคลึงและระดับการศึกษาซึ่งเป็นการทำงานของสมองในระดับสูง

กลไกการปรับตัวทั้ง 2 ส่วนจะเกิดควบคู่กันเสมอ ทำงานร่วมกันเสมือนว่าเป็นหน่วยเดียวกัน โดยสิ่งเร้าที่ผ่านเข้ามาทางกลไกควบคุมแล้วส่งต่อไปที่กลไกการรับรู้

รอยได้วิเคราะห์ความต้องการพื้นฐานของมนุษย์ตามหลักของมาสโลว์ (Maslow's Hierachy of Needs) เป็นแนวทางในการทำความเข้าใจธรรมชาติของคน ซึ่งเชื่อว่า มนุษย์ต้องการปรับตัวเพื่อคงไว้ซึ่งความต้องการพื้นฐานอันเป็นดัชนีบ่งชี้ความมั่นคงของชีวิต ซึ่งได้จากการที่บุคคลมี ความมั่นคงทางด้านร่างกาย ความมั่นคงทางด้านจิตใจ และความมั่นคงทางด้านสังคม สามารถแสดงออกมาเป็นพฤติกรรม ซึ่งเป็นผลจากกลไกควบคุมและกลไกการรับรู้ แบ่งเป็น 4 ด้าน คือ

1. พฤติกรรมการปรับตัวตามความต้องการของร่างกาย (Psychological Needs) เป็นการตอบสนองของบุคคลในร่างกาย พฤติกรรมจะปรากฏออกมาเป็นการทำงานของเซลล์เนื้อเยื่ออวัยวะและระบบ ซึ่งประกอบเป็นร่างกายของมนุษย์ เพื่อตอบสนองความมั่นคงทางด้านร่างกาย (Physiologic Integrity) ซึ่งพิจารณาได้จากการตอบสนองขั้นพื้นฐาน (Basic Need) ได้แก่ ความต้องการออกซิเจน อาหาร การขับถ่าย การทำกิจกรรมและการพักผ่อน การตอบสนองในด้านต่างๆ ต้องอาศัยความรู้สึก การควบคุมน้ำและเกลือแร่ การทำงานของระบบประสาทและระบบไร้ท่อ โดยมีกลไกการควบคุมเป็นตัวเชื่อมโยงการทำงานและตอบสนองออกมาเป็นพฤติกรรมการปรับตัวเป้าหมายสูงสุดของการดำรงชีวิตในภาวะปกติสุข คือ สมดุล ซึ่งมนุษย์พยายามปรับรักษาภาวะเช่นนี้ได้ ถ้าผลการปรับตัวไม่สามารถก่อให้เกิดการตอบสนองในทางบวกได้ ก็จะมีปรากฏเป็นพฤติกรรมการปรับตัวในทางลบหรือล้มเหลว (Maladaptation Behavior)

2. พฤติกรรมการปรับตัวด้านอัตมโนทัศน์ (Self - Concept) นอกเหนือจากการปรับตัวเพื่อให้ได้ซึ่งความต้องการทางร่างกาย มนุษย์จำเป็นต้องมีความมั่นคงทางด้านจิตใจ (Psychic Integrity) และสิ่งที่มีบทบาทสำคัญต่อการคงไว้ซึ่งความมั่นคงทางจิตใจ คือ ความรู้สึกนึกคิดเกี่ยวกับตนเองอันเกิดจากประสบการณ์และการเรียนรู้ ตลอดจนการปะทะสัมพันธ์กับผู้อื่น ในทางจิตวิทยาเชื่อว่าพฤติกรรมทุกอย่างของมนุษย์เป็นผลมาจากความนึกคิดที่บุคคลมีต่อตนเอง บุคคลที่มีความเชื่อมั่นและมองเห็นคุณค่าของตนเองจะมีการปรับตัวต่อสภาวะกดดันต่างๆ ดีกว่าบุคคลที่มีความรู้สึกต่อตนเองในทางลบ

3. พฤติกรรมการปรับตัวตามบทบาทหน้าที่ (Role Function) การแสดงบทบาทหน้าที่ต่างๆของบุคคลได้เหมาะสมทั้งทางด้านพฤติกรรม การแสดงออก อารมณ์และความรู้สึก เป็นการตอบสนองความต้องการและเพื่อคงไว้ซึ่งความมั่นคงทางสังคม (Social Integrity) ในสถานการณ์ใดก็ตามที่บุคคลไม่สามารถปฏิบัติหน้าที่ตามบทบาทของตนได้ บุคคลต้องการปรับตัวเพื่อให้การแสดงบทบาทของตนเป็นไปตามปกติหากจะสำเร็จหรือไม่ขึ้นอยู่กับปัจจัยการปรับตัวของบุคคลนั้น

4. การปรับตัวด้านการพึ่งพาหะหว่างกัน (Interdependence) ความจริงทางสังคม อีกประการหนึ่ง คือ การที่คนเราต้องการมีความสัมพันธ์เกี่ยวข้องและพึ่งพาอาศัยซึ่งกันและกัน ถือว่าเป็นความต้องการพื้นฐานของบุคคลที่คงไว้ซึ่งความมั่นคงทางสังคม (Social Integrity) ด้วยประการหนึ่ง ความพอเหมาะระหว่างเกิดความมั่นคงทางด้านจิตใจและสังคม โดยปกติบุคคลพยายามคงไว้ซึ่งความเป็นตัวของตัวเองและยอมพึ่งพาอาศัยผู้อื่นในขอบเขตที่ตนเองและสังคมยอมรับ

ทฤษฎีการปรับตัวของฮาวิกเฮิสท์

ฮาวิกเฮิสท์ (Havighurst. 1953: unpagged) พิจารณาการปรับตัวในแง่ของการเรียนรู้ตามขั้นพัฒนาการของชีวิต เขามีความเห็นว่าการพัฒนาการของชีวิตในแต่ละวัยนั้นบุคคลจะมีงานประจำวัยหรืองานประจำขั้นที่ต้องเรียนรู้ควบคู่ไปด้วย ถ้าบุคคลสามารถพัฒนางานประจำวัยได้สำเร็จก็จะเป็นบุคคลที่มีความสุข และสามารถพัฒนางานประจำวัยในขั้นต่อไปได้สำเร็จด้วย ในทางตรงข้ามงานในช่วงวัยใดไม่ประสบความสำเร็จ จะทำให้บุคคลนั้นไม่มีความสุขและพัฒนางานประจำวัยในช่วงต่อไปด้วยความยากลำบาก ดังนั้นการที่บุคคลปรับตัวได้ในทัศนะของฮาวิกเฮิสท์ จึงหมายถึงบุคคลที่ประสบความสำเร็จในการเรียนรู้และพัฒนางานประจำวัยให้ผ่านพ้นได้ด้วยดี งานพัฒนาตามขั้นที่จำเป็นสำหรับวัยรุ่นและผู้ใหญ่ตอนต้น ประกอบด้วย

1. สามารถสร้างความสัมพันธ์ที่ดีและเหมาะสมกับเพื่อนรุ่นเดียวกันทั้งที่เป็นเพศเดียวกันและต่างเพศ
2. สามารถปรับตัวได้เหมาะสมกับบทบาททางเพศของตน
3. มีความรู้ความเข้าใจเกี่ยวกับพัฒนาการทางร่างกายของตน สามารถปรับตัวให้เข้ากับ
ความเปลี่ยนแปลง
4. สามารถควบคุมอารมณ์ของตนได้ เป็นตัวของตัวเอง
5. มั่นใจในเศรษฐกิจการเงิน สามารถรับผิดชอบในการใช้จ่ายเงินได้
6. การเลือกและเตรียมตัวเพื่ออาชีพ
7. เตรียมตัวในเรื่องคู่ครองและชีวิตครอบครัว
8. พัฒนาความรู้ความเข้าใจเรื่องค่านิยม และจริยธรรม เพื่อเป็นแนวทางในการดำเนิน
ชีวิต

2.5 บุคลิกภาพพื้นฐาน (Basic Personality Factors)

บุคลิกภาพ (Personality) เป็นคุณลักษณะภาพรวมทางจิตวิทยาที่ช่วยอธิบายถึงลักษณะของบุคคลนั้น ซึ่งทฤษฎีที่เกี่ยวข้องกับบุคลิกภาพที่สำคัญและเป็นที่รู้จักกันได้แก่ ทฤษฎีลักษณะนิสัยของกอร์ดอน ออลพอร์ต (Gordon Allport's Trait Theory) ที่พัฒนาโดย กอร์ดอน วิลลาร์ด ออลพอร์ต (Gordon Willard Allport) นักจิตวิทยา ในปี ค.ศ.1936 ทฤษฎีบุคลิกภาพสิบหกประการของคัตเทลล์ (Cattell's Sixteen Personality Factor Questionnaire) ที่พัฒนาโดยเรย์มอนด์ เบอ์นาร์ด คัตเทลล์ (Raymond Bernard Cattell) นักทฤษฎีบุคลิกภาพ ซึ่งได้ศึกษาและลดจำนวนลักษณะบุคลิกภาพจากรายการทั้งหมด 4,000 รายการของออลพอร์ต เหลือ 171 รายการเท่านั้น โดยรายการส่วนใหญ่ที่ถูกตัดออกไปนั้น พิจารณาแล้วเป็นบุคลิกภาพที่ไม่เป็นปรกติ พร้อมนี้ยังได้รวมเอาบุคลิกภาพที่คล้ายกันเข้าด้วยกัน คัตเทลล์ก็ได้จัดกลุ่มอย่างหยาบๆ ให้กับบุคคลให้อยู่ภายใน 171 ลักษณะนี้ นอกจากนี้คัตเทลล์ยังได้พัฒนาเครื่องมือสำหรับประเมินบุคลิกภาพที่นิยมใช้กันอย่างกว้างขวาง เรียกว่า แบบสอบถามบุคลิกภาพสิบหกประการ (16PF: Sixteen Personality Factor Questionnaire) ทฤษฎีบุคลิกภาพสามมิติของไอย์เชงก์

(Eysenck's Three Dimensions of Personality) ของฮานส์ เจอร์เกน ไอย์เซงค์ (Hans Jurgen Eysenck) นักจิตวิทยาอังกฤษ ได้พัฒนาแบบจำลองแสดงลักษณะบุคลิกภาพของบุคคล (Model of Personality) ขึ้นมาตามหลักการทั่วไป 3 ประการ คือ 1) ความสนใจอย่างยิ่งต่อประสบการณ์ภายในของตนเอง/ความสนใจอย่างยิ่งต่อบุคคลและสิ่งแวดล้อมภายนอก (Introversion/Extroversion) 2) ความเอนเอียงของอารมณ์/ความมั่นคงของอารมณ์ Neuroticism/Emotional Stability) 3) ภาวะโรคจิต (Psychoticism) บุคคลใดที่มีอุปนิสัยแบบนี้สูง ก็เป็นความยุ่งยากที่จะจินตนาการให้เห็นถึงความเป็นจริงใดๆ ได้ เพราะบุคคลเหล่านี้มักจะต่อต้านสังคม ทำตัวเป็นปรปักษ์กับทุกอย่าง ทำตัวไม่น่าสงสาร และอารมณ์แปรปรวนตลอดเวลา

ทฤษฎีบุคลิกภาพห้าประการ (The Five-Factor Theory of Personality) นักวิจัยด้านลักษณะบุคลิกภาพได้นำเสนอ ห้ามิติพื้นฐานสำหรับอธิบายลักษณะบุคลิกภาพ (Big Five Dimensions of Personality) ซึ่งเป็นลำดับเหตุการณ์ที่มีการนำมาอธิบายอย่างต่อเนื่องกันมากกว่า 50 ปี เริ่มต้นด้วยงานวิจัยของฟิสเก (D. W. Fiske, 1949) และต่อมาก็ได้นำมาขยายความโดยนักวิจัยคนอื่นๆ ได้แก่ นอร์แมน (Norman, 1967) สมิธ (Smith, 1967) โกลด์เบิร์ก (Goldberg, 1981) และแมคแคร็กกับคอสต้า (McCrae & Costa, 1987) ทฤษฎีของทั้งคัตเทลล์และไอย์เซงค์ มีลักษณะเป็นอัตวิสัยของการวิจัย นักทฤษฎีบางคนเชื่อและยืนยันว่า คัตเทลล์ให้ความสำคัญอย่างมากต่อลักษณะบุคลิกภาพ ขณะที่ไอย์เซงค์ก็เน้นบ้างแต่ไม่มากเท่า ทำให้เกิดทฤษฎีลักษณะบุคลิกภาพใหม่ที่หลายคนอ้างถึงภายใต้ชื่อว่า “ทฤษฎีบุคลิกภาพห้าแบบ” (Big Five Theory) ซึ่งแบบจำลองแสดงลักษณะบุคลิกภาพห้าแบบนี้ ได้นำเสนอลักษณะหลัก 5 แบบที่ปฏิสัมพันธ์กับรูปแบบของลักษณะบุคลิกภาพของมนุษย์ ดังนี้

1) การเข้าสังคม (Extraversion, Sometimes Called Surgency) เป็นลักษณะของคนที่ชอบพูดมาก ทรงพลัง และก้าวร้าว บุคคลที่มีอุปนิสัยแบบนี้มักจะมีอะไรตื่นเต้นตลอดเวลา (Excitability) ชอบเข้าสังคม (Sociability) ชอบพูดและพูดได้ทุกเรื่อง (Talkativeness) ชอบเปิดเกมรุก (Assertiveness) และชอบแสดงออกทางอารมณ์ (Emotional Expressiveness)

2) ความเป็นมิตร/ยอมรับกันและกัน (Agreeableness) ลักษณะบุคลิกภาพแบบนี้จะเป็นคนที่มีความไว้วางใจ (Trust) มีหลักปฏิบัติที่เห็นแก่ผู้อื่นอยู่เสมอ (Altruism) มีความกรุณา (Kindness) มีความเมตตา (Affection) และมีพฤติกรรมชอบสังคม (Prosocial Behaviors)

3) ความรู้สึกผิดชอบชั่วดี (Conscientiousness) ลักษณะพื้นฐานของบุคคลที่จัดอยู่ในมิตินี้ คือเป็นผู้ที่มีระดับการคิดตรึกตรองสูง (Thoughtfulness) เป็นคนที่มีลักษณะเจ้ากี้เจ้าการ รอบคอบ และเจ้าแผนการ มีการควบคุมสิ่งกระตุ้นดี (Good Impulse Control) และมีพฤติกรรมที่มุ่งสู่เป้าหมายเป็นสำคัญ (Goal-Directed Behaviors) บุคคลที่มีความรู้สึกผิดชอบชั่วดีนี้มักจะถูกจัดการและเตรียมจิตใจในรายละเอียดต่างๆ มาเป็นอย่างดี

4) ความเอนเอียงของอารมณ์ (Neuroticism, Sometimes Reversed and Called Emotional Stability) บุคคลที่มีอุปนิสัยแบบนี้จะเป็นผู้มีอารมณ์ไม่มั่นคง (Emotional Instability) มีความกังวลอยู่เสมอ (Anxiety) มีอารมณ์ขุ่นหมองเสมอ (Moodiness) ฉุนเฉียวง่าย (Irritability) และซึมเศร้า (Sadness)

5) ความจริงใจตรงไปตรงมา (Openness to Experience, Sometimes Called Intellect or Intellect/Imagination) เป็นลักษณะของคนที่สามารถให้ความสนใจต่อโลกกว้าง และสามารถมองเห็น/เข้าใจอะไรได้ง่ายๆ เป็นคนมีจินตนาการและมองเห็นสิ่งที่น่าสนใจ (Imagination and Insight) และมี

ความสนใจหลากหลาย

จากการศึกษาเอกสารและงานวิจัยที่เกี่ยวข้องทั้งในประเทศและต่างประเทศข้างต้น เกี่ยวกับคุณลักษณะอันพึงประสงค์รอบด้านของผู้เรียนที่อยู่นอกเหนือจากคุณลักษณะทางด้านสติปัญญา (Cognitive) คณะผู้วิจัยได้สังเคราะห์องค์ประกอบหลัก 5 องค์ประกอบหลัก 22 องค์ประกอบย่อย และ 238 ตัวบ่งชี้ ดังตารางที่ 7

ตารางที่ 7 สรุปผลการสังเคราะห์องค์ประกอบ ความหมาย และองค์ประกอบย่อยของคุณลักษณะอันพึงประสงค์รอบด้าน

องค์ประกอบหลัก	ความหมาย	องค์ประกอบย่อย	
1) องค์ประกอบด้านสมรรถนะ (Performance Factors)	สมรรถนะของบุคคลที่แสดงถึงพฤติกรรมที่ทำให้เกิดความบรรลุและความสำเร็จในการปฏิบัติงาน	1) การสื่อสารอย่างมีประสิทธิภาพ (Effective Communication)	
		2) แรงจูงใจ (Motivation)	
		3) ความมีวินัย (Discipline)	
		4) การทำงานเป็นทีม (Teamwork)	
		5) ความเป็นผู้นำ (Leadership)	
		6) การบริหารจัดการ (Management)	
2) สมรรถนะทางจิต (Affective Competency)	คุณลักษณะของบุคคลในการจัดการพฤติกรรมของตนเองอย่างสร้างสรรค์และเป็นวิธีการเชิงบวก โดยคุณลักษณะนั้นมีความเกี่ยวข้องกับความรู้สึกหรือเจตคติ อารมณ์ ความเคารพผู้อื่น ความตระหนัก การยอมรับ หรือ ประสบการณ์เดิมของผู้แสดงพฤติกรรมเพื่อให้ตนเองสามารถดำรงตนเองอยู่ได้	2.1 การจัดการอย่างสร้างสรรค์ (Creativity Management)	2.1.1 การริเริ่มในการจัดการตนเอง
			2.1.2 การค้นหาแนวทางใน
			2.1.3 การรับรู้รับฟังตนเอง
			2.1.4 การเปิดใจและสร้างกำลังใจในการจัดการตนเอง
		2.2 ความฉลาดทางอารมณ์ (Emotional Intelligence)	2.2.1 การแสดงอารมณ์
			2.2.2 การรับอารมณ์
2.2.3 ประสบการณ์ทางอารมณ์			
3) ทักษะที่ส่งเสริมการเรียนรู้ (Learning Skills)	ความชำนาญและคุณลักษณะนิสัยของผู้เรียนในการเรียนรู้ที่จะช่วยให้ประสบความสำเร็จในการเรียน และการทำงาน	3.1 มิติทางปัญญา (Cognitive Dimension)	3.1.1 ทักษะทางสารสนเทศ (Information Skills)
			3.1.2 ทักษะการริเริ่ม (Initiative Skill)
			3.1.3 ทักษะการจัดระบบ (Organization Skill)
		3.2 มิติทางการรู้คิด (Metacognitive Dimension)	3.2.1 ทักษะการรู้คิด (Metacognitive Skill)

ตารางที่ 7 สรุปผลการสังเคราะห์องค์ประกอบ ความหมาย และองค์ประกอบย่อยของคุณลักษณะอันพึงประสงค์รอบด้าน (ต่อ)

องค์ประกอบหลัก	ความหมาย	องค์ประกอบย่อย	
		3.3 มิติทางจิตใจ (Affective Dimension)	3.3.1 ความไม่เพียรเรียนรู้ (Putting effort persistently) 3.3.2นิสัยทางการเรียน (study habit) 3.3.3 ความรับผิดชอบ (Responsibility) 3.3.4 การกำกับตนเอง (Self-Regulation)
4) โครงสร้างทางทัศนคติ (Attitudinal Constructs)	คุณลักษณะที่เป็นการรับรู้ ความรู้สึกนึกคิด และแนวโน้มที่จะแสดงพฤติกรรมของนักเรียน คุณลักษณะดังกล่าวเป็นกลุ่มขององค์ประกอบที่มีผลต่อการทำกิจกรรม การกำหนดเป้าหมาย ยุทธวิธีของนักเรียนและสามารถทำนายความสำเร็จของนักเรียนตามความคาดหวังทางสังคม และเพื่อให้ นักเรียนปรับตัวในการดำรงชีวิตได้อย่างมีความสุข	4.1 อัตมโนทัศน์ (Self-Concept)	4.1.1 ความสามารถทางวิชาการ (Academic Ability) 4.1.2 นิสัยในการเรียน (Study Habits) 4.1.3 การปรับตัวทางอารมณ์ (Emotional Adjustment) 4.1.4 สัมพันธภาพระหว่างบุคคล (Interpersonal Relationship)
		4.2 การรับรู้ความสามารถของตน (Self-Efficacy)	4.2.1 ความมั่นใจในตนเอง (Self-Confidence) 4.2.2 การประเมินตนตามความเป็นจริง (Accurate Self-evaluation) 4.2.3 ความกล้าที่จะเสี่ยง (Willingness to take risks) 4.2.4 ความพยายามและยืนหยัด (Effort Expenditure and Persistence) 4.2.5 การกำหนดผลการกระทำของตนมากกว่าการยอมรับโชคชะตา (Humans as Producers Rather than Simply Foretellers of Behavior)
		4.3 ความยืดหยุ่นและ ความสามารถในการปรับตัว (Flexibility and Adaptability)	4.3.1 ความยืดหยุ่น (Flexibility) 4.3.2 การปรับเปลี่ยนตนเอง (Adaptability)
		4.4 คุณธรรมจริยธรรม (Virtue Ethics)	4.4.1 ความกตัญญูกตเวที (Gratitude) 4.4.2 ความอดทน (Tolerance) 4.4.3 การมีจิตสำนึกสาธารณะ (Public consciousness) 4.4.4 การมีจริยธรรมในการทำงาน (Work Ethics) 4.4.5 ความซื่อสัตย์ (Honest)

ตารางที่ 7 สรุปผลการสังเคราะห์องค์ประกอบ ความหมาย และองค์ประกอบย่อยของคุณลักษณะอันพึงประสงค์รอบด้าน (ต่อ)

องค์ประกอบหลัก	ความหมาย	องค์ประกอบย่อย	
4) โครงสร้างทางทัศนคติ (Attitudinal Constructs) (ต่อ)	(ต่อ)	4.5 ความเป็นไทย (Thainess)	4.5.1 การรักษาระเบียบวินัย
			4.5.2 การปฏิบัติตามระบอบประชาธิปไตย
			4.5.3 รักชาติ ศาสน์ กษัตริย์
			4.5.4 รักความเป็นไทย สืบสานวัฒนธรรมไทย
			4.5.5 ยึดหลักปรัชญาเศรษฐกิจพอเพียง
		4.6 ความไวต่อความแตกต่างทางวัฒนธรรม (Intercultural Difference Sensitivity)	4.6.1 มีการปฏิสัมพันธ์ (Interaction Engagement)
			4.6.2 เคารพในความแตกต่างทางวัฒนธรรม (Respect for Cultural Differences)
			4.6.3 ความมั่นใจในการปฏิสัมพันธ์ (Interaction Confidence)
			4.6.4 ความยินดีในการได้ปฏิสัมพันธ์ (Interaction Enjoyment)
			4.6.5 ความเอาใจใส่ต่อการปฏิสัมพันธ์ (Interaction Attentiveness)
5) บุคลิกภาพพื้นฐาน (Basic Personality Factors)	พฤติกรรมที่ปฏิบัติให้ผู้อื่นหรือสังคมเกิดการยอมรับ และพฤติกรรมที่ปฏิบัติจนเป็นนิสัย มีความคงเส้นคงวา	5.1 คนที่แสดงออกอย่างเปิดเผย (Extraversion)	5.1.1 ชอบอารมณ์ทางบวก (Positive emotion)
			5.2 ชอบอยู่ร่วมกับผู้อื่น (gregariousness/sociable)
			5.1.3 ชอบแสดงออกตรงไปตรงมา (assertiveness/forceful)
			5.1.4 ชอบกิจกรรม (activity/energetic)
			5.1.5 ชอบแสวงหาความตื่นเต้น (excitement seeking/adventurous)
			5.1.6 มีความอบอุ่น (Warmth/outgoing)
		5.2 คนที่มีความประนีประนอม (Agreeableness)	5.2.1 มีความเชื่อใจ (Trust/forgiving)
			5.2.2 เปิดเผย ตรงไปตรงมา เรียบง่าย (Straightforwardness)
			5.2.3 ไม่เห็นแก่ตัว (Altruism)
			5.2.4 การยินยอม เชื่อฟัง (Compliance)
			5.2.5 อ่อนน้อม สุภาพ (Modesty/not show off)
			5.2.6 เห็นอกเห็นใจผู้อื่น (Tender mindedness /sympathetic)

ตารางที่ 7 สรุปผลการสังเคราะห์องค์ประกอบ ความหมาย และองค์ประกอบย่อยของคุณลักษณะอันพึงประสงค์รอบด้าน (ต่อ)

องค์ประกอบหลัก	ความหมาย	องค์ประกอบย่อย	
5) บุคลิกภาพพื้นฐาน (Basic Personality Factors) (ต่อ)		5.3 คนที่มีจิตสำนึก (Conscientiousness)	5.3.1 ผู้มีความสามารถ (Competence /efficient)
			5.3.2 มีระเบียบ เรียบร้อย (Order /organized)
			5.3.3 รับผิดชอบต่อหน้าที่ เชื่อฟัง (Dutifulness/not careless)
			5.3.4 ไม่รีบร้อน รอบคอบ (Deliberationw/not impulsive)
			5.3.5 มุ่งผลสัมฤทธิ์ (Achievement striving (thorough)
			5.3.6 มีวินัยต่อตนเอง (Self-discipline /not lazy)
		5.4 คนที่มีความหวั่นไหว (Neuroticism)	5.4.1 ชอบวิตกกังวล Anxiety (tense)
			5.4.2 โกรธง่าย Angry hostility (irritable)
			5.4.3 ซึมเศร้า Depression (not contented)
			5.4.4 คำนึงถึงแต่ตนเอง Self-consciousness (shy)
			5.4.5 ชอบความรุนแรง Impulsiveness (moody)
			5.4.6 อารมณ์เปราะบาง (Vulnerability/(not self-confident)
		5.5 คนที่เปิดรับประสบการณ์ (Openness to experience)	5.5.1 ช่างฝัน มีจินตนาการ (Fantasy/imaginative)
			5.5.2 มีความสุนทรีย์ (Aesthetics/artistic)
			5.5.3 ชอบปฏิบัติ (Actions /wide interests)
			5.5.4 ชอบเปิดเผยความรู้สึก (Feelings /excitable)
			5.5.5 มีความคิด ชอบคิด (Ideas /curious)
			5.5.6 ยอมรับค่านิยม (Values /unconventional)
รวม	5 องค์ประกอบหลัก	22 องค์ประกอบย่อย	

จากตารางที่ 7 ผลการสังเคราะห์องค์ประกอบของโมเดลการวัดคุณลักษณะอันพึงประสงค์รอบด้านของผู้เรียน ประกอบด้วย องค์ประกอบหลัก 5 องค์ประกอบหลัก 22 องค์ประกอบย่อย โดยองค์ประกอบหลักที่ 1 องค์ประกอบด้านสมรรถนะ (Performance Factors) ประกอบด้วย 6 องค์ประกอบย่อย องค์ประกอบหลักที่ 2 สมรรถนะทางจิต (Affective Competency) ประกอบด้วย 2 องค์ประกอบย่อย องค์ประกอบหลักที่ 3 ทักษะที่ส่งเสริมการเรียนรู้ (Learning Skills) ประกอบด้วย 3 องค์ประกอบย่อย องค์ประกอบหลักที่ 4 โครงสร้างทางทัศนคติ (Attitudinal Construct) ประกอบด้วย 6

องค์ประกอบย่อย 69 และองค์ประกอบหลักที่ 5 บุคลิกภาพพื้นฐาน (Basic Personality Factors) ประกอบด้วย 5 องค์ประกอบย่อย

3. มโนทัศน์เกี่ยวกับโครงสร้างด้านเจตคติและการพัฒนาเครื่องมือวัดทางจิตวิทยา

3.1 โครงสร้างด้านเจตคติ

โครงสร้างด้านเจตคติ (Attitudinal constructs) มีอิทธิพลต่อการทำกิจกรรม การกำหนดเป้าหมาย ยุทธวิธี ความพยายาม และความยึดมั่น โครงสร้างด้านเจตคติประกอบด้วย self-concept, self-efficacy, motivation, attributions และ interest และ social attitude (Kyllonen, P.C., Walters, A.M., and Kaufman, J.C., 2011)

โครงสร้างด้านเจตคติ มีความสำคัญในการทำความเข้าใจกับสมรรถนะของนักเรียน เนื่องจากมีข้อเสนอแนะว่าสมรรถนะของนักเรียนขึ้นอยู่กับความรู้เชิงอธิบาย(declarative knowledge) ความรู้เชิงกระบวนการ(procedural knowledge) และแรงจูงใจ (motivation) (McCloy, Campbell, & Cudeck, 1994) คะแนนสอบ GRE จะเป็นการสะท้อนให้เห็นถึง ความรู้เชิงอธิบาย(declarative knowledge) ความรู้เชิงกระบวนการ(procedural knowledge) แต่ก็ต้องจำเป็นที่จะทำให้ความเข้าใจเกี่ยวกับ attitude ที่จะเป็นแรงขับเคลื่อนแรงจูงใจ ในอนาคตการศึกษาโครงสร้างด้านเจตคติ จะให้ข้อมูลที่สำคัญเกี่ยวกับนักเรียนในการเลือกโปรแกรมทางการเรียน (Zwick,1991)

Kyllonen, Walters, & Kaufman (2011: 3) ได้กล่าวถึง “Self-Concept” และ “Self-Efficacy” ว่าเป็นตัวแปรด้านเจตคติ ซึ่งเป็นหนึ่งในปัจจัยที่ไม่ใช่การรู้คิด (nongognitive factors) ที่ส่งผลต่อปัจจัยที่เป็นผลลัพธ์ของการศึกษา (outcome factors) ดังแผนภาพ

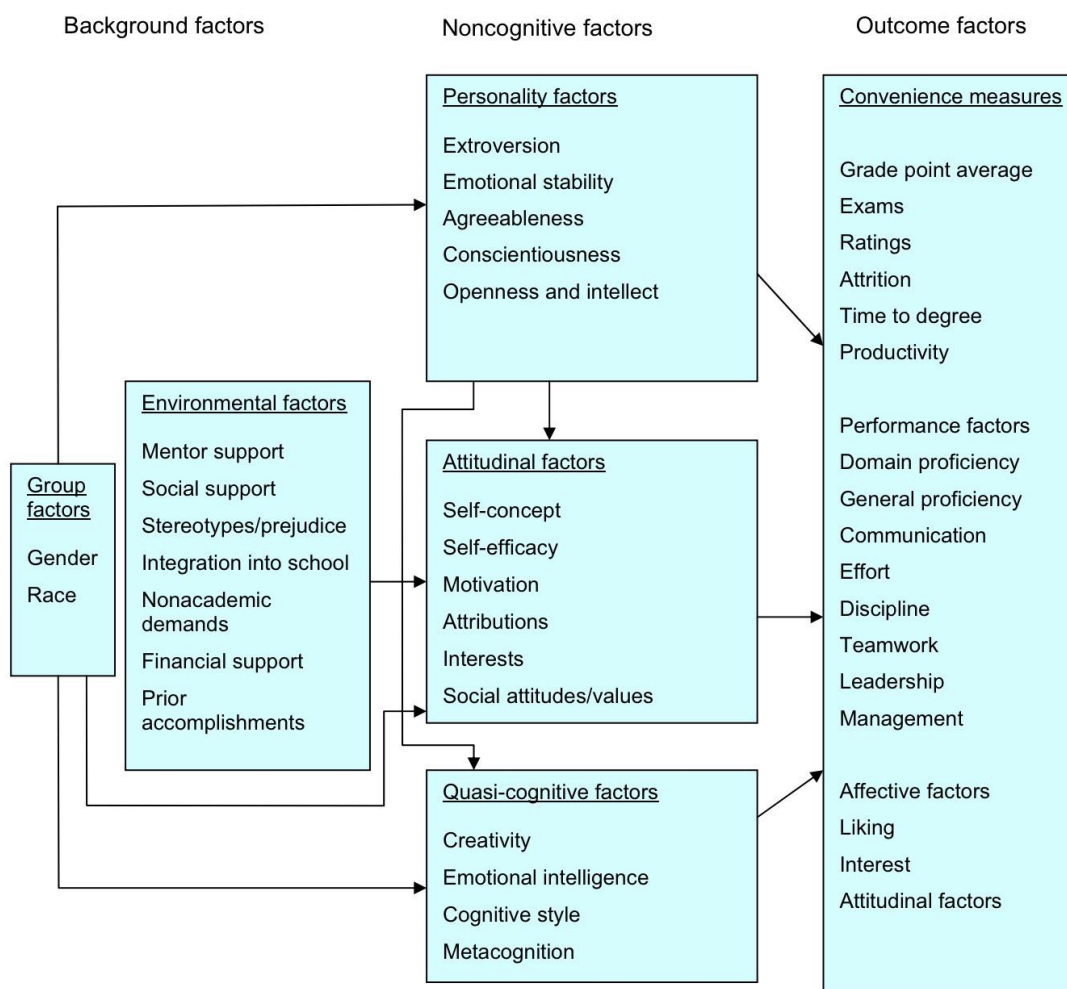

แผนภาพที่ 3 ความสัมพันธ์ของโครงสร้างขององค์ประกอบด้านไม่ใช้การรู้คิดและองค์ประกอบของผลลัพธ์การเรียนรู้

Self-Concept เป็นองค์ประกอบของคุณลักษณะในการคิดเกี่ยวกับตัวเอง ในส่วนนี้จะหมายความถึง academic self-concept และ academic domain ซึ่ง self-views และการกำหนดคุณค่าจะเป็นสิ่งสำคัญในการกำหนดสัมฤทธิ์ผลและพฤติกรรมในการเข้าไปมีส่วนร่วมต่างๆ ปัจจัยที่มีอิทธิพลต่อ self-concept ได้แก่ ประสบการณ์พื้นฐาน เชื้อชาติ และเพศ self-concept โดยทั่วไปจะวัดด้วยการประเมินตนเอง แต่โดยทั่วไปจะเรียกว่า implicit association test (ใช้ในการวัด self-concept)

Self-Efficacy เป็นสิ่งที่มีการศึกษาอย่างกว้างขวาง มีความหมายถึงความเชื่อในความสามารถของตนเองในการจะประสบความสำเร็จ self-efficacy เป็นสิ่งสำคัญในการเลือกเป้าหมาย การปรับยุทธวิธี ความพยายามทำงาน คนที่มี self-efficacy สูงจะเป็นผู้ที่มีผลลัพธ์ทางวิชาการสูง/กว้าง self-efficacy มีอิทธิพลหลายสาเหตุ เช่น ความรอบรู้ การสนับสนุน บุคลิกภาพ และความสนใจ

Motivation มีการใช้อย่างกว้างขวาง ซึ่งเป็นการยากที่จะกำหนดโครงสร้าง งานวิจัยหลายเรื่องที่ยพยายามจะกำหนดเป็นส่วนหนึ่งขององค์ประกอบ สิ่งหนึ่งคือความแตกต่างระหว่างแรงจูงใจภายนอกและแรงจูงใจภายใน ซึ่งแรงจูงใจภายในเชื่อว่ามีความสัมพันธ์กับผลลัพธ์ แต่ความเชื่อนี้ไม่ได้รับการยืนยันจากงานวิจัย นอกจากนี้แล้วความแตกต่างระหว่างสมรรถนะและการเรียนรู้ จะประสบความสำเร็จได้ขึ้นอยู่กับ

ความสามารถของแต่ละคน(สมรรถนะ performance ในการทำงานได้ดีขึ้นอยู่กับความเชี่ยวชาญ และมีการเรียนรู้ในการทำงานให้ดีขึ้น

Interest กรอบการศึกษาความสนใจของ Holland (1959, 1973) ประกอบด้วย 6 มิติ ที่ประกอบด้วย realistic artistic investigative social enterprising และ conventional มีการศึกษาหลายเรื่องที่แสดงให้เห็นถึงความเชื่อมโยงกันระหว่างความสนใจกับผลลัพธ์ทางการศึกษา เพศที่ต่างกันมีความสนใจที่ต่างกัน (เช่น เพศชายมีความสนใจใน realistic เพศหญิงสนใจใน social และ artistic) จึงเป็นที่ไม่น่าสงสัยว่ายังมีความแตกต่างอีกหลายอย่างเนื่องจากเพศที่ต่างกัน

Attributions ลักษณะนิสัยเป็นสาเหตุให้เกิดความสำเร็จหรือล้มเหลว คงที่หรือไม่คงที่ และเป็นแรงที่อยู่ภายใต้การควบคุมตนเองหรือไม่ควบคุมตนเอง รูปแบบของนิสัยความยืดหยุ่น(Adaptive style) (เช่นลักษณะที่จะทำให้เกิดความล้มเหลว แต่ก็มีแรงขับเพื่อที่จะควบคุม ซึ่งเป็นความสามารถในการเปลี่ยนแปลง)

Social attitude and value การศึกษาด้านนี้มีประโยชน์อย่างมากในการศึกษาระดับบุคคล ความเท่าเทียม และศาสนา เป็นการศึกษาข้ามวัฒนธรรม เปรียบเทียบระหว่างประเทศ มีความสัมพันธ์กับตัวบ่งชี้ของชาติ เช่น GNP และ literacy และเป็นส่วนที่ช่วยให้เกิดความสำเร็จในระดับ higher education

ผู้วิจัยได้นิยามของโครงสร้างด้านเจตคติ(Attitudinal Construct) หมายถึง คุณลักษณะที่เป็นการรับรู้ ความรู้สึกนึกคิด และแนวโน้มที่จะแสดงพฤติกรรมของนักเรียน คุณลักษณะดังกล่าวเป็นกลุ่มขององค์ประกอบที่มีผลต่อการทำกิจกรรม การกำหนดเป้าหมาย ยุทธวิธีของนักเรียนและสามารถทำนายความสำเร็จของนักเรียนตามความคาดหวังทางสังคม และเพื่อให้นักเรียนปรับตัวในการดำรงชีวิตได้อย่างมีความสุข ได้สังเคราะห์องค์ประกอบของโครงสร้างด้านเจตคติดังนี้

ตารางที่ 8 การสังเคราะห์องค์ประกอบของโครงสร้างด้านเจตคติของผู้เรียน

Factor	ที่มา									
	ETS(2005)	ETS(2011)	21st	OECD	WHO	สพฐ	คสช	สมศ.	มาตรฐานการศึกษา	แผนฯ
1) Self-Concept	self concept	self concept	self concept	self concept	self esteem		*มีสติ รู้ตัว รู้คิด รู้ทำ	รู้จัก ตนเอง		
2) Self-Efficacy	Self-Efficacy	Self-Efficacy	Self-Efficacy	Self-Efficacy						
3) Intercultural Sensitivity	Intercultural Sensitivity								ยอมรับ ตระหนัก เรียนรู้ วัฒนธรรม ที่แตกต่าง	
4) Virtue and Ethics	Virtue and Ethics		*Ethics& Integrity		* รับผิดชอบต่อสังคม	*คิดอะไร ให้ส่วน ร่วม	*จิต สาธารณะ			
			* Work Ethic			*ซื่อสัตย์ เสียสละ	*ซื่อสัตย์ สุจริต		*สุจริต	
			*Persistence			*กตัญญู	*ไม่ ขาดศีล ธรรม			*เป็นคนดี พลเมืองดี
						*มุ่งมั่น ทำงาน	*คำนึงถึง ผลประโยชน์ ของ ส่วนรวม			

ตารางที่ 8 การสังเคราะห์องค์ประกอบของโครงสร้างด้านเจตคติ(ต่อ)

Factor	ที่มา									
	ETS(2005)	ETS(2011)	21st	OECD	WHO	สพฐ	คสช	สมศ.	มาตรฐานการศึกษา ชาติ	แผนฯ
5) Adaptability&Flexibility	Adaptability&Flexibility						*ต้องเข้มแข็งทั้งกายใจ		*การเรียนรู้และการปรับตัว	* ดำรงชีวิตอย่างมีความสุข
6) Thainess						*ความมีวินัย	* รักษา วินัย			
						*รักษาดี ๆ	*รักษาดี ๆ			
						*รักความเป็นไทย	*เรียนรู้ประชาธิปไตย		*ปฏิบัติตามระบอบประชาธิปไตย	
							*รักษาวัฒนธรรม		* รักแผ่นดินไทย	
									*ภาคภูมิใจในความเป็นไทย	
							*ดำรงตนด้วยปรัชญาเศรษฐกิจพอเพียง			*หลักปรัชญาของเศรษฐกิจพอเพียง

จากการศึกษาศึกษาค้นคว้าเอกสาร ผู้วิจัยสรุปผลการสังเคราะห์องค์ประกอบของโครงสร้างด้านเจตคติ ประกอบด้วย 6 องค์ประกอบ ดังนี้

- 1) อัตมโนทัศน์ (Self-Concept)
- 2) การรับรู้ความสามารถของตน (Self- Efficacy)
- 3) ความยืดหยุ่นและความสามารถในการปรับตัว (Flexibility and Adaptability)
- 4) คุณธรรมและจริยธรรม (Virtue and Ethics)
- 5) ความเป็นไทย(Thainess)
- 6) ความไวต่อความแตกต่างทางวัฒนธรรม(Intercultural Sensitivity Difference)

3.1.1) อัตมโนทัศน์ (Self-Concept)

อัตมโนทัศน์เป็นโครงสร้างของการรับรู้ที่บุคคลที่มีต่อตนเอง เกี่ยวกับรูปร่างลักษณะ ความสามารถคุณค่าของตนเอง ตลอดจนความสัมพันธ์ระหว่างตนเองกับผู้อื่นและสิ่งแวดล้อม เป็นการรับรู้คุณค่าในสิ่งที่สัมพันธ์กับประสบการณ์และสิ่งต่าง ๆ รวมทั้งเป้าหมายและอุดมคติที่เห็นว่ามีค่าในทางบวกหรือลบ อัตมโนทัศน์จึงนับว่าเป็นองค์ประกอบที่สำคัญของการพัฒนาบุคลิกภาพและเป็นปัจจัยหนึ่งที่สำคัญต่อการแสดงพฤติกรรมของบุคคล รวมถึงการให้ความหมายและคุณค่าของตนเองของบุคคล (Purkey & Novak, 1996: 40; Hurlock, 1973: 84, Rogers, 1951: 22) ทั้งนี้ McClelland (1967) ได้กล่าวถึงความสำคัญของอัตมโนทัศน์ไว้ว่า

1. เป็นตัวกำหนดพฤติกรรมของบุคคล โดยบุคคลจะแสดงพฤติกรรมตอบโต้สิ่งแวดล้อมตามการรับรู้และความรู้สึกของตนเองทั้งในทางบวกและทางลบ
 2. ช่วยให้คุณมีพฤติกรรมปรับตัวที่เหมาะสม มีความวิตกกังวลต่ำ มีความซื่อสัตย์ต่อตนเอง และใช้กลไกการป้องกันตัวทางจิตน้อย
 3. เป็นตัวกำหนดการพิจารณาตัดสินใจเกี่ยวกับการแสดงพฤติกรรมของบุคคลตามการรับรู้ตนเอง
- Higgins & Kruglanski (2000: 151) อธิบายว่า อัตมโนทัศน์ของบุคคลจะมีอิทธิพลอย่างยิ่งต่อพฤติกรรม ความต้องการ การรับรู้ ด้านเจตคติ การเรียนรู้ และบุคลิกภาพของบุคคล และอัตมโนทัศน์นั้นเองที่ส่งผลให้ผู้เรียนมีความขยันขันแข็ง มีความสนใจ มีแรงจูงใจ สามารถควบคุมตนเองให้มีสมาธิในการเรียน ดังนั้น อัตมโนทัศน์จึงเป็นสิ่งสำคัญอย่างมากต่อการศึกษาศึกษา ซึ่ง Hurlock (1973: 84) ได้เปรียบเทียบไว้ว่า อัตมโนทัศน์ถือเป็นแกนกลางของบุคลิกภาพที่ส่งผลให้ผู้เรียนมีความขยันขันแข็ง มีความสนใจ มีแรงจูงใจ สามารถควบคุมตนเองให้มีสมาธิในการเรียน กล่าวคือ อัตมโนทัศน์จะเป็นแรงผลักดันเบื้องต้นที่ทำให้ผู้เรียนพยายามทำงานให้บรรลุเป้าหมายซึ่งส่งผลต่อผลสัมฤทธิ์ทางการเรียนด้วย ซึ่งมีนักเรียนจำนวนมากที่ประสบปัญหาในการเรียนเพราะมีการรับรู้ความสามารถในการเรียน (Academic Self-Concept) ของตนผิดไป (Purkey & Novak, 1996: 40-41) ประกอบกับนักเรียนต้องเผชิญกับสภาวะการณ์ที่เปลี่ยนแปลงอย่างรวดเร็วทั้งทางด้านร่างกาย จิตใจ รวมถึงการเปลี่ยนแปลงสภาพแวดล้อมทางสังคม ส่งผลให้เด็กเกิดความสับสนทางจิตใจ ดังนั้นถ้าหากเด็กเกิดความสับสนในค่านิยม บทบาท และความสามารถของตน เด็กจะประเมินตนเองต่ำ ส่งผลให้เด็กกลายเป็นคนมองตนเองและเหตุการณ์ต่างๆรอบตัวในทางลบ มองข้ามสิ่งดีในตัวเอง รู้สึกว่าตนเองไม่มีคุณค่า ไม่มีความสามารถ อันจะนำไปสู่ปัญหาอื่นๆที่จะตามมาอีกหลายประการ ซึ่งสิ่งเหล่านี้ส่งผลกระทบต่อปัญหาของนักเรียนในสถาบันการศึกษา (Jersild, 1966: 45) เพราะการที่เด็กมีอัตมโนทัศน์เช่นไร จะสะท้อนให้เห็นว่าเด็กมองคนอื่นอย่างไร ถ้าเด็กมีอัตมโนทัศน์ต่อตนเองในทางบวก เด็กก็จะประพฤติปฏิบัติต่อคนอื่นอย่างทัดเทียมกับตน เห็นคุณค่าในผู้อื่น เมื่อเด็กมีความรู้สึกเช่นนี้กับผู้อื่น เด็กจะได้รับการปฏิบัติตอบเช่นเดียวกัน ในทางตรงกันข้าม เด็กที่มีอัตมโนทัศน์ต่อตนเองในทางลบ ก็จะมีความรู้สึกเช่นนี้ให้กับผู้อื่น

ความหมาย

อัตมโนทัศน์ หมายถึง การรับรู้ของบุคคลที่มีต่อตนเอง (Rogers, 1951: 136; Raimy, 1948: 153; Hurlock, 1964: 486; Good, 1973: 254; Shavelson & Bolus, 1982: 3) หรือ ผลรวมของความคิดเห็นทั้งในด้านความรู้ ความเข้าใจ ความรู้สึก และด้านเจตคติที่บุคคลมีต่อตนเอง (Jersild, 1963: 7; English & English, 1968: 486; Ausubel & Robinson, 1969: 369; Burns, 1979: 25-27; Donn & Kathryn, 1981: 104; Gallahue, 1982: 320; ทิศนา แคมมณี, 2545: 64; ถวิล ธาราโภชน, 2544: 142) หรือ ภาพลักษณ์ที่บุคคลมีต่อตนเอง (Woolfolk, 2005; พรรณี ชูทัย เจนจิต, 2538: 592) ซึ่งเป็นการประเมินหรือตรวจสอบพฤติกรรมและการรับรู้ตนในหลายมิติ (Bracken, 1992: 10; ราชบัณฑิตยสถาน, 2550: 357) เกี่ยวกับรูปร่างลักษณะ บุคลิกภาพ ความสามารถ ข้อจำกัด สิ่งที่ชอบและไม่ชอบ ความเชื่อ ค่านิยม ความสัมพันธ์ระหว่างตนกับผู้อื่นและสิ่งแวดล้อม จุดมุ่งหมาย คุณค่าของตน (Rogers, 1951: 136; Hurlock, 1964: 486; Gallahue, 1982: 320; พรรณี ชูทัย เจนจิต, 2538: 592; ทิศนา แคมมณี, 2545: 64; ราชบัณฑิตยสถาน, 2550: 357) ทั้งนี้ ข้อมูลที่มีบุคคลมีต่อตนเองเป็นกระบวนการทางปัญญาที่ต้องอาศัยการประเมินตนเองและมีความแตกต่างกันไปตามกิจกรรม เปลี่ยนแปลงไปตามประสบการณ์ และได้รับอิทธิพลจากการเปรียบเทียบและข้อมูลย้อนกลับจากผู้อื่น ได้แก่ ครอบครัว เพื่อน และครู (Raimy, 1948: 153; English & English, 1968: 486; Woolfolk, 2005) ซึ่งสะท้อนให้เห็นพฤติกรรมของบุคคลใน

ปัจจุบัน ทำให้บุคคลรับรู้ถึงความคงอยู่ของตนว่าตนคือใคร มีอะไรอยู่ ลักษณะนิสัย และคุณสมบัติของตน ทำให้แต่ละคนมีพฤติกรรมเป็นของตนเอง และความเชื่อ ความรู้สึก หรือความคิดเห็นต่างๆ ที่รวมกันเข้านี้ จะเป็นเครื่องบ่งชี้หรือเป็นตัวกำหนดพฤติกรรมของบุคคล และสามารถนำมาทำนายพฤติกรรมในอนาคตได้ (Raimy, 1948: 153; Jersild, 1963: 7; Bracken, 1992: 10; ทิศนา ขัมมณี, 2545: 64)

องค์ประกอบ

จากการศึกษาองค์ประกอบของอัตมโนทัศน์ พบว่า มีการแบ่งองค์ประกอบของอัตมโนทัศน์ทั้งใน รูปแบบของการจำแนกเป็นองค์ประกอบย่อย เช่น Roger (1974 อ้างถึงใน Lindzey & Hall, 1957: 478) จำแนกอัตมโนทัศน์ เป็น 3 องค์ประกอบดังนี้ 1) อัตมโนทัศน์ด้านวิชาการ (Academic Value) 2) อัตมโนทัศน์ด้านการปรับตัวทางอารมณ์ (Emotional Adjustment) และ 3) อัตมโนทัศน์ด้านความสัมพันธ์ระหว่างบุคคล (Interpersonal Relationship) Bracken (1992: 4-5) แบ่งองค์ประกอบของอัตมโนทัศน์ เป็น 6 มิติ ได้แก่ 1) คุณลักษณะด้านสังคม (Social) 2) คุณลักษณะด้านความสามารถ (Competence) 3) คุณลักษณะด้านความรู้สึก (Affect) 4) คุณลักษณะด้านวิชาการ (Academic) 5) คุณลักษณะด้านครอบครัว (Family) 6) คุณลักษณะด้านร่างกาย (Physical) และ **การจัดกลุ่มหรือมิติของอัตมโนทัศน์** เช่น Roy (1984) แบ่งองค์ประกอบของอัตมโนทัศน์ออกเป็น 2 ส่วน ได้แก่ 1) อัตมโนทัศน์ด้านร่างกาย (Physical Self) และ 2) อัตมโนทัศน์ส่วนตัว (Personal Self) ซึ่งแบ่งเป็นส่วนย่อยดังนี้ ความสม่ำเสมอแห่งตน (Self-consistency) ปณิธานแห่งตน (Self-ideal) คุณธรรม-จรรยาแห่งตน (Moral-ethical Self) และความมีคุณค่าในตนเอง (Self-esteem) ในขณะที่ Fitts (1971: 108) แบ่งองค์ประกอบของอัตมโนทัศน์เป็น 2 มิติ ดังนี้ **มิติที่ 1** พิจารณาโดยใช้ตนเองเป็นเกณฑ์ (Internal Frame of Reference) ประกอบด้วย อัตมโนทัศน์ทางด้านความเป็นเอกลักษณ์ (Identity) อัตมโนทัศน์ทางด้านความพึงพอใจในตนเอง (Self-Satisfaction) และ อัตมโนทัศน์ทางด้านพฤติกรรม (Behavior) **มิติที่ 2** พิจารณาโดยใช้ผู้อื่นเป็นเกณฑ์ (External Frame of Reference) ประกอบด้วย อัตมโนทัศน์ทางด้านร่างกาย (Physical Self) อัตมโนทัศน์ทางด้านศีลธรรม-จรรยา (Moral-Ethical Self) อัตมโนทัศน์ทางด้านส่วนตัว (Personal Self) อัตมโนทัศน์ด้านครอบครัว (Family Self) และอัตมโนทัศน์ทางด้านสังคม (Social Self) นอกจากนี้ Shavelson, Hubner & Stanton (1976: 413) ได้นำเสนอว่า **อัตมโนทัศน์เป็นโครงสร้างที่มีลำดับชั้น** ภายใต้อัตมโนทัศน์ทั่วไป (general self-concept) สามารถแบ่งเป็น 1) อัตมโนทัศน์ด้านวิชาการ (academic self-concept) แบ่งเป็น 4 กลุ่มวิชา ได้แก่ ภาษาอังกฤษ (english) ประวัติศาสตร์ (history) คณิตศาสตร์ (math) และวิทยาศาสตร์ (science) และ 2) อัตมโนทัศน์ที่ไม่ใช่วิชาการ (non-academic self-concept) แบ่งเป็น อัตมโนทัศน์ด้านสังคม (social self-concept) ได้แก่ เพื่อน (Peers) และ บุคคลสำคัญ (Significant Others) อัตมโนทัศน์ด้านอารมณ์ (emotional self-concept) ได้แก่ สภาวะทางอารมณ์ (particular emotional states) และอัตมโนทัศน์ด้านร่างกาย (physical self-concept) ได้แก่ ลักษณะทางกาย (Physical Appearance) และความสามารถทางกาย (Physical Abilities)

จากการสังเคราะห์องค์ประกอบของอัตมโนทัศน์ (Self-Concept) ซึ่งสรุปความหมายได้ว่า หมายถึง การรับรู้ของบุคคลที่มีต่อตนเองซึ่งเป็นผลรวมของความรู้ ความเข้าใจ ความรู้สึก และด้านเจตคติที่บุคคลมีต่อตนเอง ในด้าน ความสามารถ ลักษณะนิสัย สภาวะทางอารมณ์ และความสัมพันธ์ระหว่างตนกับผู้อื่น ซึ่งเกิดจากการประเมินตนเองตามประสบการณ์ การเปรียบเทียบ และข้อมูลย้อนกลับจากผู้อื่น ในบริบทการเรียน อันนำไปสู่การกำหนดพฤติกรรมของตน สามารถสรุปองค์ประกอบย่อยและพฤติกรรมบ่งชี้ของอัตมโนทัศน์ ได้ดังนี้

1. ความสามารถทางวิชาการ (Academic Ability) หมายถึง ความรู้สึกนึกคิดที่บุคคลมีต่อตนเองในด้านสติปัญญา ความสามารถ ความสำเร็จในการเรียน รวมทั้งประสบการณ์อื่น ๆ ที่เกี่ยวกับวิชาการ ว่าบุคคลมีความสามารถในการเรียนเป็นอย่างไร ทั้งการรับรู้จากประสบการณ์ตรงของตน การเปรียบเทียบ และข้อมูลย้อนกลับจากเพื่อนหรือบุคคลใกล้ชิด (Rogers, 1974 อ้างถึงใน Lindzey & Hall, 1957: 478; Fleming & Whalen, 1990; Reynolds et al., 1980: 1014; Bracken, 1992: 4; Wigfield & Karpathian, 1991: 234)

พฤติกรรมบ่งชี้

- 1.1 การประเมินความรู้สึกนึกคิดที่มีต่อความสามารถทางการเรียนของตนเอง
- 1.2 การประเมินความรู้สึกนึกคิดที่มีต่อความสามารถทางการเรียนของตนเองโดยการเปรียบเทียบกับเพื่อน
- 1.3 การประเมินความรู้สึกนึกคิดที่มีต่อความสามารถทางการเรียนของตนเองจากการได้รับข้อมูลย้อนกลับจากเพื่อน ครู หรือผู้ปกครอง ที่แสดงความเห็นว่าตนนั้นมีความสามารถในการเรียนเป็นอย่างไร

2. นิสัยในการเรียน (study habits) หมายถึง ความรู้สึกนึกคิดที่บุคคลมีต่อตนเองในด้านพฤติกรรมการเรียนที่บุคคลได้ฝึกฝนจนเป็นนิสัย เช่น การจูงใจตนเองให้เกิดความใส่ใจ ต้องการที่จะเรียนรู้ มีจุดมุ่งหมายในการเรียนรู้ รับผิดชอบและสนใจในงานที่เกี่ยวกับการเรียนของตนเอง มีวิธีการทำงานและการใช้เวลาเรียนอย่างเหมาะสม มีการกำกับตนเองให้เกิดการกระบวนกรเรียนรู้หรือการแสวงหาความรู้ (Rogers, 1974 อ้างถึงใน Lindzey & Hall, 1957: 478; Reynolds et al., 1980: 1014; Liu & Wang, 2005: 23; Ordaz, Acle & Reyes, 2012: 119)

พฤติกรรมบ่งชี้

- 2.1 ความสามารถในการจูงใจตนเองให้เกิดความใส่ใจ มีความต้องการที่จะเรียนรู้ เพื่อให้ได้ผลตามเกณฑ์ของจุดมุ่งหมายในการเรียนรู้
- 2.2 การประเมินความรับผิดชอบและความสนใจในภาระงานที่เกี่ยวกับการเรียนของตนเอง
- 2.3 การกำกับตนเองให้เกิดการกระบวนกรเรียนรู้หรือการแสวงหาความรู้

3. การปรับตัวทางอารมณ์ (Emotional Adjustment) หมายถึง ความรู้สึกนึกคิดที่บุคคลมีต่อตนเองในด้านสภาวะทางอารมณ์ (particular emotional states) เช่น ความกดดัน ความวิตกกังวล ความสุข ความเครียด ความเบื่อหน่ายต่อการเรียน สถานศึกษา และสภาพแวดล้อมที่เกี่ยวข้อง ตลอดจนการรับรู้ความสามารถของตนเองในการรับมือกับอารมณ์ทางลบ ตลอดจน การรับรู้ความสามารถของตนในการรับมือหรือปรับสภาวะอารมณ์ให้เหมาะสมได้ (Rogers, 1974 อ้างถึงใน Lindzey & Hall, 1957: 478; Shavelson, Hubner & Stanton, 1976: 413; Reynolds et al., 1980: 1014; Bracken, 1992: 4-5; Muris, 2001)

พฤติกรรมบ่งชี้

- 3.1 การรับรู้อารมณ์ทางบวกหรือลบของตนมีต่อการเรียน สถานศึกษา และสภาพแวดล้อมที่เกี่ยวข้อง
- 3.2 การรับรู้ความสามารถของตนในการรับมือหรือปรับสภาวะอารมณ์ให้เหมาะสมได้

4. ความสัมพันธ์ระหว่างบุคคล (Interpersonal Relationship) หมายถึง ความรู้สึกนึกคิดที่บุคคลมีต่อตนเองในด้านการมีปฏิสัมพันธ์กับบุคคลอื่น (เพื่อน, ครู, บุคคลใกล้ชิด) การสร้างสัมพันธภาพการทำงานร่วมกับผู้อื่น และการเข้าสังคมที่เกี่ยวข้องกับกิจกรรมการเรียนรู้ (Fitts, 1971: 108; Rogers,

1974 อ้างถึงใน Lindzey & Hall, 1957: 478; Shavelson, Hubner & Stanton, 1976: 413; Bracken, 1992: 4-5)

พฤติกรรมบ่งชี้

- 4.1 ความรู้สึกหรือด้านเจตคติของบุคคลที่มีต่อเพื่อน ครู และบุคคลใกล้ชิด
- 4.2 การรับรู้ความสามารถของตนในการสร้างสัมพันธภาพ ทำงานร่วมกับผู้อื่น และการเข้าสังคมที่เกี่ยวข้องเกี่ยวกับกิจกรรมการเรียนรู้

3.1.2) การรับรู้ความสามารถของตน (Self-Efficacy)

คุณลักษณะหนึ่งที่มีความสำคัญในการแสดงพฤติกรรมของบุคคลอย่างหนึ่งคือ การรับรู้ความสามารถของตนเอง (Self-Efficacy) เนื่องจากบุคคลที่จะกระทำพฤติกรรมใดพฤติกรรมหนึ่งได้สำเร็จหรือไม่ ไม่ได้ขึ้นอยู่กับความรู้ความสามารถและทักษะที่บุคคลมีอยู่เพียงเท่านั้น แต่ยังขึ้นอยู่กับความคิดที่บุคคลมีต่อตนเองว่าตนเองมีความสามารถหรือไม่มีความสามารถในการกระทำดังกล่าว ถ้าบุคคลที่มีความสามารถ มีทักษะแต่กลับคิดว่าตนเองไม่มีความสามารถก็จะไม่สามารถประสบความสำเร็จในการทำงานนั้นได้ ดังนั้นสิ่งที่กำหนดประสิทธิภาพของการแสดงออกจึงขึ้นอยู่กับ การรับรู้ความสามารถของตนในสถานการณ์นั้นๆ กล่าวคือ บุคคลใดที่มีการรับรู้ความสามารถของตนต่อการกระทำพฤติกรรมอย่างใดอย่างหนึ่งสูง บุคคลก็จะมีแนวโน้มที่จะกระทำพฤติกรรมนั้นสูงด้วยเช่นกัน ในทางตรงกันข้ามถ้าบุคคลใดมีการรับรู้ความสามารถของตนในการกระทำพฤติกรรมนั้นต่ำ บุคคลก็มีแนวโน้มที่จะกระทำพฤติกรรมนั้นต่ำหรืออาจไม่กระทำพฤติกรรมนั้นเลยก็ได้ (Bandura, 1986: 391-392) ด้วยเหตุนี้ การรับรู้ความสามารถของตนจึงเป็นตัวกำหนดว่าบุคคลจะมีพฤติกรรม แบบแผนการคิด และมีการตอบสนองทางด้านอารมณ์อย่างไร (Bandura, 1986: 393-395) การรับรู้ความสามารถของตนเป็นปัจจัยที่สำคัญต่อการเรียนรู้และความสำเร็จของบุคคลโดยเฉพาะการรับรู้ความสามารถของตนด้านการเรียน (Academic Self-Efficacy) เป็นปัจจัยสำคัญที่ส่งผลต่อความสำเร็จในการเรียน เพราะการรับรู้ความสามารถของตนจะมีผลต่อแรงจูงใจในการเรียน ความพยายาม ความสนใจในการเรียน และความสำเร็จในการเรียน (Bandura, 1996: 1206)

ความหมาย

การรับรู้ความสามารถของตน หมายถึง การตัดสินใจความสามารถของตน (Bandura, 1986: 391; Berry, 1987: 188; Bandura, 1997: 36-37; Soehnlein, 1998: 10-11; Tella & Ayeni, 2006: 2-3; ราชบัณฑิตยสถาน, 2550: 359) เป็นการประเมินตนเองด้านด้านเจตคติหรือความเชื่อว่าคุณมีความสามารถและแรงจูงใจที่จะกระทำเรื่องใดเรื่องหนึ่งได้สำเร็จตามระดับความสามารถที่มีอยู่ (Soehnlein, 1998: 10-11; McShane & Von Glinow, 2003: 51; Schunk, 2004: 112; ราชบัณฑิตยสถาน, 2550: 359) รวมถึง การจัดระบบและลงมือปฏิบัติเพื่อให้บรรลุผลตามเป้าหมายที่ได้กำหนดไว้ (Bandura, 1986: 391; ; Berry, 1987: 188; Bandura, 1997: 36-37; Soehnlein, 1998: 10-11; Tella & Ayeni, 2006: 2-3) ส่งผลต่อความคิด ความรู้สึก แรงจูงใจ และความสามารถที่จะประสบความสำเร็จของบุคคล (ราชบัณฑิตยสถาน, 2550: 359) การรับรู้ความสามารถของตน เป็นกระบวนการทางความคิดที่เชื่อมระหว่างความรู้กับการกระทำ และเป็นปัจจัยสำคัญที่จะนำไปสู่การปฏิบัติจริง ซึ่งการรับรู้ความสามารถของตนเองมีความเกี่ยวข้องกับการตัดสินใจของบุคคลในการคิดหาแนวทางในการปฏิบัติต่อสถานการณ์ที่เกิดขึ้นในแง่มุมต่างๆ บุคคลที่มีการรับรู้ความสามารถของตนเองสูงจะมีแรงจูงใจในการกระทำพฤติกรรม และสามารถนำไปสู่การเปลี่ยนแปลงพฤติกรรมในทางที่ดี (Bandura, 1997: 36-37)

องค์ประกอบ

จากการศึกษาเครื่องมือวัด การรับรู้ความสามารถของตน พบว่า สามารถแบ่งได้เป็น 2 ลักษณะ คือ **1. แบบวัดการรับรู้ความสามารถของตนโดยทั่วไป** เช่น แบบวัด General Self-Efficacy Scale (GSE) โดย Schwarzer & Jerusalem (1995) แบบวัด New General Self-Efficacy Scale โดย Chen, Gully & Eden (2001) แบบสอบถามการรับรู้ความสามารถของตนด้านการเรียน โดย วิลาวัณย์ ดาราฉาย (2554) แบบวัดการรับรู้ความสามารถของตนเอง โดย ญาณิกา ลาประวัตติ (2556) และ แบบวัดการรับรู้ความสามารถของตนเอง โดย ตามพงษ์ วงษ์จันทร์ (2552) และ **2. แบบวัดการรับรู้ความสามารถของตนหลายมิติ (Multidimensional Self-efficacy)** เช่น แบบวัด The Children Perceived Self-Efficacy (CPSE) scales โดย Bandura (1990 อ้างถึงใน Pastorelli et al., 2001) ประกอบด้วยด้านวิชาการหรือการเรียน (academic) ด้านสังคม (social) และด้านการกำกับตนเอง (self-regulatory) แบบวัด Self-Efficacy Questionnaire for Children (SEQ-C) โดย Muris (2001) ประกอบด้วยด้านสังคม (social) ด้านวิชาการหรือการเรียน (academic) และด้านอารมณ์ (Emotional) แบบวัด General self-efficacy scale-12 (GSES-12) โดย Bosscher & Smit (1998 อ้างถึงใน Zarei & Taheri, 2013: 59) ประกอบด้วย ความริเริ่ม (initiation) ความพยายาม (effort) และการคงอยู่ของพฤติกรรม (persistence) แบบวัด Children's Self-Efficacy Scale (Bandura, 2006) แบ่งเป็นด้านการสนับสนุนทางสังคม (Enlisting Social) ด้านความสำเร็จทางวิชาการ (Academic Achievement) ด้านการเรียนรู้ด้วยตนเอง (Self-Regulated Learning) ด้านการใช้เวลาว่างและกิจกรรมนอกหลักสูตร (Leisure Time Skills and Extracurricular Activities) ด้านการกำกับตนเอง (Self-Regulatory) ด้านความคาดหวังจากผู้อื่น (Meet Others' Expectations) ด้านสังคม (Social) ด้านการแสดงออก (Self-Assertive) ด้านการสนับสนุนจากครอบครัว (Enlisting Parental and Community Support)

ทั้งนี้ จากการศึกษาลักษณะของผู้ที่มีการรับรู้ความสามารถของตนเองสูง (High Self-Efficacy) พบว่า บุคคลที่มีการรับรู้ความสามารถของตนเองสูงจะมีพฤติกรรม แบบแผนการคิด และมีการตอบสนองทางด้านอารมณ์ ดังนี้ (Bandura, 1986: 393-395) 1) การเลือกกระทำพฤติกรรม (Choice Behavior) การที่บุคคลตัดสินใจว่าจะกระทำพฤติกรรมในสถานการณ์ใดนั้น ส่วนหนึ่งเป็นผลมาจากการรับรู้ความสามารถของตน บุคคลที่มีการรับรู้ความสามารถของตนเองสูงมักจะเลือกทำงานที่ท้าทาย มีแรงจูงใจในการพัฒนาความสามารถของตนให้ก้าวหน้ายิ่งขึ้น 2) การใช้ความพยายามและการยืนหยัด (Effort Expenditure and Persistence) การรับรู้ความสามารถของตนเป็นตัวกำหนดว่าบุคคลจะใช้ความพยายามมากเพียงใด และยืนหยัดได้เพียงใดเมื่อเผชิญกับอุปสรรคหรือประสบการณ์ที่ไม่น่าพึงพอใจ คนที่รับรู้ความสามารถของตนเองสูงจะมีความพยายามและยืนหยัดที่จะทำงานนั้นต่อไปมากกว่าผู้ที่รับรู้ความสามารถของตนเองต่ำที่อาจจะล้มเลิกความพยายามได้โดยง่ายเมื่อเจอกับอุปสรรคที่เข้ามา 3) แบบแผนการคิดและปฏิกิริยาทางอารมณ์ (Thought Patterns and Emotional Reactions) การรับรู้ความสามารถของตนมีอิทธิพลต่อแบบแผนการคิด และปฏิกิริยาทางอารมณ์ของบุคคลในระหว่างการกระทำพฤติกรรมและจัดการกับสิ่งแวดล้อมรอบตัว ผู้ที่รับรู้ความสามารถตนเองสูงจะใส่ใจและพยายามจัดการกับสถานการณ์ที่เป็นอุปสรรค นอกจากนี้การรับรู้ความสามารถของตนเองยังมีผลต่อรูปแบบการคิด แก้ไขปัญหา 4) การเป็นผู้กำหนดผลการกระทำมากกว่าทำนายพฤติกรรม (Humans as Producers Rather than Simply Foretellers of Behavior) บุคคลที่มีการรับรู้ความสามารถของตนเองสูงจะเป็นคนที่กระทำพฤติกรรมด้วยความพยายามและยอมรับผลที่เกิดขึ้นจากการกระทำพฤติกรรมของตนเอง โดยเขาจะเลือกทำสิ่งที่ท้าทายและต้องใช้ความพยายามมากเพื่อให้การกระทำนั้นบรรลุเป้าหมาย แม้ว่าจะล้มเหลวใน

บางครั้งแต่ก็อาจจะไม่ท้อถอยหรืออ้างว่าเป็นเรื่องของโชคชะตา แต่จะเห็นว่าความล้มเหลวเป็นสิ่งที่ช่วยสนับสนุนให้เกิดความสำเร็จต่อไป นอกจากนี้ (Frank, 2011) ยังได้กล่าวถึง คุณลักษณะของผู้ที่มีการรับรู้ความสามารถของตนเองสูงกว่าประกอบด้วย 1) มั่นใจในตนเอง (Self-confidence) การที่บุคคลมีความเชื่อมั่นว่าตนเองสามารถทำงาน (tasks) ให้ประสบผลสำเร็จได้ ซึ่งจะส่งผลต่อการรับรู้ความสามารถของตนเองเพิ่มมากขึ้นในเวลาต่อมา 2) ประเมินตนเองตามความเป็นจริง (Accurate self-evaluation) ผู้ที่มีการรับรู้ความสามารถของตนเองสูงจะประเมินผลจากการกระทำของตนตามความเป็นจริง และนำผลที่ได้จากการประเมินนั้นมาพัฒนาปรับปรุงตนเองให้ดียิ่งขึ้น (self-improvement) 3) กล้าที่จะเสี่ยง (Willingness to take risks) ผู้ที่มีการรับรู้ความสามารถของตนเองสูงจะมีเห็นว่าการเผชิญกับความเสี่ยงจะเป็นการเพิ่มโอกาสของความสำเร็จ เขาจะไม่กลัวความล้มเหลวหรือความผิดพลาด (failure or mistakes) ที่อาจเกิดขึ้น 4) การรับรู้ว่าคุณสามารถประสบความสำเร็จได้ (Sense of accomplishment) ผู้ที่มีการรับรู้ความสามารถของตนเองสูงจะรู้สึกว่าคุณสามารถที่จะประสบความสำเร็จได้แม้ว่าจะพบกับความผิดหวังหรือได้รับความผิดพลาด ก็จะมีมองว่าความผิดพลาดเป็นโอกาสที่ดีในการพัฒนาตนเอง

ผลจากการสังเคราะห์องค์ประกอบของการรับรู้ความสามารถของตนเอง (Self-Efficacy) ซึ่งหมายถึง การประเมินความสามารถของตนเอง หรือความเชื่อว่าตนเองมีความสามารถที่จะกระทำเรื่องใดเรื่องหนึ่งได้สำเร็จตามระดับความสามารถที่มีอยู่ เพื่อให้บรรลุผลตามเป้าหมายที่ได้กำหนดไว้ ส่งผลต่อความคิด ความรู้สึก แรงจูงใจ และพฤติกรรมที่จะนำไปสู่การประสบความสำเร็จของบุคคล สามารถสรุปองค์ประกอบย่อยและพฤติกรรมบ่งชี้ของการรับรู้ความสามารถของตน ได้ดังนี้

1. ความมั่นใจในตนเอง (Self-Confidence) หมายถึง การที่บุคคลเชื่อว่าตนเองสามารถทำสิ่งต่าง ๆ ให้ประสบความสำเร็จได้ และความสำเร็จจากการทำงานจะช่วยเพิ่มแรงจูงใจในการพัฒนาความสามารถของตนให้ก้าวหน้ายิ่งขึ้น (Bandura, 1986: 393-395; Frank, 2011; Stajkovic & Luthans, 1998: 241)

พฤติกรรมบ่งชี้

- 1.1 ความเชื่อมั่นในความสามารถของตนที่จะทำสิ่งต่าง ๆ ได้ประสบความสำเร็จ
- 1.2 การมีแรงจูงใจที่จะพัฒนาความสามารถของตนเองให้ก้าวหน้ายิ่งขึ้นไป

2. การประเมินตนตามความเป็นจริง (Accurate Self-evaluation) หมายถึง การประเมินตนเองได้ตรงตามความเป็นจริงและตรงตามศักยภาพที่มี โดยบุคคลจะเลือกทำงานในสถานการณ์ที่เขาเชื่อว่าตนเองมีความสามารถเพียงพอที่จะทำงานนั้นให้สำเร็จได้ (Frank, 2011)

พฤติกรรมบ่งชี้

- 2.1 การประเมินความสามารถของตนเองได้สอดคล้องกับศักยภาพที่มี
- 2.2 การเลือกทำงานในสถานการณ์ที่เชื่อว่าตนเองมีความสามารถเพียงพอที่จะทำงานนั้นให้สำเร็จได้

3. ความกล้าที่จะเสี่ยง (Willingness to take risks) หมายถึง การเลือกทำสิ่งที่ทำทนายและต้องใช้ความพยายามมากเพื่อให้การกระทำนั้นบรรลุเป้าหมาย เพราะเชื่อว่าจะนำไปสู่โอกาสของการประสบความสำเร็จที่เพิ่มมากขึ้น ไม่กลัวกับความล้มเหลวหรือความผิดพลาด แต่จะเห็นว่าความล้มเหลวเป็นสิ่งที่ช่วยสนับสนุนให้เกิดการพัฒนาตนเองเพื่อไปสู่ความสำเร็จต่อไป (Frank, 2011)

พฤติกรรมบ่งชี้

3.1 เลือกทำสิ่งที่ยากและท้าทายเพราะเชื่อว่าการจะนำไปสู่โอกาสของการประสบความสำเร็จที่เพิ่มมากขึ้น

3.2 มองความล้มเหลวหรือความผิดพลาดเป็นโอกาสในการเรียนรู้เพื่อพัฒนาตนเองไปสู่ความสำเร็จต่อไป

4. ความพยายามและยืนหยัด (Effort Expenditure and Persistence) หมายถึง การใส่ใจและเพียรพยายามจัดการกับสถานการณ์ที่เป็นปัญหา อุปสรรค หรือประสบการณ์ที่ไม่น่าพึงพอใจ และยืนหยัดที่จะทำงานนั้นต่อไป (Bandura, 1986: 393-395)

พฤติกรรมบ่งชี้

4.1 ความกระตือรือร้นและเพียรพยายามในการทำกิจกรรมต่าง ๆ ให้สำเร็จลุล่วงไปได้ด้วยดี

4.2 ความไม่ย่อท้อและยืนหยัดเพื่อเอาชนะปัญหา อุปสรรค หรือประสบการณ์ที่ไม่น่าพึงพอใจ

5. การกำหนดผลการกระทำของตนมากกว่าการยอมรับในโชคชะตา (Humans as Producers Rather than Simply Foretellers of Behavior) หมายถึง การลงมือทำสิ่งต่าง ๆ ด้วยความพยายามและยอมรับผลที่เกิดขึ้นจากการกระทำพฤติกรรมของตน แม้ว่าจะล้มเหลวในบางครั้งแต่ก็ไม่ท้อถอยหรืออ้างว่าเป็นเรื่องของโชคชะตา (Bandura, 1986: 393-395)

พฤติกรรมบ่งชี้

5.1 ความเชื่อว่าความสำเร็จเป็นผลมาจากการกระทำของตนมากกว่าโชคชะตา

5.2 การยอมรับผลที่เกิดขึ้นจากการกระทำพฤติกรรมของตนทั้งความสำเร็จและความล้มเหลว

3.1.3) ความยืดหยุ่นและความสามารถในการปรับตัว(Flexibility and Adaptability)

ความยืดหยุ่นและความสามารถในการปรับตัว (Flexibility and Adaptability) เป็นทักษะสำคัญด้านชีวิตและอาชีพในศตวรรษที่ 21 ซึ่งกล่าวถึงลักษณะดังกล่าวไว้ 2 มิติคือ ประการแรกเป็นเรื่องของการปรับบทบาทและสามารถตอบสนองได้อย่างประการที่สองคือการทำงานอย่างมีประสิทธิภาพในบรรยากาศที่ไม่มั่นคงและมีการเปลี่ยนแปลงการจัดลำดับความสำคัญอยู่เสมอ

เอกสารหลักที่นำมาใช้ในการสังเคราะห์นี้ได้แก่ Partnership for 21st Century Skills , University of ALBERTA (2014) O'Connor & McDermott, 1997 ได้สังเคราะห์ความหมายและตัวชี้วัดดังตาราง

ตารางที่ 9 ผลการสังเคราะห์ความยืดหยุ่นและความสามารถในการปรับตัว (Flexibility and Adaptability)

แหล่งข้อมูล	นิยาม	ตัวชี้วัด
University of ALBERTA (2014) Pathways learning	ความสามารถในการจัดการความเปลี่ยนแปลงที่มีมากขึ้นอัน	1. สำนวความเปลี่ยนแปลงที่เกิดขึ้นในสถานที่ทำงาน 2. ตรวจสอบความรู้สึกของตนเองต่อสภาพที่เกิดขึ้นในที่ทำงาน 3. เรียนรู้ที่จะปรับและทำให้ดีขึ้นในสถานที่ทำงานนั้น

ตารางที่ 9 ผลการสังเคราะห์ความยืดหยุ่นและความสามารถในการปรับตัว (Flexibility and Adaptability)(ต่อ)

แหล่งข้อมูล	นิยาม	ตัวชี้วัด
Partnership for 21 st Century Skills	ความสามารถในการปรับบทบาท และสามารถตอบสนองได้อย่างหลากหลาย และการทำงานอย่างมีประสิทธิภาพในบรรยากาศการทำงานและบทบาทหน้าที่ที่มีความเปลี่ยนแปลง การรับผลสะท้อนอย่างมีประสิทธิภาพ มองหาสิ่งดี ตรวจสอบอุปสรรค และคิดเชิงวิพากษ์ เข้าใจ จัดการ สร้างมุมมองอย่างสมดุล และเชื่อในเงื่อนไขที่มีความเป็นไปได้ มองสภาพแวดล้อมของความหลากหลายทางวัฒนธรรมอย่างละเอียด	
Skills required for success @ Workplace www.learnmile.com	กำหนดนิยามที่สอดคล้องกับความสามารถด้าน ความยืดหยุ่น และการปรับตัวไว้ว่า เป็นคุณลักษณะของ การปรับเปลี่ยน การดำเนินการตามระเบียบ (Trans-disciplinarity) และ การปรับวิธีคิดหรือคิดสิ่งใหม่ (Novel and adaptive thinking)	
O'Connor & McDermott, 1997	ความสามารถในการวิเคราะห์ ความถูกต้องหรือความผิดพลาด แล้วกำหนดกลยุทธ์จัดการกับความผิดพลาดได้	
21 st Century Universal Constructs Essential for 21 st Century Success	ความยืดหยุ่นและการปรับตัว ประกอบไปด้วย การตอบสนอง และการตัดสินใจตามสภาพสถานการณ์ที่จำเป็น และเปลี่ยนแปลงบทบาทใหม่อย่างท้าทายตามสิ่งที่พบ กระบวนทัศน์ และสภาพแวดล้อม ความฉลาดอย่างสร้างสรรค์และเป็นสิ่งใหม่	

สรุปความหมายได้ว่า ความยืดหยุ่นและการปรับตัว หมายถึง การปรับเปลี่ยนตนเองอย่างมีประสิทธิภาพ สร้างสรรค์ คล่องตัว และเกิดความสมดุลภายใต้บริบทต่างๆ บนเงื่อนไขที่เป็นไปได้ ภายใต้สถานการณ์หรือบริบทที่มีความแตกต่างกัน

กำหนดเป็นนิยามเชิงปฏิบัติการได้เป็น ความยืดหยุ่นและการปรับตัว หมายถึง คุณลักษณะของผู้เรียนในการปรับเปลี่ยนตนเองเพื่อตอบสนองต่อสถานการณ์ความเปลี่ยนแปลงต่างๆ โดยการปรับเปลี่ยนนั้นเกิดจากการวิเคราะห์สถานการณ์แล้วใช้เหตุและผลกำหนดทางเลือกที่มีความเป็นไปได้และเป็นเชิงบวกบนพื้นฐานของความเข้าใจในสถานการณ์ ตามบริบทโดยไม่มีรูปแบบที่ตายตัว

ประกอบไปด้วยองค์ประกอบย่อย 2 องค์ประกอบได้แก่

องค์ประกอบที่ 1 ความยืดหยุ่น (Flexibility) หมายถึง ความสามารถของบุคคลในการรับรู้ และทำความเข้าใจต่อสถานการณ์ที่พบ สร้างมุมมองอย่างสมดุลแล้วยอมรับสิ่งที่เกิดขึ้น ประกอบด้วยตัวบ่งชี้ 1) ยอมรับต่อความเปลี่ยนแปลงที่เกิดขึ้นในเชิงบวก 2) ยอมรับต่อความสามารถเฉพาะตัวของตนเองและผู้อื่นได้ตรงและได้ต่อการเปลี่ยนแปลงหรือความยุ่งยากอย่างสมเหตุสมผล 3) สามารถรับรู้ความไม่ลงรอยกัน 4) สะท้อนผลดีและผลเสียต่อการดำเนินการใดๆภายใต้ความไม่แน่นอนได้ และ 5) คาดคะเนและยอมรับภาวะอารมณ์ของตนต่อความเปลี่ยนแปลงได้

องค์ประกอบที่ 2 ความสามารถในการปรับตัว (Adaptability) หมายถึง ความสามารถของบุคคลในการปรับเปลี่ยนตนเองและตอบสนองต่อสถานการณ์ได้อย่างมีประสิทธิภาพ ประกอบด้วยตัวบ่งชี้ 1) ได้ตอบด้วยวิธีการแปลกใหม่และสร้างสรรค์ 2) ปรับเปลี่ยนยุทธวิธีได้ และ 3) สามารถเลือกได้ตอบและป้องกันความเปลี่ยนแปลงที่เกิดขึ้นอย่างเหมาะสมการปรับตัวเพื่อการทำงานอย่างมีประสิทธิภาพภายใต้สถานการณ์ที่ไม่แน่นอนและความเปลี่ยนแปลงตลอดเวลา

3.1.4 คุณธรรมจริยธรรม (Virtue and Ethics)

คุณธรรมจริยธรรม เป็นคุณลักษณะที่คงที่ (stable) มีการกระทำหรือพฤติกรรมที่มีความคงเส้นคงวา ถึงแม้จะมีบริบทที่ต่างกัน (Kyllonen, P.C., Walters, A.M., and Kaufman, J.C., 2011)

คุณธรรมจริยธรรม หมายถึง คุณลักษณะที่แสดงออกถึงการรับรู้และ ตระหนักถึงความสำคัญของความขยันหมั่นเพียร ความกตัญญูกตเวทิตา ความเสียสละ อดทน มีจิตสำนึกสาธารณะ การมีจริยธรรมในการปฏิบัติงานและความซื่อสัตย์ เพื่อนำไปใช้เป็นหลักปฏิบัติในการดำเนินชีวิตในสังคมอย่างมีความสุข ประกอบด้วย 6 องค์ประกอบย่อย

1) ความขยันหมั่นเพียร (persistence) หมายถึง การแสดงออกถึงความมุ่งมั่น พยายามไม่ย่อท้อต่ออุปสรรค เพื่อให้บรรลุสิ่งที่ตั้งใจโดยประพฤติเป็นปกติสม่ำเสมอ จนกว่าจะสำเร็จ กระตือรือร้น ตั้งใจมุ่งมั่นในการเรียน การใช้เวลาว่างให้เกิดประโยชน์และแสวงหาความรู้จากแหล่งเรียนรู้ทั้งภายในและภายนอกโรงเรียนอย่างสม่ำเสมอเพื่อนำไปใช้ในชีวิตประจำวันได้ ประกอบด้วยตัวบ่งชี้ 1) มีความมุ่งมั่น พยายามไม่ย่อท้อต่ออุปสรรค เพื่อให้บรรลุสิ่งที่ตั้งใจหรือจนกว่างานจะสำเร็จ ตั้งใจมุ่งมั่นในการเรียนให้ประสบผลสำเร็จ 2) ใช้เวลาว่างให้เกิดประโยชน์โดยการแสวงหาความรู้จากแหล่งเรียนรู้ทั้งภายในและภายนอกโรงเรียนอย่างสม่ำเสมอ

2) ความกตัญญูกตเวทิตา (Gratitude) หมายถึง การแสดงออกถึงการเอาใจใส่ดูแล ช่วยเหลือภารกิจการงาน การพ เชื้อฟัง และปฏิบัติตามคำสั่งสอนอันดีงามของพ่อแม่ ผู้ปกครอง ครูอาจารย์อย่างเต็มใจ รักษาเกียรติของพ่อแม่ ผู้ปกครอง สถานศึกษา ยกย่องเชิดชูพ่อแม่ ครูอาจารย์ ผู้มีพระคุณ

และตอบแทนบุญคุณเมื่อมีโอกาส ประกอบด้วยตัวบ่งชี้ 1) การเอาใจใส่ดูแลและยินดีช่วยเหลือภารกิจงานของพ่อแม่ ผู้ปกครอง ครู อาจารย์เมื่อมีโอกาส 2) การเคารพ เชื่อฟัง และปฏิบัติตามคำสั่งสอนอันดีงามของพ่อแม่ ผู้ปกครอง ครูอาจารย์อย่างเต็มใจ 3) การยกย่องเชิดชูและการรักษาเกียรติของพ่อแม่ ผู้ปกครอง สถานศึกษาอย่างตั้งใจ 4) ตอบแทนบุญคุณพ่อแม่ ครูอาจารย์ ผู้มีพระคุณ เมื่อมีโอกาส

3) การเสียสละ (Personal sacrificing) หมายถึง การแสดงออกถึงการให้ความช่วยเหลือผู้อื่นด้วยแรงกาย สติปัญญา การบริจาคสิ่งของของตนเอง เพื่อประโยชน์แก่ผู้อื่นโดยไม่คำนึงถึงผลประโยชน์ของตนเองเป็นหลักและไม่หวังผลตอบแทนใดๆ ประกอบด้วยตัวบ่งชี้ 1) ช่วยเหลือผู้อื่นด้วยความเต็มใจ ได้แก่การช่วยเหลือทางร่างกาย และสติปัญญาเพื่อสร้างสรรค์สิ่งดีงามให้เกิดขึ้นกับบุคคลอื่นหรือส่วนรวม โดยไม่หวังผลตอบแทน 2) บริจาคสิ่งของเครื่องใช้ การสละ การให้โอกาสเพื่อเป็นประโยชน์แก่ผู้อื่นโดยคำนึงถึงปัญหาและความจำเป็นเร่งด่วนของผู้อื่นก่อนตนเอง

4) ความอดทน (Tolerance) หมายถึง การแสดงออกถึงการควบคุมกิริยาในสถานการณ์ที่ตนเองไม่พึงประสงค์ พร้อมรับฟังและยอมรับคำวิพากษ์วิจารณ์ในเชิงบวกเพื่อปรับปรุงแก้ไข และมีความหนักแน่นข่มใจ สามารถปฏิบัติภาระหน้าที่ที่รับผิดชอบโดยไม่ย่อท้อ หยุตชะงัก แม้จะมีอุปสรรคทำให้เกิดความยากลำบากในการประสบผลสำเร็จ และการรู้จักการรอคอยความสำเร็จ ประกอบด้วยตัวบ่งชี้ 1) การควบคุมกิริยาให้เหมาะสมในสถานการณ์ที่ตนเองไม่พึงประสงค์ 2) การยอมรับฟังคำวิพากษ์วิจารณ์ได้ด้วยความรู้สึกลงในเชิงบวกเพื่อนำไปปรับปรุงแก้ไขงานหรือตนเองให้ดียิ่งขึ้น 3) หนักแน่นข่มใจ สามารถปฏิบัติภาระหน้าที่ที่รับผิดชอบโดยไม่ย่อท้อ หยุตชะงัก แม้จะมีอุปสรรคทำให้เกิดความยากลำบากในการประสบผลสำเร็จ 4) การรู้จักการรอคอยความสำเร็จ

5) การมีจิตสำนึกสาธารณะ (Public consciousness) หมายถึง การแสดงออกถึงตระหนักรู้ตนเองว่าต้องปฏิบัติตนอย่างไรในสถานการณ์สำคัญที่เกี่ยวข้องกับส่วนรวม ประเทศชาติ และความเป็นพลโลก ประกอบด้วยตัวบ่งชี้ 1) มีความตระหนักรู้ตนเองว่าต้องปฏิบัติตนอย่างไรในสถานการณ์สำคัญที่เกี่ยวข้องกับส่วนรวม ประเทศชาติ และความเป็นพลโลก 2) ความพร้อมที่จะปฏิบัติสิ่งใดสิ่งหนึ่งในทันที เพื่อเป็นประโยชน์แก่ส่วนรวม

6) มีจริยธรรมในการทำงาน (Work Ethics) หมายถึง การแสดงออกถึงการปฏิบัติตนในการทำงานด้วยความรับผิดชอบต่อหน้าที่อย่างเคร่งครัด และปฏิบัติโดยมุ่งผลสำเร็จของส่วนรวมเป็นหลัก ประกอบด้วยตัวบ่งชี้ 1) การปฏิบัติงานในหน้าที่รับผิดชอบอย่างตั้งใจ และเต็มความสามารถ เพื่อให้งานประสบผลสำเร็จ 2) การปฏิบัติตนในหน้าที่รับผิดชอบอย่างซื่อตรง

3.1.5 ความไวต่อความแตกต่างทางวัฒนธรรม(Intercultural Difference Sensitivity)

ความไวต่อความแตกต่างทางวัฒนธรรม(Intercultural Difference Sensitivity) หมายถึง การแสดงออกถึงการเรียนรู้ รับรู้และเข้าใจความแตกต่างของปัจเจกบุคคล ในด้านความเชื่อ (Beliefs) ด้านเจตคติทางสังคม(Social Attitudes) และ ค่านิยม (Values) ด้วยความเสมอภาค เท่าเทียมกันของศักดิ์ศรีความเป็นมนุษย์บนพื้นฐานสิทธิมนุษยชน มีการปฏิสัมพันธ์ มีความเชื่อมั่นและเอาใจใส่ต่อกัน ให้เคารพในความแตกต่างกันทางวัฒนธรรมการให้ความสำคัญในความคล้ายคลึงและความแตกต่าง ทางวัฒนธรรมที่มีอิทธิพลต่อค่านิยม ความเชื่อและพฤติกรรมของบุคคล เพื่อให้สามารถอยู่ร่วมกันอย่างมีความสุข ประกอบด้วย 7 องค์ประกอบ

2.1 การเคารพในหลักสิทธิมนุษยชน(Human Right Respect) หมายถึง การให้ความสำคัญและเคารพทุกคนอย่างยุติธรรมและเสมอเท่าเทียมกัน ในการด้านสิทธิและหน้าที่ของแต่ละ

บุคคล รับรู้สิทธิเสรีภาพและความเสมอภาคของบุคคลที่ต้องใช้พร้อมกับหน้าที่ เพื่อมิให้เกิดความเสียหายแก่บุคคลอื่นและหมู่คนอื่น

2.2 การได้มีการปฏิสัมพันธ์ (Interaction Engagement) หมายถึง ความรู้สึกของนักเรียนระหว่างมีการสื่อสารกับคนจากวัฒนธรรมที่แตกต่าง เช่น รู้สึกลำบากใจเวลาสื่อสาร รู้ว่าตนเองต้องพูดอย่างไรจึงจะเหมาะสม เป็นต้น

2.3 เคารพในความแตกต่างทางวัฒนธรรม (Respect for Cultural Differences) หมายถึง ความรู้สึกในเชิงบวกของนักเรียนต่อวัฒนธรรมที่ได้เรียนรู้และเคารพความคิดเห็น คนจากวัฒนธรรมที่แตกต่าง

2.4 ความเชื่อมั่นในการปฏิสัมพันธ์(Interaction Confidence) หมายถึง ความมั่นใจในการสื่อสารกับคนจากวัฒนธรรมที่แตกต่าง เช่น รู้สึกมั่นใจเมื่อได้สื่อสารกับคนจากต่างวัฒนธรรม

2.5 ความเพลิดเพลินในการได้ปฏิสัมพันธ์(Interaction Enjoyment) หมายถึง ปฏิบัติการที่เกิดขึ้นทั้งเชิงบวกและเชิงลบระหว่างการสื่อสารของนักเรียนกับคนจากวัฒนธรรมที่แตกต่าง เช่น รู้สึกว่าตนเองไม่มีประโยชน์เมื่อมีปฏิสัมพันธ์กับคนจากวัฒนธรรมที่แตกต่าง การได้รับกำลังใจ

2.6 ความเอาใจใส่ต่อการปฏิสัมพันธ์(Interaction Attentiveness) หมายถึง ความพยายามที่จะเข้าใจในสิ่งที่เกิดขึ้นในการทำงานร่วมกันระหว่างวัฒนธรรม เช่น การตรวจสอบความเข้าใจในการสื่อสารกับคู่สนทนา การสังเกตคู่สนทนาอย่างละเอียด

3.1.6 ความเป็นไทย (Thainess)

คุณลักษณะความเป็นไทยได้มีการกล่าวถึงในเฉพาะของในประเทศ ประกอบด้วย หลักสูตรแกนกลางขั้นพื้นฐาน ที่มีการกำหนดคุณลักษณะคุณลักษณะรักความเป็นไทย ดังนั้นในการวิจัยครั้งนี้ จึงได้ทบทวนเอกสารในประเทศ ดังนี้ 1) คุณลักษณะอันพึงประสงค์ตามหลักสูตรแกนกลางการศึกษาขั้นพื้นฐานของสำนักงานคณะกรรมการและมาตรฐานการศึกษา คณะกรรมการการศึกษาขั้นพื้นฐาน กระทรวงศึกษาธิการ(2551) ได้กำหนดคุณลักษณะอันพึงประสงค์ไว้ 8 ประการ ได้แก่ 1) รักชาติ ศาสน์ กษัตริย์ 2) ซื่อสัตย์สุจริต 3) มีวินัย 4) ใฝ่เรียนรู้ 5) อยู่อย่างพอเพียง 6) มุ่งมั่นในการทำงาน 7) รักความเป็นไทย และ 8) มีจิตสาธารณะ(กลุ่มส่งเสริมการเรียนการสอน และประเมินผล สำนักงานคณะกรรมการและมาตรฐานการศึกษา, 2548) ตามหลักสูตรแกนกลางการศึกษาขั้นพื้นฐาน พุทธศักราช 2551 2) ค่านิยมหลักของคนไทยตามนโยบายของคณะรักษาความสงบแห่งชาติ (คสช.) โดยประกอบด้วยค่านิยมไทย 12 ประการ ได้แก่ 1) มีความรักชาติ ศาสนา พระมหากษัตริย์ 2) ซื่อสัตย์ เสียสละ อดทน 3) กตัญญูต่อพ่อแม่ ผู้ปกครอง ครูบาอาจารย์ 4) ใฝ่หาความรู้ หมั่นศึกษาเล่าเรียนทั้งทางตรง และทางอ้อม 5) รักษาวัฒนธรรมประเพณีไทย 6) มีศีลธรรม รักษาความสัตย์ 7) เข้าใจเรียนรู้การเป็นประชาธิปไตย 8) มีระเบียบ วินัย เคารพกฎหมาย ผู้น้อยรู้จักการเคารพผู้ใหญ่ 9) มีสติรู้ตัว รู้คิด รู้ทำ 10) รู้จักดำรงตนอยู่โดยใช้หลักปรัชญาเศรษฐกิจพอเพียง 11) มีความเข้มแข็งทั้งร่างกาย และจิตใจ ไม่ยอมแพ้ต่ออำนาจฝ่ายต่ำ และ 12) คำนึงถึงผลประโยชน์ของส่วนรวมมากกว่าผลประโยชน์ของตนเอง

ลักษณะของความเป็นไทย

สำนักเสริมสร้างเอกลักษณ์ของชาติ ได้ให้ความหมายของเอกลักษณ์ของชาติ หมายถึง ลักษณะเด่นหรือความดีเฉพาะที่ร่วมกันของชาติไทย โดยเอกลักษณ์ของชาติ ประกอบด้วย สถาบันหลัก ๔ สถาบัน คือ

สถาบันชาติ สถาบันศาสนา สถาบันพระมหากษัตริย์ และสถาบันการปกครองระบอบประชาธิปไตยอันมีพระมหากษัตริย์ทรงเป็นประมุข

1. สถาบันชาติ ประกอบด้วย

1.1 ดินแดน ประเทศไทยตั้งอยู่ในเอเชียตะวันออกเฉียงใต้มีเนื้อที่ ๕๑๓,๑๑๕ ตารางกิโลเมตร ลักษณะขอบเขตประเทศไทยคล้ายรูปขวาน ประเทศไทยเป็นศูนย์กลางของภูมิภาคเอเชียตะวันออกเฉียงใต้ ความอุดมสมบูรณ์ของทรัพยากรธรรมชาติและความสะดวกสบายที่ได้เปรียบของทำเลที่ตั้งเป็นปัจจัยสำคัญที่ทำให้ผืนแผ่นดินนี้เจริญรุ่งเรืองมานับตั้งแต่อดีตมาจนถึงปัจจุบัน ประเทศไทยจึงปรากฏอยู่ในแผนที่โลก เป็นการแสดงให้เห็นโลกรู้ว่าอาณาเขตตรงนี้ของพื้นโลกคือ ประเทศไทย

1.2 ประชากร ประชากรประมาณ ๓ ใน ๔ มีเชื้อสายไทย นอกจากนี้ยังมีคนไทยเชื้อสายจีนเป็นจำนวนมาก รวมทั้งคนไทยเชื้อสายอื่นที่กลมกลืนกันไป เรียกว่า “คนไทย”

1.3 ความเป็นเอกราชและอธิปไตย ประเทศไทยมิได้ตกเป็นเมืองขึ้นหรือเป็นอาณานิคมของประเทศใด แต่ประเทศไทยมีเอกราชและอธิปไตยโดยสมบูรณ์

1.4 รัฐบาลและการปกครอง ประเทศไทยมีรัฐบาลและการปกครองตามระบอบประชาธิปไตย โดยมีอำนาจในการบริหารประเทศของตนเอง คืออำนาจนิติบัญญัติ อำนาจบริหาร และอำนาจตุลาการ

1.5 ภาษาไทย ภาษาไทยเป็นเอกลักษณ์สำคัญอย่างหนึ่งของชาติ มีบรรพบุรุษของไทยฉลาดที่ได้คิดค้นให้มีภาษาไทยใช้ ทั้งภาษาเขียนและภาษาพูด พร้อมทั้งกำหนดให้มีเลขไทยใช้ในราชการไทย ประเทศต่างๆ อีกมากมายในโลกนี้ที่ไม่มีภาษาประจำชาติของตนเอง คนไทยจึงควรภูมิใจและร่วมกันอนุรักษ์ภาษาไทยให้ยั่งยืนสืบไป

1.6 วัฒนธรรมไทย เป็นเอกลักษณ์ของชาติที่สำคัญอย่างหนึ่ง วัฒนธรรมไทยคือวิถีชีวิตความเป็นอยู่แบบไทยๆ ซึ่งเกี่ยวข้องกับสิ่งต่างๆ ดังนี้

1) ศิลปะ ประกอบด้วย วิจิตรศิลป์ ได้แก่ จิตรกรรม ประติมากรรม สถาปัตยกรรม นาฏกรรม ดนตรี ภาษาพิมพ์ ภาพยนตร์ และศิลปะประยุกต์ ได้แก่ มัณฑนาศิลป์ อุตสาหกรรมศิลป์ พาณิชยศิลป์ ออกแบบเทคนิคศิลป์ หัตถกรรม ศิลปะพื้นบ้าน

2) วิถีชีวิตและความเป็นอยู่ เกี่ยวข้องกับการดำรงชีพแบบไทย การใช้เสื้อผ้าเครื่องแต่งกายไทย ยารักษาโรคแผนไทย บ้านพักอาศัยแบบไทย มารยาทไทย นับถือศาสนา กิริยาวาจา

3) ประเพณีไทย มีที่ใช้เป็นลักษณะที่คล้ายคลึงกัน 4 คำ คือ ขนบธรรมเนียม ประเพณีไทย หมายถึง กิจกรรมที่คนไทยถือปฏิบัติตามความเชื่อถือศรัทธาเรื่องศาสนา จารีต กฎ ระเบียบที่สืบทอดกันมาหลายชั่วอายุคน จารีตประเพณี หมายถึง ประเพณีส่วนที่เกี่ยวกับศีลธรรมและจิตใจ เช่น การเคารพต่อผู้ใหญ่ ขนบประเพณี หมายถึง ประเพณีที่ประพฤติปฏิบัติกันทั่วไป และ ธรรมเนียม ประเพณี หมายถึง ประเพณีเกี่ยวกับการปฏิบัติระหว่างบุคคลที่สังคมยอมรับ เช่น การไหว้ การวันทยาอุส วันทยหัตถ์ เรียบอาวุธ ประเพณีไทยแบ่งออกเป็น 4 ประเภท คือ

ประเภทที่ 1 ประเพณีเกี่ยวกับครอบครัว เช่น การบวช การแต่งงาน การทำบุญบ้าน

ประเภทที่ 2 ประเพณีสังคม เช่น การทำบุญปีใหม่ ทำบุญตามวันสำคัญทางศาสนา

ประเภทที่ 3 ประเพณีท้องถิ่น เช่น การแต่งกายประจำภาค บุญบั้งไฟ การแสดงหนัง ตะลุง การร่ำวงภาคกลาง

ประเภทที่ 4 รัฐพิธีกับราชพิธี เช่น รัฐพิธีบรมราชาภิเษก พระราชพิธีเฉลิมพระชนมพรรษา

4) อาหารไทยและขนมไทย อาหารไทย ประกอบด้วยอาหารประจำภาคต่างๆ คือ ภาคกลาง ภาคเหนือ ภาคตะวันออกเฉียงเหนือ และภาคใต้ ขนมไทย ประกอบด้วยขนมต่างๆ แล้วแต่จะผลิตจากส่วนประกอบตามท้องถิ่น

5) การแต่งกายไทย แต่งตามยุคสมัยและกาลเทศะ แล้วแต่วิวัฒนาการการแต่งกายไทยด้วยผ้าไทย ประเภท ผ้าทอ ผ้าไหม ผ้าฝ้าย

6) ภูมิปัญญาไทย/ภูมิปัญญาท้องถิ่น ซึ่งบรรพบุรุษไทยได้ประดิษฐ์คิดค้น จนปัจจุบันภูมิปัญญาไทย มีเกือบทุกด้านทั้งปัจจัย ๔ เสื้อผ้า เครื่องนุ่งห่ม อาหาร ยารักษาโรค-อาหารเสริม ที่อยู่อาศัย ตลอดจนอุปกรณ์เครื่องใช้ เครื่องตกแต่ง และอื่นๆ ที่สามารถพัฒนาจนเป็นสินค้ายอดนิยมที่แพร่หลายทั้งในและต่างประเทศ ด้วยปรากฏฝีมืออันละเอียดประณีตของคนไทยโดยแท้

7) มรดกโลก ได้รับเป็นมรดกโลก โดย UNESCO แบ่งเป็นมรดกทางวัฒนธรรมและมรดกทางธรรมชาติ เช่น อุทยานประวัติศาสตร์สุโขทัย และเขตรักษาพันธุ์สัตว์ป่าห้วยขาแข้งทุ่งใหญ่นเรศวร

1.7 เกียรติภูมิประเทศ

ชนชาติไทยตั้งแต่อดีตถึงปัจจุบัน ภูมิใจในเกียรติภูมิของชาติที่เป็นเอกราช มีดินแดนของตนเอง มีภาษาไทยเป็นภาษาประจำชาติ มีเลขาไทย มีศาสนากลุ่มเถรวาทจิตใจ มีพระมหากษัตริย์เป็นที่พึ่งที่ยิ่งใหญ่ มีการปกครองระบอบประชาธิปไตยอันมีพระมหากษัตริย์เป็นประมุข ซึ่งสอดคล้องกับอุปนิสัยของคนไทยที่รักอิสระ มีเสรีภาพที่จะทำอะไรก็ได้ภายใต้กฎหมายรัฐธรรมนูญ ขนบธรรมเนียมประเพณี และศีลธรรม

ความภูมิใจในภูมิปัญญาไทย คนไทยเป็นนักประดิษฐ์คิดค้นมาแต่โบราณกาล ไม่ว่าจะเป็นเสื้อผ้าเครื่องนุ่งห่ม เครื่องใช้ ยารักษาโรค ที่อยู่อาศัย ผลิตผลและผลิตภัณฑ์ต่างๆ จนปัจจุบันภูมิปัญญาไทยสู่สากล เป็นที่ยอมรับในความฉลาด ความมีศิลปะ ความละเอียดอ่อน วิจิตรประณีต ประดิษฐ์สิ่งของต่างๆ ด้วยความวิริยะ อุตสาหะ เพื่อให้ได้ผลงานที่ยอดเยี่ยมนปรากฏเป็นที่ยอมรับของนานาชาติด้วยความภูมิใจในภูมิปัญญาไทยในนาม OTOP หนึ่งตำบล หนึ่งผลิตภัณฑ์ ซึ่งเราชาวไทยควรมีใจในภูมิปัญญาที่บรรพบุรุษได้ส่งสมมาจนเรามีชื่อเสียงระบือไปทั่วโลก

1.8 ทรัพยากรธรรมชาติ ประเทศไทยมีทรัพยากรธรรมชาติที่มีค่าอย่างยิ่ง ซึ่งเป็นทรัพยากรธรรมชาติ เพื่อการพาณิชย์ การอุตสาหกรรมและการท่องเที่ยว

2. สถาบันศาสนา

ประชาชนชาวไทยส่วนใหญ่นับถือศาสนาพุทธ แต่ศาสนิกชนของทุกศาสนา สามารถอยู่ร่วมกันได้ภายใต้ธงไตรรงค์ และภายใต้ร่มโพธิ์ร่มไทรแห่งองค์ศาสนูปถัมภกคือพระบาทสมเด็จพระเจ้าอยู่หัวที่ทรงคุณอนันต์ต่อประชาชนไทยทุกศาสนาให้อยู่ร่วมกันอย่างร่มเย็นเป็นสุข

คำสอนของทุกศาสนาสอนให้ทุกคนเป็นคนดีมีเมตตาต่อเพื่อนมนุษย์ ศาสนาจึงเป็นสถาบันที่สำคัญในการกลมเกลียวจิตใจให้มนุษย์รักสงบเอื้อเฟื้อเผื่อแผ่ รักใคร่ปรองดอง และอยู่ร่วมกันได้อย่างสงบสุข

3. สถาบันพระมหากษัตริย์

ตั้งแต่อดีตกาลพระมหากษัตริย์ไทยยอมเสียเลือดเนื้อเพื่อปกป้องคุ้มครองแผ่นดินและประชาชนไทย มิให้ตกเป็นทาสของชาติอื่นใด พร้อมทั้งทรงพัฒนาประเทศชาติด้วยพระขันติ วิจารณ์ และพระอัจฉริยภาพในทุกด้าน จนทำให้ไทยยังคงมีแผ่นดิน มีความเจริญก้าวหน้าทัดเทียมนานาอารยประเทศตราบเท่าทุกวันนี้ สถาบันพระมหากษัตริย์จึงเป็นเครื่องยึดเหนี่ยวจิตใจให้คนไทยรักและสามัคคีต่อกัน

4. สถาบันการปกครองระบอบประชาธิปไตยอันมีพระมหากษัตริย์ทรงเป็นประมุข

ชนชาติไทยมีความรัก อิสระ ชอบเสรีภาพ ไม่ชอบเป็นข้าทาสถูกบังคับ ถูกข่มเหง ฉะนั้น การปกครองระบอบประชาธิปไตยจึงเป็นสิ่งที่ถูกต้องกับนิสัยของคนไทยเป็นอย่างยิ่ง เพราะใครจะทำอะไรก็ได้ตามใจชอบ ภายใต้กฎหมายรัฐธรรมนูญ ศีลธรรม และจารีตประเพณี การปกครองระบอบประชาธิปไตยอันมีพระมหากษัตริย์ทรงเป็นประมุข จึงเป็นสถาบันที่มีค่ายิ่งต่อคนไทย

จากการสังเคราะห์ลักษณะของความเป็นไทย คณะผู้วิจัยจึงสรุปความหมายของความเป็นไทย หมายถึง คุณลักษณะที่แสดงถึงเอกลักษณ์ของความเป็นคนไทย และรักในเอกลักษณ์ของไทยรักษะและปฏิบัติตามกฎเกณฑ์ที่เกิดขึ้น มีความรักชาติ ศาสน์ กษัตริย์ สืบสานวัฒนธรรมไทย และยึดหลักปรัชญาเศรษฐกิจพอเพียง

ตารางที่ 10 ผลการสังเคราะห์องค์ประกอบของความเป็นไทย

องค์ประกอบ	สพฐ. (2550)	คสช.(2558)	มาตรฐานการศึกษาชาติ (2547)	กรอบแผนการศึกษาชาติ	สำนักเสริมสร้างเอกลักษณ์ของชาติ
1. การรักษาระเบียบวินัย	*มีวินัย	* มีระเบียบวินัย			
2. การปฏิบัติตามระบอบประชาธิปไตย		*เรียนรู้ประชาธิปไตย	*ปฏิบัติตามระบอบประชาธิปไตย		*ปฏิบัติตามระบอบประชาธิปไตย
3. รักชาติ ศาสน์ กษัตริย์	*รักชาติ ศาสน์ กษัตริย์	*รักชาติ ศาสน์ กษัตริย์			*เคารพในสถาบัน 4 สถาบันหลัก
4. รักความเป็นไทย สืบสานวัฒนธรรมไทย	*รักความเป็นไทย	* รักษาวัฒนธรรมประเพณีไทย	* รักแผ่นดินไทย *ภาคภูมิใจในความเป็นไทย		*สืบสานสถาบันชาติ(วัฒนธรรมไทย)
5. ยึดหลักปรัชญาเศรษฐกิจพอเพียง	* อยู่อย่างพอเพียง	*ดำรงตนด้วยปรัชญาเศรษฐกิจพอเพียง		*หลักปรัชญาของเศรษฐกิจพอเพียง	

จากตารางที่ 10 ผู้วิจัยได้สังเคราะห์องค์ประกอบความเป็นไทย ได้กำหนดองค์ประกอบเป็น 5 องค์ประกอบ คือ 1) การรักษาระเบียบวินัย 2) การปฏิบัติตามระบอบประชาธิปไตย 3) รักชาติ ศาสน์

กษัตริย์ 4) รักความเป็นไทย สืบสานวัฒนธรรมไทย 5) ยึดหลักปรัชญาเศรษฐกิจพอเพียง มีความหมาย ดังนี้

1) การรักษาระเบียบวินัย หมายถึง การแสดงออกถึงการยึดมั่นในข้อตกลง กฎเกณฑ์ ระเบียบ ข้อบังคับ และรับผิดชอบ ตรงต่อเวลาในการปฏิบัติงาน

2) การปฏิบัติตามระบอบประชาธิปไตย หมายถึง การปฏิบัติตามหลักการปกครองในระบอบประชาธิปไตย เพื่อนำไปใช้ในรูปแบบของบทบาทและหน้าที่ของพลเมืองที่ดีของประเทศไทย

3) รักชาติ ศาสน์ กษัตริย์ หมายถึง การแสดงออกถึงการเป็นพลเมืองดีของชาติ มีความสามัคคีปรองดอง ปฏิบัติตนตามหลักศาสนาที่ตนนับถือ และแสดงออกถึงความจงรักภักดีต่อสถาบันพระมหากษัตริย์

4) รักความเป็นไทย สืบสานวัฒนธรรมไทย หมายถึง การแสดงออกถึงความภาคภูมิใจ เห็นคุณค่าร่วมอนุรักษ์ สืบทอดภูมิปัญญาไทย ขนบธรรมเนียมประเพณี ศิลปะและวัฒนธรรม ใช้ภาษาไทยในการสื่อสารได้อย่างถูกต้องและเหมาะสม

5) ยึดหลักปรัชญาเศรษฐกิจพอเพียง หมายถึง การแสดงออกถึงการดำเนินชีวิตอย่างพอประมาณ มีเหตุผล รอบคอบ ความระมัดระวัง มีภูมิคุ้มกันในตัวที่ดี และปรับตัวเพื่ออยู่ในสังคมได้อย่างมีความสุข

4) กรอบแนวคิดในการวิจัย

จากการศึกษาองค์ประกอบของคุณลักษณะอันพึงประสงค์รอบด้าน ซึ่งมีความหมายที่กว้างมากกว่าคำว่าคุณลักษณะอันพึงประสงค์ที่เป็นที่รู้จักกัน คณะผู้วิจัยได้กำหนดกรอบการศึกษาเป็นคุณลักษณะที่อยู่นอกเหนือผลสัมฤทธิ์ที่เกิดขึ้นตามมาตราฐานการเรียนรู้ตามหลักสูตรแกนกลางของแต่ละรายเนื้อหาวิชา คณะผู้วิจัยได้ศึกษาจากคำสำคัญดังนี้ คุณลักษณะอันพึงประสงค์ คุณลักษณะของผู้เรียน ผลลัพธ์การเรียนรู้ ความสำเร็จของผู้เรียน คุณลักษณะที่ไม่ใช่การรู้คิด จากเอกสารและงานวิจัยทั้งในและต่างประเทศ โดยเอกสารและงานวิจัยในประเทศ ได้ยึดจากแหล่งที่สำคัญ 8 แหล่ง คือ 1) คุณลักษณะอันพึงประสงค์ตามหลักสูตรแกนกลางของคณะกรรมการการศึกษาขั้นพื้นฐาน กระทรวงศึกษาธิการ (สพฐ.) 2) คุณลักษณะอันพึงประสงค์ตามนโยบายของคณะรักษาความสงบแห่งชาติ(คสช.) 3) คุณลักษณะของผู้เรียนตามมาตรฐานการศึกษาเพื่อการประเมินคุณภาพผู้เรียนของสำนักงานรับรองมาตรฐานและประกันคุณภาพการศึกษา (สมศ.) 4) คุณลักษณะตามมาตรฐานการศึกษาแห่งชาติ ของสำนักงานเลขาธิการสภาการศึกษา กระทรวงศึกษาธิการ 5) กรอบทิศทางแผนการศึกษาแห่งชาติ ของสำนักงานเลขาธิการสภาการศึกษา กระทรวงศึกษาธิการ รวมทั้งจากแหล่งสำคัญในต่างประเทศ ได้แก่ 6) คุณลักษณะเกี่ยวกับทักษะชีวิต 7) คุณลักษณะในศตวรรษที่ 21 8) คุณลักษณะของผู้เรียนที่ไม่ใช่การรู้คิด (Noncognitive) คณะผู้วิจัยได้พิจารณาองค์ประกอบทั้ง 8 แหล่ง แล้วนำมาทำตารางสังเคราะห์ โดยยึดการจัดกลุ่มคุณลักษณะ 5 กลุ่มของ ETS แล้วนำคุณลักษณะต่างๆ ที่หน่วยงานต่าง ในประเทศไทยได้กำหนดไว้เป็นคุณลักษณะที่พึงประสงค์เพื่อจัดกลุ่มคุณลักษณะ พบว่าได้คุณลักษณะ 5 กลุ่ม ได้แก่ องค์ประกอบที่ 1 องค์ประกอบด้านสมรรถนะ (Performance Factors) องค์ประกอบที่ 2 สมรรถนะทางจิตพิสัย(Affective Competency) องค์ประกอบที่ 3 ทักษะการเรียนรู้ (Learning Skills) องค์ประกอบที่ 4 โครสร้างด้านเจตคติ (Attitudinal Constructs) และ องค์ประกอบที่ 5 บุคลิกภาพ (Personality)

นอกจากนี้ในงานวิจัยนี้ได้พัฒนาเครื่องมือด้านโครงสร้างด้านเจตคติ (Attitudinal Constructs) ของนักเรียนทั้งสามระดับชั้นคือ ระดับประถมศึกษาปีที่ 6 มัธยมศึกษาปีที่ 3 และ 6 ซึ่งเป็นตัวแปรที่มี

อิทธิพลต่อการทำกิจกรรม การกำหนดเป้าหมาย ยุทธวิธี ความพยายาม และความยืดหยุ่น โครงสร้างด้านเจตคติประกอบด้วย self-concept, self-efficacy, motivation, attributions และ interest และ social attitude (Kyllonen, P.C., Walters, A.M., and Kaufman, J.C., 2011) มีความสำคัญในการทำ ความเข้าใจกับสมรรถนะของนักเรียน เนื่องจากมีข้อเสนอแนะว่าสมรรถนะของนักเรียนขึ้นอยู่กับความรู้เชิง อธิบาย(declarative knowledge) ความรู้เชิงกระบวนการ(procedural knowledge) และแรงจูงใจ (motivation) (McCloy, Campbell, & Cudeck, 1994) คะแนนสอบ GRE จะเป็นการสะท้อนให้เห็นถึง ความรู้เชิงอธิบาย(declarative knowledge) ความรู้เชิงกระบวนการ(procedural knowledge) แต่ก็ต้อง จำเป็นที่จะทำให้ความเข้าใจเกี่ยวกับ attitude ที่จะเป็นแรงขับเคลื่อน ในอนาคตการศึกษาโครงสร้างด้าน เจตคติ จะให้ข้อมูลที่สำคัญเกี่ยวกับนักเรียนในการเลือกโปรแกรมทางการเรียน (Zwick,1991) สังเคราะห์ องค์ประกอบของโครงสร้างด้านเจตคติ ประกอบด้วย 6 องค์ประกอบ ดังนี้ 1) อัตมโนทัศน์ (Self-Concept) 2) การรับรู้ความสามารถของตน (Self- Efficacy) 3) ความยืดหยุ่นและความสามารถในการ ปรับตัว (Flexibility and Adaptability) 4) คุณธรรมและจริยธรรม (Virtue and Ethics) 5) ความเป็น ไทย(Thainess) 6) ความไวต่อความแตกต่างทางวัฒนธรรม(Intercultural Sensitivity Difference)

แสดงกรอบแนวคิดการวิจัย ได้ดังแผนภาพ

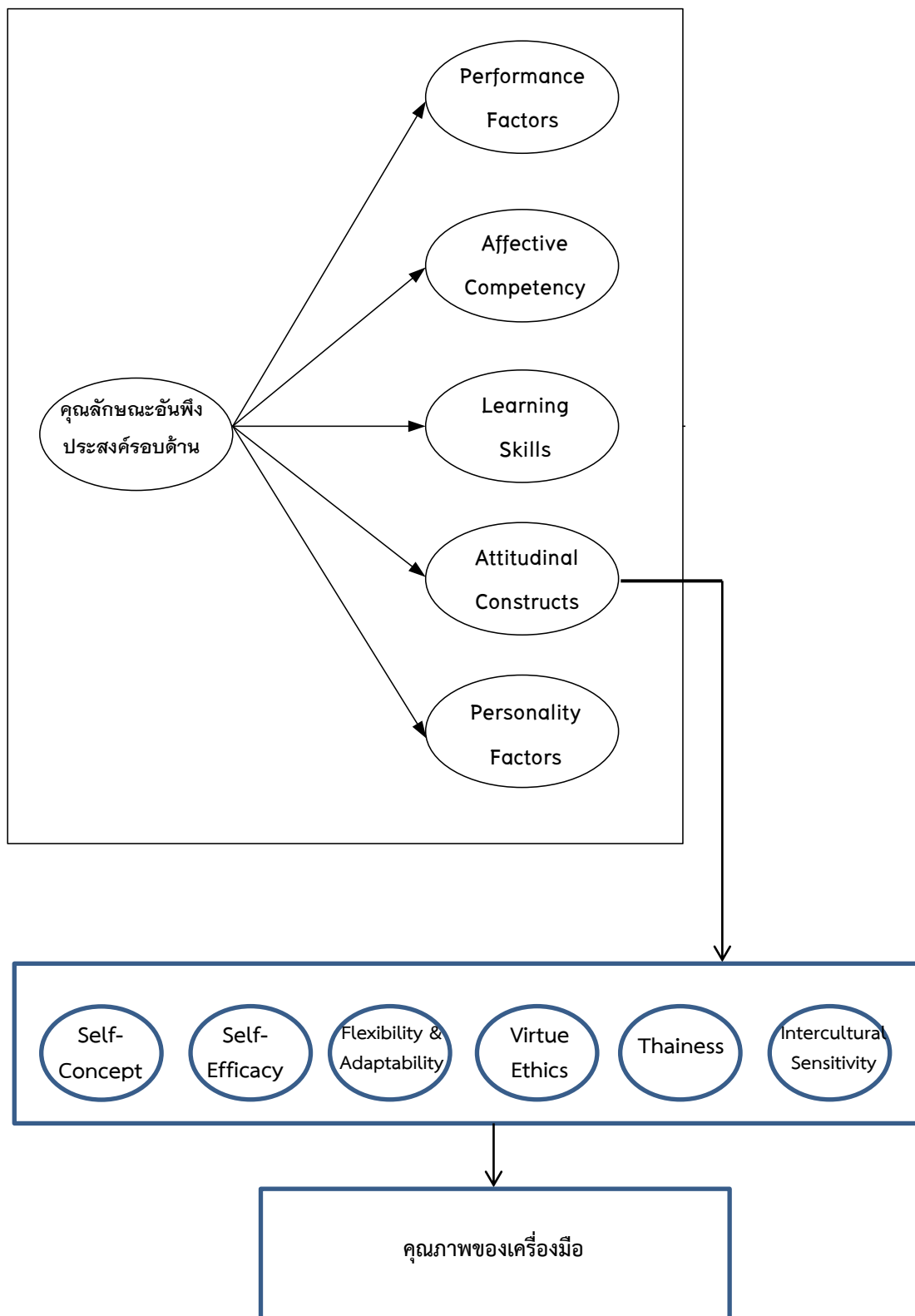

ภาพที่ 4 กรอบแนวคิดในการวิจัย

บทที่ 3

วิธีดำเนินการวิจัย

การวิจัยครั้งนี้มีจุดประสงค์หลักสำคัญสองประการคือเพื่อศึกษาและพัฒนาโมเดลการวัดคุณลักษณะอันพึงประสงค์รอบด้านตามมาตรฐานการศึกษาแห่งชาติของนักเรียนระดับการศึกษาขั้นพื้นฐานและเพื่อสร้างและพัฒนาเครื่องมือที่ใช้ในการวัดโครงสร้างด้านเจตคติของนักเรียนระดับประถมศึกษาตอนปลาย มัธยมศึกษาตอนต้น และมัธยมศึกษาตอนปลาย การดำเนินการวิจัยจึงพัฒนาโมเดล 2 โมเดล โมเดลแรกคือโมเดลการวัดคุณลักษณะอันพึงประสงค์รอบด้าน โมเดลที่สอง คือโมเดลการวัดโครงสร้างด้านเจตคติของนักเรียน ซึ่งเป็นส่วนหนึ่งของโมเดลการวัดคุณลักษณะอันพึงประสงค์รอบด้าน ดังนั้นการดำเนินการวิจัยจึงแบ่งออกเป็นการศึกษาออกเป็น 2 ส่วนคือ

การศึกษาส่วนที่ 1 เป็นการศึกษาโมเดลการวัดคุณลักษณะอันพึงประสงค์รอบด้าน แบ่งออกเป็น 2 ระยะ คือ ระยะที่ 1 เป็นการศึกษาเอกสารและสังเคราะห์องค์ประกอบของคุณลักษณะอันพึงประสงค์รอบด้าน ระยะที่ 2 เป็นการพัฒนาโมเดลและตัวบ่งชี้ของคุณลักษณะอันพึงประสงค์รอบด้าน การศึกษาส่วนที่ 2 เป็นการศึกษาโมเดลการวัดโครงสร้างด้านเจตคติของนักเรียนและพัฒนาเครื่องมือวัดโครงสร้างด้านเจตคติของนักเรียนระดับการศึกษาขั้นพื้นฐานในระดับประถมศึกษาตอนปลาย มัธยมศึกษาตอนต้น และมัธยมศึกษาตอนปลาย แบ่งออกเป็น 2 ระยะ คือ ระยะที่ 1 เป็นการพัฒนาโมเดลและตัวบ่งชี้ของโมเดลการวัด ระยะที่ 2 เป็นการสร้างและพัฒนาเครื่องมือที่ใช้ในการวัดโครงสร้างด้านเจตคติของนักเรียนระดับประถมศึกษาตอนปลาย มัธยมศึกษาตอนต้น และมัธยมศึกษาตอนปลาย

เขียนสรุปขั้นตอนการศึกษาด้วยแผนภาพดังนี้

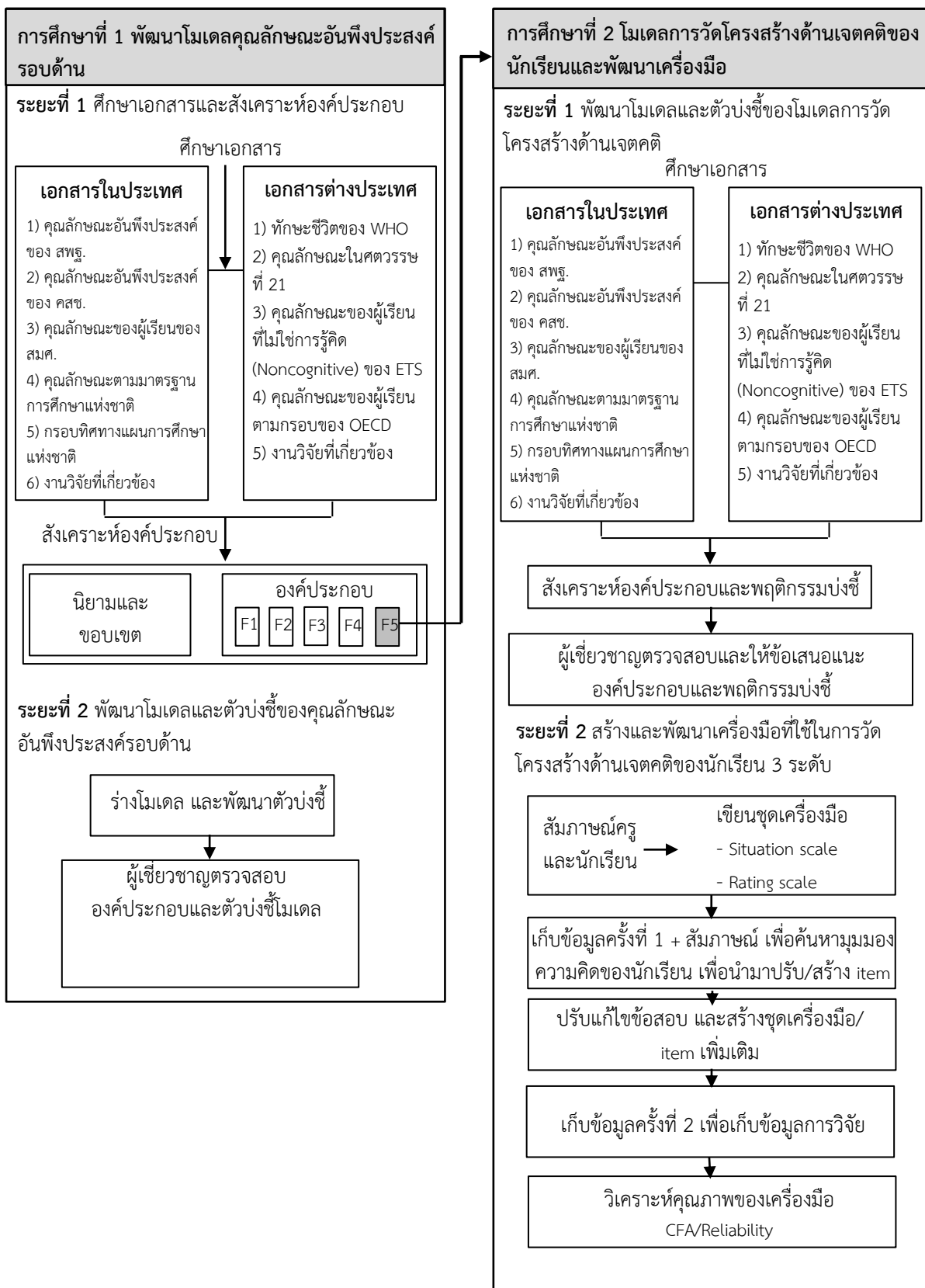

ภาพที่ 5 สรุปขั้นตอนการดำเนินการวิจัย

1. การดำเนินการวิจัย

การดำเนินการวิจัย ในแต่ละการศึกษามีรายละเอียดดังนี้

1.1 การศึกษาที่ 1 การศึกษาโมเดลการวัดคุณลักษณะอันพึงประสงค์รอบด้าน

การศึกษานี้มีวัตถุประสงค์เพื่อพัฒนาโมเดลการวัดคุณลักษณะอันพึงประสงค์รอบด้านตามมาตรฐานการศึกษาแห่งชาติของนักเรียนระดับการศึกษาขั้นพื้นฐาน มีขั้นตอนการดำเนินการ 2 ระยะ ดังนี้

ระยะที่ 1 การศึกษาเอกสารและสังเคราะห์องค์ประกอบของคุณลักษณะอันพึงประสงค์รอบด้านของนักเรียน

คณะผู้วิจัยได้ศึกษาเอกสารและงานวิจัยที่เกี่ยวข้องทั้งในประเทศและต่างประเทศ แล้วนำมาสังเคราะห์เพื่อให้องค์ประกอบของคุณลักษณะอันพึงประสงค์ มีรายละเอียดของการดำเนินการดังนี้

1.1 เอกสารที่ใช้ในการศึกษา

การศึกษาองค์ประกอบของคุณลักษณะอันพึงประสงค์รอบด้าน ซึ่งมีความหมายที่กว้างมากกว่าคำว่าคุณลักษณะอันพึงประสงค์ที่เป็นที่รู้จักกัน คณะผู้วิจัยได้กำหนดกรอบการศึกษาเป็นคุณลักษณะที่อยู่นอกเหนือผลสัมฤทธิ์ที่เกิดขึ้นตามมาตรฐานการเรียนรู้ตามหลักสูตรแกนกลางของแต่ละรายเนื้อหาวิชา คณะผู้วิจัยได้ศึกษาจากคำสำคัญดังนี้ คุณลักษณะอันพึงประสงค์ คุณลักษณะของผู้เรียน ผลลัพธ์การเรียนรู้ ความสำเร็จของผู้เรียน คุณลักษณะที่ไม่ใช่การรู้คิด ได้ศึกษาเอกสารและงานวิจัยทั้งในและต่างประเทศ ดังนี้

1) เอกสารในประเทศ ได้ยึดจากแหล่งที่สำคัญดังนี้ 1) คุณลักษณะอันพึงประสงค์ตามหลักสูตรแกนกลางของคณะกรรมการการศึกษาขั้นพื้นฐาน กระทรวงศึกษาธิการ (สพฐ.) 2) คุณลักษณะอันพึงประสงค์ตามนโยบายของคณะกรรมการการศึกษาแห่งชาติ(คสช.) 3) คุณลักษณะของผู้เรียนตามมาตรฐานการศึกษาเพื่อการประเมินคุณภาพผู้เรียนของสำนักงานรับรองมาตรฐานและประกันคุณภาพการศึกษา (สมศ.) 4) คุณลักษณะตามมาตรฐานการศึกษาแห่งชาติ ของสำนักงานเลขาธิการสภาการศึกษา กระทรวงศึกษาธิการ 5) กรอบทิศทางแผนการศึกษาแห่งชาติ ของสำนักงานเลขาธิการสภาการศึกษา กระทรวงศึกษาธิการ

2) เอกสารในต่างประเทศ ได้ยึดจากแหล่งที่สำคัญดังนี้ 1) คุณลักษณะเกี่ยวกับทักษะชีวิต 2) คุณลักษณะในศตวรรษที่ 21 3) คุณลักษณะของผู้เรียนที่ไม่ใช่การรู้คิด (Noncognitive) และ 4) คุณลักษณะของผู้เรียนตามกรอบของ OECD

1.2 วิธีการดำเนินการ

1) ศึกษารวบรวมเอกสาร บทความวิจัย และงานวิจัยที่เกี่ยวข้องกับคุณลักษณะอันพึงประสงค์ของนักเรียนทั้งในและต่างประเทศ โดยศึกษาถึงความหมายและการจัดองค์ประกอบของคุณลักษณะอันพึงประสงค์รอบด้าน

2) วิเคราะห์เนื้อหาโดยการศึกษา เปรียบเทียบความเหมือนและความต่างของนิยามของแต่ละองค์ประกอบและตัวบ่งชี้ เพื่อนำมาใช้ในการสังเคราะห์องค์ประกอบ

3) สังเคราะห์ความหมายและองค์ประกอบของคุณลักษณะอันพึงประสงค์รอบด้าน หลังจากการวิเคราะห์เนื้อหาความหมายและองค์ประกอบ โดยการทำตารางสังเคราะห์เพื่อเปรียบเทียบความเหมือนและความต่างขององค์ประกอบและจัดหมวดหมู่ขององค์ประกอบคุณลักษณะอันพึงประสงค์รอบด้าน

ระยะที่ 2 การพัฒนาโมเดลและตัวบ่งชี้ของคุณลักษณะอันพึงประสงค์รอบด้าน

คณะผู้วิจัยได้ศึกษาเอกสารและงานวิจัยที่เกี่ยวข้องทั้งในประเทศและต่างประเทศ แล้วนำมาสังเคราะห์เพื่อให้องค์ประกอบของคุณลักษณะอันพึงประสงค์ มีรายละเอียดของการดำเนินการดังนี้

2.1 กลุ่มเป้าหมาย

กลุ่มเป้าหมาย คือ บุคลากรที่มีความเชี่ยวชาญและมีส่วนเกี่ยวข้องกับการพัฒนาคุณลักษณะอันพึงประสงค์รอบด้านของผู้เรียนและ/หรือมีความเชี่ยวชาญ ประสบการณ์ในการพิจารณาองค์ประกอบและตัวบ่งชี้ ในด้านจิตวิทยา และการวัดและประเมินผลทางการศึกษา ดังนั้นจึงกำหนดออกเป็น 3 กลุ่ม กลุ่มละ 2 คน รวมจำนวน 6 คน ดังนี้

- 1) กลุ่มผู้สอน/ศึกษานิเทศก์ จำนวน 2 คน ได้แก่ผู้ที่ทำหน้าที่สอนในระดับสถานศึกษาขั้นพื้นฐานหรือเป็นศึกษานิเทศก์ ที่มีประสบการณ์ในการสอนอย่างน้อย 5 ปี
- 2) กลุ่มนักจิตวิทยา จำนวน 2 คน ได้แก่อาจารย์ทางด้านจิตวิทยา ที่มีวุฒิการศึกษา ระดับปริญญาเอก หรือ มีประสบการณ์ในการสอนอย่างน้อย 5 ปี
- 3) กลุ่มนักวัดและประเมินผลการศึกษา จำนวน 2 คน ได้แก่อาจารย์ทางการวัดและประเมินผลการศึกษา ที่มีวุฒิการศึกษา ระดับปริญญาเอก หรือ มีประสบการณ์ในการสอนอย่างน้อย 5 ปี

2.2 วิธีการดำเนินการ

- 1) กำหนดองค์ประกอบและตัวบ่งชี้ที่ได้จากการศึกษาในระยะที่ 1 และพิจารณาเป็นเบื้องต้นในด้านความเหมาะสมของจำนวนตัวบ่งชี้ การซ้อนทับกันของตัวบ่งชี้
- 2) ผู้เชี่ยวชาญพิจารณาความเหมาะสมและความสอดคล้องของตัวบ่งชี้กับองค์ประกอบแต่ละด้าน
- 3) สรุปผลการพิจารณาและปรับปรุงแก้ไขตัวบ่งชี้ขององค์ประกอบ

2.3 การตรวจสอบโมเดล

ในการตรวจสอบโมเดลการวัดคุณลักษณะอันพึงประสงค์รอบด้าน ในการวิจัยครั้งนี้ ผู้วิจัยวิธีหนึ่งที่ใช้วัดขนาดของความตรงตามเนื้อหา พัฒนาโดย Lawshe, C.H. ปี 1975 ซึ่งเป็นวิธีที่ได้ดัดแปลงวิธีการการตรวจสอบความตรงตามเนื้อหา (Content validity ratio: CRV) ของ Lawshe (1975) โดยให้ผู้เชี่ยวชาญพิจารณาว่าตัวบ่งชี้แต่ละองค์ประกอบมีความตรงและมีความจำเป็นหรือไม่ ผู้เชี่ยวชาญแต่ละคนจะพิจารณาและให้คะแนน 3 ระดับคือ ตัวบ่งชี้ที่สำคัญหรือจำเป็น ตัวบ่งชี้ไม่มีประโยชน์แต่ไม่มีความสำคัญหรือจำเป็น และ ตัวบ่งชี้ไม่มีความจำเป็นในการวัด ดัชนีค่า CVR Lawshe (1975) หาได้ดังนี้

$$CVR = \frac{n_e - (N/2)}{N/2}$$

เมื่อ CVR แทนสัดส่วนของความตรงตามเนื้อหา

n_e แทนจำนวนผู้เชี่ยวชาญที่เลือกกว่าข้อสอบข้อนั้นมีความสำคัญหรือจำเป็น

N แทนจำนวนผู้เชี่ยวชาญทั้งหมด

ซึ่ง Lawshe ได้ให้ข้อเสนอแนะว่าจำนวนผู้เชี่ยวชาญที่เห็นว่าจะตัดข้อสอบข้อใดข้อหนึ่งออก ควรจะมีมากกว่า 5% ดังนั้นจึงกำหนดค่าต่ำสุดของ CVR ที่ระดับร้อยละ 5 ที่จะตัดข้อสอบทิ้งไป เพื่อให้มีความมั่นใจได้ว่าข้อสอบข้อนั้นมีความตรงตามเนื้อหา ในการตรวจสอบโมเดลครั้งนี้ คณะผู้วิจัยใช้ผู้เชี่ยวชาญจำนวน 6 คน ดังนั้นดัชนี CVR ต่ำสุดในแต่ละตัวบ่งชี้จะต้องมีค่าเท่ากับ 0.99

การศึกษาที่ 2 การศึกษาโมเดลการวัดโครงสร้างด้านเจตคติของนักเรียนและพัฒนาเครื่องมือวัด โครงสร้างด้านเจตคติของนักเรียนระดับการศึกษาขั้นพื้นฐาน

การศึกษาในส่วนนี้จะต่อเนื่องจากการศึกษาที่ 1 โดยพิจารณาองค์ประกอบที่ปรากฏในโมเดลการวัดคุณลักษณะอันพึงประสงค์รอบด้านตามมาตรฐานการศึกษาแห่งชาติ มีวัตถุประสงค์เพื่อสร้างและพัฒนาเครื่องมือที่ใช้ในการวัดโครงสร้างด้านเจตคติของนักเรียนระดับประถมศึกษาตอนปลาย มัธยมศึกษาตอนต้น และมัธยมศึกษาตอนปลาย รวมทั้งเพื่อตรวจสอบคุณภาพของเครื่องมือที่ใช้ในการวัดโครงสร้างด้านเจตคติของนักเรียนระดับประถมศึกษาตอนปลาย มัธยมศึกษาตอนต้น และมัธยมศึกษาตอนปลาย มีขั้นตอนการดำเนินการ 2 ระยะ ดังนี้

ระยะที่ 1 การพัฒนาโมเดลและตัวบ่งชี้ของโมเดลการวัดโครงสร้างด้านเจตคติของนักเรียน

คณะผู้วิจัยได้ศึกษาเอกสารและงานวิจัยที่เกี่ยวข้องทั้งในประเทศและต่างประเทศ แล้วนำมาสังเคราะห์เพื่อให้องค์ประกอบของโครงสร้างด้านเจตคติ มีรายละเอียดของการดำเนินการดังนี้

1.1 กลุ่มเป้าหมาย

กลุ่มเป้าหมาย คือ บุคลากรที่มีส่วนเกี่ยวข้องกับการพัฒนาคุณลักษณะอันพึงประสงค์รอบด้านของผู้เรียนและ/หรือมีความเชี่ยวชาญ ประสบการณ์ในการพิจารณาองค์ประกอบและตัวบ่งชี้ ในด้านจิตวิทยา และการวัดและประเมินผลทางการศึกษา ดังนั้นจึงกำหนดออกเป็น 3 กลุ่ม ดังนี้

- 1) กลุ่มผู้สอน/ศึกษานิเทศก์ ได้แก่ผู้ที่ทำหน้าที่สอนในระดับสถานศึกษาหรือเป็นศึกษานิเทศก์ ที่มีประสบการณ์ในการสอนอย่างน้อย 5 ปี
- 2) กลุ่มนักจิตวิทยา ได้แก่อาจารย์ทางด้านจิตวิทยา ที่มีวุฒิการศึกษาระดับปริญญาเอก หรือ มีประสบการณ์ในการสอนอย่างน้อย 5 ปี
- 3) กลุ่มนักวัดและประเมินผลการศึกษา ได้แก่อาจารย์ทางด้านจิตวิทยา ที่มีวุฒิการศึกษาระดับปริญญาเอก หรือ มีประสบการณ์ในการสอนอย่างน้อย 5 ปี

1.2 วิธีการดำเนินการ

- 1) กำหนดองค์ประกอบและตัวบ่งชี้ที่ได้จากการศึกษาในระยะที่ 1 และพิจารณาเป็นเบื้องต้นในด้านความเหมาะสมของจำนวนตัวบ่งชี้ การซ้อนทับกันของตัวบ่งชี้
- 2) ผู้เชี่ยวชาญพิจารณาความเหมาะสมและความสอดคล้องของตัวบ่งชี้กับองค์ประกอบแต่ละด้าน โดยผู้เชี่ยวชาญที่พิจารณาตัวบ่งชี้และข้อคำถามในแต่ละองค์ประกอบในโครงสร้างด้านเจตติ แต่ละองค์ประกอบมีจำนวนองค์ประกอบละ 3 คน ซึ่งในจำนวนนี้จะประกอบด้วยกลุ่มผู้สอน/ศึกษานิเทศก์ นักจิตวิทยา ล้นักวัดและประเมินผลการศึกษา
ในการพิจารณาความสอดคล้องของของตัวบ่งชี้และข้อคำถามกับองค์ประกอบแต่ละด้าน คณะผู้วิจัยได้ใช้ดัชนีการตรวจสอบความตรงเชิงเนื้อหา (Index of Item-Objective Congruence: IOC) โดยมีเกณฑ์ในการพิจารณา IOC ควรจะมากกว่า 0.5 จึงจะนำตัวบ่งชี้และข้อคำถามนั้นมาใช้ แต่ถ้าข้อคำถามที่ไม่ผ่านจะนำไปปรับปรุงและแก้ไขก่อนเพื่อให้ผ่านเกณฑ์
- 3) สรุปผลการพิจารณาและปรับปรุงแก้ไขตัวบ่งชี้ขององค์ประกอบและตัวบ่งชี้สำหรับการพัฒนาเครื่องมือ

ระยะที่ 2 การสร้างและพัฒนาเครื่องมือที่ใช้ในการวัดโครงสร้างด้านเจตคติของนักเรียน

2.1 ประชากรวิจัย ประกอบด้วย

ประชากรในการตรวจสอบโมเดลและการพัฒนาเครื่องมือ ได้แก่ นักเรียนในระดับประถมศึกษา และระดับมัธยมศึกษา โดยใช้ฐานข้อมูลของสำนักงานคณะกรรมการการศึกษาขั้นพื้นฐาน กระทรวงศึกษาธิการ

2.2 กลุ่มตัวอย่าง ประกอบด้วย

กลุ่มตัวอย่างนักเรียนในระดับประถมศึกษา และระดับมัธยมศึกษา โดยใช้ฐานข้อมูลของสำนักงานคณะกรรมการการศึกษาขั้นพื้นฐาน กระทรวงศึกษาธิการ ที่ได้จากการสุ่มแบบหลายขั้นตอน การวิจัยครั้งนี้ใช้วิธีการวิเคราะห์หองค์ประกอบเชิงยืนยันในการตรวจสอบความตรงของโมเดลการวัด กลุ่มตัวอย่างจึงควรมีขนาดใหญ่และการแจกแจงประชากรต้องเป็นโค้งปกติ การวิจัยครั้งนี้กำหนดขนาด 20 เท่าของจำนวนพารามิเตอร์ ตามแนวคิดของ Hair, Anderson, Black, Babin, Aderson & Tatham (2006) กำหนดขนาดกลุ่มตัวอย่าง 5-20 เท่าของของจำนวนพารามิเตอร์ เพื่อให้ได้จำนวนที่เหมาะสมและมากพอสำหรับการวิเคราะห์หองค์ประกอบเชิงยืนยัน

ดังนั้นผู้วิจัยจึงกำหนดขนาดของกลุ่มตัวอย่างขั้นต่ำ แบ่งเป็น 4 ภูมิภาค ได้แก่ ภาคเหนือ ใต้ ตะวันออกเฉียงเหนือ กลางและตะวันออก ดังนี้

ตารางที่ 11 จำนวนกลุ่มตัวอย่างขั้นต่ำแต่ละระดับชั้น

ภูมิภาค	กลุ่มตัวอย่างนักเรียน			รวม
	ป.6	ม.3	ม.6	
เหนือ	100	100	100	300
ใต้	100	100	100	300
ตะวันออกเฉียงเหนือ	100	100	100	300
กลางและตะวันออก	200	200	200	300
รวม	500	500	500	1,500

ในการเก็บข้อมูลกลุ่มตัวอย่างนักเรียนแต่ละระดับชั้น กำหนดจำนวนกลุ่มตัวอย่างขั้นต่ำในแต่ละระดับชั้นเป็นระดับชั้นละ 500 คน หรือภูมิภาคละ 100 คน โดยคณะผู้วิจัยจัดภูมิภาคกลางและตะวันออก ไว้ในกลุ่มเดียวกันเนื่องจากอยู่เขตพื้นที่ใกล้เคียงและมีลักษณะเป็นเมืองเศรษฐกิจคล้ายกัน รวมจำนวนกลุ่มตัวอย่างขั้นต่ำทั้งสามระดับเป็น 1,500 คน คณะผู้วิจัยได้ดำเนินการสุ่มจังหวัดและโรงเรียนในแต่ละภูมิภาค ดังตารางที่ 12

ตารางที่ 12 จำนวนกลุ่มตัวอย่างที่ใช้ในการวิจัยจำแนกตามระดับชั้นของนักเรียน

ระดับชั้น	จำนวนตัวอย่างขั้นต่ำ	จำนวนจังหวัด	จำนวนตัวอย่างในการวิจัย	ร้อยละ
1) ประถมศึกษาปีที่ 6	500		750	100.0
1.1) ภาคเหนือ	100	2	200	26.67
1.2) ภาคใต้	100	2	100	13.33
1.3) ภาคตะวันออกเฉียงเหนือ	100	2	240	32.00
1.4) ภาคกลางและตะวันออก	200	3	210	28.00

ตารางที่ 12 จำนวนกลุ่มตัวอย่างที่ใช้ในการวิจัยจำแนกตามระดับชั้นของนักเรียน (ต่อ)

ระดับชั้น	จำนวนตัวอย่าง ขั้นต่ำ	จำนวนจังหวัด	จำนวนตัวอย่างใน การวิจัย	ร้อยละ
2) มัธยมศึกษาปีที่ 3	500		785	100.0
2.1) ภาคเหนือ	100	2	100	12.74
2.2) ภาคใต้	100	2	100	12.74
2.3) ภาคตะวันออกเฉียงเหนือ	100	2	217	27.64
2.4) ภาคกลางและตะวันออก	200	3	368	56.88
3) มัธยมศึกษาปีที่ 6	500		706	100.0
3.1) ภาคเหนือ	100	2	44	6.23
3.2) ภาคใต้	100	2	56	7.93
3.3) ภาคตะวันออกเฉียงเหนือ	100	2	234	33.14
3.4) ภาคกลางและตะวันออก	200	3	372	52.69
รวมทั้งสามระดับชั้น	1,500	9	2,241	100.0

จำนวนตัวอย่างนักเรียนที่ใช้ในการวิจัยมีจำนวน 2,241 คน แยกเป็นระดับชั้นประถมศึกษาตอนปลายจำนวน 750 คน ระดับชั้นมัธยมศึกษาตอนต้นจำนวน 785 คน และระดับชั้นมัธยมศึกษาตอนปลายจำนวน 706 คน ถือว่ามีจำนวนมากกว่าจำนวนตัวอย่างขั้นต่ำที่กำหนดไว้ระดับชั้นละ 500 คน

2. เครื่องมือที่ใช้ในการวิจัย

เครื่องมือในการวิจัย ประกอบด้วย

2.1) เครื่องมือที่พัฒนาขึ้น ได้แก่ ชุดแบบวัดโครงสร้างด้านเจตคติของผู้เรียน 3 ระดับชั้น ประกอบด้วย

1) ชุดแบบวัดโครงสร้างด้านเจตคติของผู้เรียนระดับชั้นประถมศึกษาปีที่ 6 จำนวน 6 เครื่องมือ ได้แก่ 1.1 แบบวัดอัตมโนทัศน์ (Self-Concept) 1.2 แบบวัดการรับรู้ความสามารถของตน (Self-Efficacy) 1.3 แบบวัดความยืดหยุ่นและความสามารถในการปรับตัว (Flexibility and Adaptability) 1.4 แบบวัดคุณธรรมจริยธรรม (Virtue Ethics) 1.5 แบบวัดความเป็นไทย (Thainess) และ 1.6 แบบวัดความไวต่อความแตกต่างทางวัฒนธรรม (Intercultural Difference Sensitivity)

2) ชุดแบบวัดโครงสร้างด้านเจตคติของผู้เรียนระดับชั้นมัธยมศึกษาปีที่ 3 จำนวน 8 เครื่องมือ ได้แก่ 2.1 แบบวัดอัตมโนทัศน์ (Self-Concept) 2.2 แบบวัดการรับรู้ความสามารถของตน (Self-Efficacy) 2.3 แบบวัดแบบมาตรฐานค่าความยืดหยุ่นและความสามารถในการปรับตัว (Flexibility and Adaptability) 2.4 แบบวัดเชิงสถานการณ์ความยืดหยุ่นและความสามารถในการปรับตัว (Flexibility and Adaptability) 2.5 แบบวัดแบบมาตรฐานค่าคุณธรรมจริยธรรม (Virtue Ethics) 2.6 แบบวัดเชิงสถานการณ์คุณธรรมจริยธรรม 2.7 แบบวัดความเป็นไทย (Thainess) 2.8 แบบวัดความไวต่อความแตกต่างทางวัฒนธรรม (Intercultural Difference Sensitivity)

3) ชุดแบบวัดโครงสร้างด้านเจตคติของผู้เรียนระดับชั้นมัธยมศึกษาปีที่ 6 ได้แก่ 1.1 แบบวัดอัตมโนทัศน์ (Self-Concept) 1.2 แบบวัดการรับรู้ความสามารถของตน (Self-Efficacy) 1.3 แบบวัดความยืดหยุ่นและความสามารถในการปรับตัว (Flexibility and Adaptability) 1.4 แบบวัดคุณธรรมจริยธรรม (Virtue Ethics) 1.5 แบบวัดความเป็นไทย (Thainess) และ 1.6 แบบวัดความไวต่อความแตกต่างทางวัฒนธรรม (Intercultural Difference Sensitivity)

2.2) เครื่องมือที่ใช้ในการตรวจสอบคุณภาพ ได้แก่ แบบตรวจสอบความตรงเชิงเนื้อหา (Content Validity) โดยตรวจสอบความสอดคล้องของตัวบ่งชี้กับองค์ประกอบของผู้เชี่ยวชาญ

3. การพัฒนาเครื่องมือ

คณะผู้วิจัยได้ดำเนินการดังนี้

1) กำหนดพฤติกรรมที่มีโอกาสเกิดขึ้นกับนักเรียนหรือเป็นพฤติกรรมที่นักเรียนมีโอกาสเท่ากันในการได้แสดงพฤติกรรมในแต่ละตัวบ่งชี้ขององค์ประกอบ โดยการประชุมร่วมกับคณะผู้วิจัยและสัมภาษณ์ตัวแทนอาจารย์/ครูที่สอนในโรงเรียน เพื่อใช้เป็นสถานการณ์และนำมาใช้ในการกำหนดจำนวนข้อคำถามและลักษณะของข้อคำถามในแต่ละระดับชั้น

2) กำหนดผังการเขียนข้อคำถาม(Test Blueprint) แต่ละองค์ประกอบในแต่ละระดับชั้นของผู้เรียน โดยพิจารณาจากพัฒนาของผู้เรียน ได้ผังการเขียนข้อคำถาม ดังนี้

ตารางที่ 13 ผังการเขียนข้อคำถาม (Test Blueprint) ของการสร้างเครื่องมือแบบวัดมาตราส่วนประมาณค่าในแต่ละระดับชั้น

องค์ประกอบ	องค์ประกอบย่อย	จำนวนตัวบ่งชี้	จำนวนข้อคำถาม		
			ป.6	ม.3	ม.6
1. อັตมโนทัศน์ (Self-Concept)	1. ความสามารถทางวิชาการ (Academic Ability)	3	6	9	9
	2. นิสัยในการเรียน (Study Habits)	3	6	9	9
	3. การปรับตัวทางอารมณ์ (Emotional Adjustment)	2	4	6	6
	4. สัมพันธภาพระหว่างบุคคล (Interpersonal Relationship)	2	4	6	6
	รวม	10	20	30	30
2. การรับรู้ความสามารถของตน (Self-Efficacy)	1. ความมั่นใจในตนเอง (Self-Confidence)	2	4	6	6
	2. การประเมินตนตามความเป็นจริง (Accurate Self-evaluation)	2	4	6	6
	3. ความกล้าที่จะเสี่ยง (Willingness to take risks)	2	4	6	6
	4. ความพยายามและยืนหยัด (Effort Expenditure and Persistence)	2	4	6	6
	5. การกำหนดผลการกระทำของตนมากกว่าการยอมรับในโชคชะตา (Humans as Producers Rather than Simply Foretellers of Behavior)	2	4	6	6
	รวม	10	20	30	30
3. ความยืดหยุ่นและ ความสามารถในการปรับตัว (Flexibility & Adaptability)	1. ความยืดหยุ่น (Flexibility)	6	12	18	18
	2. ความสามารถในการปรับตัว (Adaptability)	3	6	9	9
	รวม	9	18	27	27

ตารางที่ 13 ผังการเขียนข้อคำถาม (Test Blueprint) ของการสร้างเครื่องมือแบบวัดมาตราส่วนประมาณค่าในแต่ละระดับชั้น

องค์ประกอบ	องค์ประกอบย่อย	จำนวนตัวบ่งชี้	จำนวนข้อคำถาม		
			ป.6	ม.3	ม.6
4. คุณธรรมและจริยธรรม (Virtue and Ethics)	1. ความกตัญญูตเวที (Gratitude)	4	9	9	9
	2. ความอดทน (Tolerance)	2	3	3	3
	3. การมีจิตสำนึกสาธารณะ (Public consciousness)	4	6	7	7
	4. การมีจริยธรรมในการทำงาน (Work Ethics)	5	9	14	14
	5. ความซื่อสัตย์ (Honest)	3	3	7	7
	รวม	18	30	40	40
5. ความเป็นไทย (Thainess)	1. การรักษาระเบียบวินัย	2	4	6	6
	2. การปฏิบัติตามระบอบประชาธิปไตย	2	4	6	6
	3. รักชาติ ศาสน์ กษัตริย์	3	6	9	9
	4. รักความเป็นไทย สืบสานวัฒนธรรมไทย	3	6	9	9
	5. ยึดหลักปรัชญาเศรษฐกิจพอเพียง	2	4	6	6
	รวม	12	24	36	36
6. ความไวต่อความแตกต่างทางวัฒนธรรม (Intercultural Sensitivity Difference)	1. มีการปฏิสัมพันธ์ (Interaction Engagement)	2	4	6	6
	2. เคารพในความแตกต่างทางวัฒนธรรม (Respect for Cultural Differences)	2	4	6	6
	3. ความมั่นใจในการปฏิสัมพันธ์ (Interaction Confidence)	2	4	6	6
	4. ความยินดีในการได้ปฏิสัมพันธ์ (Interaction Enjoyment)	2	4	6	6
	5. ความเอาใจใส่ต่อการปฏิสัมพันธ์ (Interaction Attentiveness)	2	4	6	6
	รวม	10	20	30	30
รวม		69	132	193	193

ในส่วนของแบบวัดเชิงสถานการณ์ คณะผู้วิจัยได้สร้างและพัฒนาเฉพาะระดับชั้นมัธยมศึกษาตอนต้น เนื่องจากเป็นระดับชั้นที่มีความสามารถในการอ่านเนื้อหาได้และระยะเวลาในการให้ความสนใจค่อนข้างดีกว่าระดับชั้นประถมศึกษา และพัฒนาแบบวัดเชิงสถานการณ์ 2 องค์ประกอบ คือ ด้านความยืดหยุ่นและความสามารถในการปรับตัว คุณธรรมและจริยธรรม เพื่อเป็นการพัฒนาในระยะขั้นต้น และเป็นฐานข้อมูลในการนำไปใช้ในการพัฒนาแบบวัดเชิงสถานการณ์ในระดับชั้นและองค์ประกอบด้านอื่นต่อไป

แบบวัดเชิงสถานการณ์ในองค์ประกอบความยืดหยุ่นและความสามารถในการปรับตัว และคุณธรรมและจริยธรรม มีผังการเขียนข้อคำถามดังตารางที่ 14

ตารางที่ 14 ผังการเขียนข้อคำถาม (Test Blueprint) ของการสร้างเครื่องมือแบบวัดเชิงสถานการณ์ในแต่ละระดับชั้น ม.3

องค์ประกอบ	องค์ประกอบย่อย	จำนวนตัวบ่งชี้	จำนวนข้อคำถาม	จำนวนตัวเลือก
1. ความยืดหยุ่นและ ความสามารถในการ ปรับตัว(Flexibility & Adaptability)	1. ความยืดหยุ่น (Flexibility)	6	12	4
	2. การปรับเปลี่ยนตนเอง (Adaptability)	3	6	4
	รวม	9	18	
2.คุณธรรมและ จริยธรรม(Virtue and Ethics)	1. ความกตัญญูกตเวที (Gratitude)	4	8	6
	2. ความอดทน (Tolerance)	2	4	6
	3. การมีจิตสำนึกสาธารณะ (Public consciousness)	4	8	6
	4. การมีจริยธรรมในการทำงาน (Work Ethics)	5	10	6
	5. ความซื่อสัตย์ (Honest)	3	6	6
	รวม	18	36	

3) เขียนข้อคำถามแต่ละตัวชี้วัดตามพฤติกรรมบ่งชี้ในแต่ละระดับชั้นของผู้เรียน ให้สอดคล้องกับตัวชี้วัดและองค์ประกอบ

3.1) การเขียนข้อคำถามในแบบมาตรฐานประมาณค่า โดยยึดหลักการในแต่ละองค์ประกอบดังนี้

1) เขียนสถานการณ์หรือพฤติกรรมในข้อคำถามให้สอดคล้องกับระดับชั้น และเป็นสถานการณ์ที่กีดกันได้กับผู้เรียนในแต่ละระดับชั้น โดยพิจารณาได้จากจุดมุ่งหมายตามหลักสูตรแกนกลางของแต่ละระดับชั้น จึงทำให้จำนวนข้อคำถามในระดับชั้นมัธยมศึกษามีจำนวนข้อมากกว่าระดับชั้นประถมศึกษา

2) เขียนข้อคำถามทั้งด้านบวก และด้านลบ เพื่อตรวจสอบการเสแสร้งของผู้เรียน และเพื่อให้ผลการตอบเกิดความตรงมากยิ่งขึ้น

3) กำหนดระดับของการวัดระดับการรับรู้/ระดับการปฏิบัติตามรายการในแต่ละข้อคำถาม ที่เป็นข้อทางบวกและข้อทางลบ ดังนี้

ข้อทางบวก		ข้อทางลบ	
คะแนน	ความหมาย	คะแนน	ความหมาย
5	จริงมากที่สุด	1	จริงมากที่สุด
4	จริงมาก	2	จริงมาก
3	ปานกลาง	3	ปานกลาง
2	จริงเล็กน้อย	4	จริงเล็กน้อย
1	ไม่จริงเลย	5	ไม่จริงเลย

3.2) การเขียนข้อคำถามในแบบวัดเชิงสถานการณ์ ซึ่งเครื่องมือที่จะพัฒนาในครั้งนี้ ผู้วิจัยสร้างแบบวัดเชิงสถานการณ์ ที่แต่ละข้อคำถามประกอบด้วย 3 ส่วน คือ 1) สถานการณ์เพื่อจำลองเหตุการณ์และกระตุ้นให้นักเรียนแสดงพฤติกรรม 2) ข้อคำถาม และ 3) ตัวเลือก มีขั้นตอนดังนี้

1) กำหนดและพิจารณาพฤติกรรมในแต่ละตัวบ่งชี้ที่สอดคล้องกับเครื่องมือในแบบมาตราส่วนประมาณค่า

2) กำหนดสถานการณ์เพื่อนำมาใช้ในการเขียนสถานการณ์ในข้อคำถาม โดยใช้เทคนิคการเขียนสถานการณ์ จากการสัมภาษณ์นักเรียนเกี่ยวกับสถานการณ์ที่พบและได้เกิดขึ้นในบริบทของความเป็นนักเรียน

ตารางที่ 15 ผลการสัมภาษณ์เพื่อนำมากำหนดเป็นสถานการณ์ในการสร้างแบบวัดเชิงสถานการณ์

ประเด็นพฤติกรรม	ประเด็นสถานการณ์ที่ต้องมีความยืดหยุ่นในโรงเรียน
องค์ประกอบที่ 1 ความยืดหยุ่น	
1) ยอมรับต่อความเปลี่ยนแปลงที่เกิดขึ้นในเชิงบวก	1. ความคาดหวังในผลการเรียน 2. ความสัมพันธ์ระหว่างเพื่อน 3. ความคาดหวังคำชมเชยจากครูผู้สอน
2) ยอมรับต่อความสามารถเฉพาะตัวของตนเองและผู้อื่น	1. การอยู่กับเพื่อนที่อ่อนกว่า 2. การอยู่กับเพื่อนที่เก่งกว่าตนเอง 3. การอยู่กับเพื่อนหรือทำกิจกรรมที่มีความสามารถแต่ละด้านแตกต่างกันในการทำงานโรงเรียน
3) ใตตรงและโต้ตอบต่อการเปลี่ยนแปลงหรือความยุ่งยากอย่างสมเหตุสมผล	1. การตัดสินใจต่อความสัมพันธ์ของตนเองในการคบเพื่อน 2. การรักษาสัมพันธ์ภาพกับผู้อื่นภายในโรงเรียน 3. การรักษาภาพลักษณ์ การเป็นนักเรียนที่ดี ภายใต้สภาพปัญหาที่อาจเกิดขึ้นได้ภายในโรงเรียน
4) สามารถรับรู้สถานการณ์ความขัดแย้งหรือสภาพไม่ลงรอยกันได้	1. ความขัดแย้งกับเพื่อนในการทำงาน 2. ความขัดแย้งในการวางบทบาทในการเรียน การทำกิจกรรม 3. ความขัดแย้งตามพัฒนาการของวัยรุ่น เช่น การชิงดีชิงเด่น การต้องการเป็นที่ยอมรับ เป็นต้น
5) สะท้อนผลดีและผลเสียต่อการดำเนินการใดๆภายใต้ความไม่แน่นอนได้	1. ความเข้าใจเกี่ยวกับความมั่นคงทางอารมณ์ระหว่างเพื่อน 2. การตั้งรับสภาวะอารมณ์ของเพื่อนในวัยเดียวกัน 3. การเลือกแนวทางการปฏิบัติโดยหวังผลความสัมพันธ์ระหว่างเพื่อน
6) คาดคะเนและยอมรับภาวะอารมณ์ของตนต่อความเปลี่ยนแปลงได้	1. การรู้จักรู้จักตนเองต่อการร่วมงานกับเพื่อนในชั้นเรียน 2. ความอดทนต่อปัญหาอุปสรรคในการทำงานหรือกิจกรรมของโรงเรียนร่วมกันกับเพื่อน 3. ความเข้าใจต่อภาวะอารมณ์ในวัยเดียวกันและตั้งรับได้ด้วยความเหมาะสม

ตารางที่ 15 ผลการสัมภาษณ์เพื่อนำมากำหนดเป็นสถานการณ์ในการสร้างแบบวัดเชิงสถานการณ์

ประเด็นพฤติกรรม	ประเด็นสถานการณ์ที่ต้องมีความยืดหยุ่นในโรงเรียน
องค์ประกอบที่ 2 ความสามารถในการปรับตัว	
1) โต้ตอบด้วยวิธีการแปลกใหม่และสร้างสรรค์	1. การโต้ตอบภาวะอารมณ์ระหว่างวัยรุ่นด้วยกันภายใต้ปัญหา ระหว่างเพื่อนฝูง เช่น น้อยใจกัน เข้าใจผิดกัน เป็นต้น 2. การโต้ตอบต่อการหยอกล้อกันในวัยหนุ่มสาว ซึ่งมีระดับความหนักเบาแตกต่างกัน และมีรูปแบบต่างกันตามช่วงอายุ 3. การโต้ตอบต่อสภาพการณ์หรือประสบการณ์ความเป็นวัยรุ่น ระหว่างเพื่อนฝูงที่เป็นเชิงบวกและรักษาความสัมพันธ์อันดีเอาไว้
2) ปรับเปลี่ยนยุทธวิธีได้	1. ความคิดแปลกใหม่ในการแก้ปัญหาอารมณ์ ปัญหาความสัมพันธ์ หรือ ปรับปรุงตนเอง โดยใช้วิธีการที่เหนือความคาดหมายของอีกฝ่าย 2. การสามารถมองหาวิธีการตอบโต้กับปัญหาได้หลายทิศทางหลายวิธีการ และไม่ยึดติด ตามวัยที่ต้องการหาประสบการณ์ต่อไป
3) สามารถเลือกโต้ตอบและป้องกันความเปลี่ยนแปลงที่เกิดขึ้นอย่างเหมาะสม	1. การกำกับวุฒิภาวะของตนเองให้สอดคล้องกับความต้องการตอบโต้ตามวัยและอารมณ์อย่างท้าทาย 2. การยอมรับที่จะได้เปรียบเสียเปรียบบ้างตามสภาพจริงของการใช้ชีวิตในสังคมจะทำให้เกิดทักษะของการใช้ชีวิต

3) เขียนข้อคำถามในแต่ละตัวชี้วัด จากอาจารย์ผู้สอนในแต่ละระดับชั้นและผู้เชี่ยวชาญด้านการวัดและประเมินผลการศึกษา

4) เขียนตัวเลือกในแต่ละข้อคำถาม โดยพิจารณาจากสถานการณ์ ทั้งนี้ที่มาของตัวเลือกจะได้อาจมาจากข้อมูลของการสัมภาษณ์ แล้วนำข้อมูลมาพิจารณาระดับของการกำหนดค่าคะแนนของแต่ละตัวเลือก ทั้งนี้การให้คะแนนของตัวเลือกอยู่ในรูปของการให้คะแนนหลายค่า (Polytomous scoring) และพิจารณาจากทฤษฎีทางจิตวิทยาที่ได้จากการกำหนดนิยามของแต่ละองค์ประกอบและนำมากำหนดค่าคะแนนของตัวเลือกแต่ละข้อคำถาม

4) พิจารณาทบทวนข้อคำถามทุกข้อแต่ละตัวชี้วัดตามพฤติกรรมบ่งชี้ในแต่ละระดับชั้นของผู้เรียนให้สอดคล้องกับตัวบ่งชี้ เพื่อตรวจสอบความซับซ้อนกันของข้อคำถาม

5) ผู้เชี่ยวชาญตรวจสอบความตรงเชิงเนื้อหาของเครื่องมือ โดยให้พิจารณาความสอดคล้องของข้อคำถามกับตัวบ่งชี้ในแต่ละระดับชั้น และปรับ/เสนอแนะเกี่ยวกับจำนวนข้อคำถามให้เหมาะสมกับระดับชั้นของผู้เรียน ซึ่งผลพบว่าเครื่องมือมีความตรงเชิงเนื้อหา อยู่ในช่วง 0.67-1.00 ดังตารางที่ 16 และ 17

ตารางที่ 16 ผลการตรวจสอบความตรงเชิงเนื้อหาของข้อคำถามกับตัวบ่งชี้ในแต่ละองค์ประกอบของแบบ
มาตรฐานค่า

องค์ประกอบ	องค์ประกอบย่อย	จำนวนตัว บ่งชี้	ค่า IOC			ข้อเสนอแนะของผู้เชี่ยวชาญ
			ป.6	ม.3	ม.6	
1. อัตมโนทัศน์ (Self-Concept)	1. ความสามารถทางวิชาการ (Academic Ability)	3	0.67- 1.00	1.00	1.00	ปรับข้อความในประโยค
	2. นิสัยในการเรียน (Study Habits)	3	0.67- 1.00	0.67- 1.00	0.67- 1.00	ปรับข้อความในประโยค
	3. การปรับตัวทางอารมณ์ (Emotional Adjustment)	2	1.00	1.00	1.00	ปรับข้อความในประโยค
	4. สัมพันธภาพระหว่างบุคคล (Interpersonal Relationship)	2	1.00	1.00	1.00	ปรับข้อความในประโยค
	รวม	10	0.67- 1.00	0.67- 1.00	0.67- 1.00	
2. การรับรู้ ความสามารถของ ตน (Self- Efficacy)	1. ความมั่นใจในตนเอง (Self- Confidence)	2	1.00	1.00	1.00	ปรับข้อความในประโยค
	2. การประเมินตนตามความเป็น จริง (Accurate Self-evaluation)	2	1.00	1.00	1.00	ปรับข้อความในประโยค
	3. ความกล้าที่จะเสี่ยง (Willingness to take risks)	2	1.00	1.00	1.00	ปรับข้อความในประโยค
	4. ความพยายามและยืนหยัด (Effort Expenditure and Persistence)	2	1.00	1.00	1.00	ปรับข้อความในประโยค
	5. การกำหนดผลการกระทำของ ตนมากกว่าการยอมรับในโชคชะตา (Humans as Producers Rather than Simply Foretellers of Behavior)	2	1.00	1.00	1.00	ปรับข้อความในประโยค
	รวม	10	1.00	1.00	1.00	
3. ความยืดหยุ่น และความสามารถ ในการปรับตัว (Flexibility & Adaptability)	1. ความยืดหยุ่น (Flexibility)	6	1.00	0.67- 1.00	0.67- 1.00	ปรับข้อความในประโยค
	2. ความสามารถในการปรับตัว (Adaptability)	3	1.00	0.67- 1.00	0.67- 1.00	ปรับข้อความในประโยค
	รวม	9	1.00	0.67- 1.00	0.67- 1.00	

ตารางที่ 16 ผลการตรวจสอบความตรงเชิงเนื้อหาของข้อคำถามกับตัวบ่งชี้ในแต่ละองค์ประกอบของแบบ
มาตราส่วนประมาณค่า(ต่อ)

องค์ประกอบ	องค์ประกอบย่อย	จำนวนตัว บ่งชี้	ค่า IOC			ข้อเสนอแนะของผู้เชี่ยวชาญ
			ป.6	ม.3	ม.6	
4. คุณธรรมและ จริยธรรม (Virtue and Ethics)	1. ความกตัญญูตเวที (Gratitude)	4	1.00	1.00	1.00	ปรับข้อความในประโยค
	2. ความอดทน (Tolerance)	2	0.67- 1.00	1.00	1.00	ปรับข้อความในประโยค
	3. การมีจิตสำนึกสาธารณะ (Public consciousness)	4	0.67- 1.00	1.00	1.00	ปรับข้อความในประโยค
	4. การมีจริยธรรมในการทำงาน (Work Ethics)	5	0.67- 1.00	1.00	1.00	ปรับข้อความในประโยค
	5. ความซื่อสัตย์ (Honest)	3	1.00	1.00	1.00	ปรับข้อความในประโยค
	รวม	18				
5. ความเป็นไทย (Thainess)	1. การรักษาระเบียบวินัย	2	1.00	1.00	1.00	ปรับข้อความในประโยค
	2. การปฏิบัติตามระบอบ ประชาธิปไตย	2	0.67- 1.00	1.00	1.00	ปรับข้อความในประโยค
	3. รักชาติ ศาสน์ กษัตริย์	3	1.00	1.00	1.00	ปรับข้อความในประโยค
	4. รักความเป็นไทย สืบสาน วัฒนธรรมไทย	3	0.67- 1.00	1.00	1.00	ปรับข้อความในประโยค
	5. ยึดหลักปรัชญาเศรษฐกิจ พอเพียง	2	1.00	1.00	1.00	ปรับข้อความในประโยค
	รวม	12	0.67- 1.00	1.00	1.00	
6. ความไวต่อความ แตกต่างทาง วัฒนธรรม (Intercultural Difference Sensitivity)	1. มีการปฏิสัมพันธ์ (Interaction Engagement)	2	1.00	1.00	1.00	ปรับข้อความในประโยค
	2. เคารพในความแตกต่างทาง วัฒนธรรม (Respect for Cultural Differences)	2	0.67- 1.00	1.00	1.00	ปรับข้อความในประโยค
	3. ความมั่นใจในการปฏิสัมพันธ์ (Interaction Confidence)	2	0.67- 1.00	1.00	0.67- 1.00	ปรับข้อความในประโยค
	4. ความยินดีในการได้ปฏิสัมพันธ์ (Interaction Enjoyment)	2	0.67- 1.00	1.00	1.00	ปรับข้อความในประโยค
	5. ความเอาใจใส่ต่อการ ปฏิสัมพันธ์(Interaction Attentiveness)	2	0.67- 1.00	0.67- 1.00	1.00	ปรับข้อความในประโยค
	รวม	10	0.67- 1.00	0.67- 1.00	0.67- 1.00	

ตารางที่ 17 ผลการตรวจสอบความตรงเชิงเนื้อหาของข้อคำถามกับตัวบ่งชี้ในแต่ละองค์ประกอบของแบบวัดเชิงสถานการณ์

องค์ประกอบ	องค์ประกอบย่อย	จำนวนตัวบ่งชี้	ค่า IOC	ข้อเสนอแนะของผู้เชี่ยวชาญ
3. ความยืดหยุ่นและความสามารถในการปรับตัว (Flexibility & Adaptability)	1. ความยืดหยุ่น (Flexibility)	6	0.67	ปรับคำ ข้อความในตัวเลือก และกำหนดเกณฑ์การให้คะแนนในแต่ละตัวเลือกเป็นแบบหลายค่า
	2. ความสามารถในการปรับตัว (Adaptability)	3	0.67	
	รวม	9	0.67	
4. คุณธรรมและจริยธรรม (Virtue and Ethics)	1. ความกตัญญูทวาทิ (Gratitude)	4	0.67-1.00	ปรับข้อความในประโยค ปรับสถานการณ์ที่ถามในประเด็นเกี่ยวกับเศรษฐกิจ การเงิน เพราะจะทำให้เกิดความไม่ยุติธรรมได้
	2. ความอดทน (Tolerance)	2	0.67-1.00	
	3. การมีจิตสำนึกสาธารณะ (Public consciousness)	4	0.67-1.00	
	4. การมีจริยธรรมในการทำงาน (Work Ethics)	5	0.67-1.00	
	5. ความซื่อสัตย์ (Honest)	3	0.67-1.00	
	รวม	18	0.67-1.00	

6) ปรับปรุงแก้ไขตามข้อเสนอแนะของผู้เชี่ยวชาญ มีประเด็นการแก้ไข ได้แก่การปรับภาษาในแต่ละข้อคำถามเพื่อให้ผู้เรียนได้เข้าใจตรงกันและเป็นคำที่คุ้นเคยในแต่ละระดับชั้น และการปรับประโยคในข้อคำถามให้สั้นลง

7) การจัดทำต้นฉบับสำหรับการเก็บรวบรวมข้อมูล คณะผู้วิจัยได้รวมข้อคำถามเป็นเครื่องมือ โดยเครื่องมือ 1 ฉบับ จะประกอบด้วย 2 องค์ประกอบ โดยจัดทำเป็นชุดเครื่องมือในแต่ละระดับชั้นดังนี้

ตารางที่ 18 การจัดชุดเครื่องมือที่ใช้สำหรับการเก็บรวบรวมข้อมูลในแต่ละระดับชั้น

ฉบับที่	ชื่อเครื่องมือ	จำนวนข้อคำถาม		
		ป.6	ม.3	ม.6
1: SS	แบบวัดอัตมโนทัศน์ (Self-Concept)	20	30	30
	แบบวัดการรับรู้ความสามารถของตน (Self-Efficacy)	20	30	30
2: FV	แบบวัดความยืดหยุ่นและความสามารถในการปรับตัว (Flexibility and Adaptability)	18	27	27
	แบบวัดคุณธรรมจริยธรรม (Virtue Ethics)	30	40	40
3: TI	แบบวัดความเป็นไทย (Thainess)	24	36	36
	แบบวัดความไวต่อความแตกต่างทางวัฒนธรรม (Intercultural Sensitivity)	20	30	30
4: FV Si	แบบวัดเชิงสถานการณ์ความยืดหยุ่นและความสามารถในการปรับตัว (Flexibility and Adaptability)	a	18	a
	แบบวัดเชิงสถานการณ์คุณธรรมจริยธรรม (Virtue Ethics)	a	36	a

หมายเหตุ a หมายถึง ยังไม่มีการสร้างแบบวัดเชิงสถานการณ์

4. การดำเนินการเก็บรวบรวมข้อมูล

ในการทำแบบวัดของผู้เรียน ได้ดำเนินการดังนี้

1) การจัดลำดับการทำแบบวัดของผู้เรียน คณะผู้วิจัยต้องการไม่ให้ความเหนื่อยล้าจากการทำแบบวัดแต่ละฉบับมีผลต่อการตอบข้อคำถามของเครื่องมือแต่ละฉบับ ดังนั้นจึงกำหนดบล็อกสำหรับจัดลำดับการสอบดังนี้

ตารางที่ 19 รูปแบบการจัดเรียงลำดับการสอบของเครื่องมือแต่ละฉบับ

รูปแบบการเรียงลำดับ	ลำดับที่ 1	ลำดับที่ 2	ลำดับที่ 3	ลำดับที่ 4
ระดับชั้น ป.6				
Block 1	SS	FV	TI	-
Block 2	FV	TI	SS	-
Block 3	TI	SS	FV	-
ระดับชั้น ม.3				
Block 1	SS	FV	TI	FV Si
Block 2	FV	TI	FV Si	SS
Block 3	TI	FV Si	SS	FV
Block 4	FV Si	SS	FV	TI
ระดับชั้น ม.6				
Block 1	SS	FV	TI	-
Block 2	FV	TI	SS	-
Block 3	TI	SS	FV	-

ทั้งนี้ในการดำเนินการสอบ ผู้ดำเนินการสอบจะได้รับการกำหนดรูปแบบการจัดเรียงลำดับหรือ Block จากคณะผู้วิจัย และดำเนินการแจกเครื่องมือตามลำดับของแต่ละรูปแบบ แต่ถ้าในกรณีที่ไม่สามารถดำเนินการให้แล้วเสร็จได้ในระยะเวลาติดต่อกัน ผู้ดำเนินการสอบสามารถดำเนินการต่อในวันถัดไปได้

2) เวลาที่ใช้การดำเนินการแต่ละชุดเครื่องมือ กำหนดเวลาดังนี้

ตารางที่ 20 เวลาในการดำเนินการสอบของแต่ละชุดเครื่องมือ

ฉบับของเครื่องมือ	เวลาที่ใช้	การดำเนินการ
SS	45 นาที	1) แจกแบบวัดลำดับที่ 1 2) เมื่อทำเสร็จให้นักเรียนวางแบบวัดและกระดาษคำตอบไว้ที่โต๊ะ 3) พัก 5 นาที
FV	60 นาที	1) แจกแบบวัดลำดับที่ 2 2) เมื่อทำเสร็จให้นักเรียนวางแบบวัดและกระดาษคำตอบไว้ที่โต๊ะ 3) พัก 5 นาที
TI	45 นาที	1) แจกแบบวัดลำดับที่ 3 2) เมื่อทำเสร็จให้นักเรียนวางแบบวัดและกระดาษคำตอบไว้ที่โต๊ะ 3) พัก 5 นาที
FV Si*	60 นาที	1) แจกแบบวัดลำดับที่ 4 2) เมื่อทำเสร็จให้นักเรียนวางแบบวัดและกระดาษคำตอบไว้ที่โต๊ะ

- 3) การชี้แจงการสอบให้นักเรียนมีสาระสำคัญดังนี้
 - “นักเรียนจะต้องตอบและเติมข้อมูลให้ครบทุกข้อ”
 - “ให้นักเรียนทำแบบวัดแต่ละชุดให้เสร็จก่อน ครูจึงจะแจกแบบวัดชุดต่อไปเพื่อให้ทำต่อ”
 - “เมื่อทำแบบวัดแต่ละชุดเสร็จให้วางไว้บนโต๊ะ เพื่อให้ครูเป็นผู้จัดเก็บ”
- 4) การจัดเก็บข้อสอบโดยให้เรียงลำดับเลขที่ของนักเรียน แล้วจัดเก็บเข้าซองของแต่ละแบบวัดให้เรียบร้อย เพื่อนำส่งคณะผู้วิจัยที่ประสานงาน

5. การวิเคราะห์คุณภาพเครื่องมือวิจัย

การหาคุณภาพเครื่องมือวิจัย แบ่งเป็น

- 1) คุณภาพของข้อสอบรายข้อ ได้แก่ ค่าอำนาจจำแนก ด้วยการวิเคราะห์สัมประสิทธิ์สหสัมพันธ์เพื่อวิเคราะห์ค่าอำนาจจำแนกตามแนวคิดของทฤษฎีการสอบแบบดั้งเดิม (CTT)
- 2) คุณภาพของเครื่องมือทั้งฉบับ ตามแนวคิดของทฤษฎีการทดสอบแบบดั้งเดิม ได้แก่ ความตรงเชิงเนื้อหาโดยการพิจารณาจากผู้เชี่ยวชาญ ความตรงเชิงโครงสร้างโดยการตรวจสอบความตรงตามโมเดลจากการวิเคราะห์องค์ประกอบเชิงยืนยัน(Confirmatory Factor Analysis) ด้วยโปรแกรมการวิเคราะห์ Mplus และความน่าเชื่อถือของเครื่องมือโดยวิธีการวิเคราะห์สัมประสิทธิ์แอลฟาของคอนบราค

บทที่ 4

ผลการวิเคราะห์ข้อมูล

การวิจัยครั้งนี้มีจุดประสงค์หลักสำคัญสองประการคือเพื่อศึกษาและพัฒนาโมเดลการวัดคุณลักษณะอันพึงประสงค์รอบด้านตามมาตรฐานการศึกษาแห่งชาติของนักเรียนระดับการศึกษาขั้นพื้นฐาน และเพื่อสร้างและพัฒนาเครื่องมือที่ใช้ในการวัดโครงสร้างด้านเจตคติของนักเรียนระดับประถมศึกษาตอนปลาย มัธยมศึกษาตอนต้น และมัธยมศึกษาตอนปลาย การดำเนินการวิจัยจึงพัฒนาโมเดล 2 โมเดล โมเดลแรกคือโมเดลการวัดคุณลักษณะอันพึงประสงค์รอบด้าน โมเดลที่สอง คือโมเดลการวัดโครงสร้างด้านเจตคติของนักเรียนและพัฒนาเครื่องมือโครงสร้างด้านเจตคติของนักเรียนระดับประถมศึกษาตอนปลาย มัธยมศึกษาตอนต้น และมัธยมศึกษาตอนปลาย

ผลการวิจัยจึงนำเสนอเป็น 2 ส่วนหลัก ดังนี้

ตอนที่ 1 ผลการพัฒนาองค์ประกอบและตัวบ่งชี้ของโมเดลของคุณลักษณะอันพึงประสงค์รอบด้าน

1.1 องค์ประกอบและตัวบ่งชี้ของโมเดลของคุณลักษณะอันพึงประสงค์รอบด้าน

1.2 ผลการตรวจสอบองค์ประกอบและตัวบ่งชี้ของโมเดลของคุณลักษณะอันพึงประสงค์รอบด้าน

ตอนที่ 2 ผลการพัฒนาโมเดลการวัดโครงสร้างด้านเจตคติของนักเรียน

2.1 องค์ประกอบและตัวบ่งชี้ของโมเดลการวัดโครงสร้างด้านเจตคติของนักเรียน

2.2 ข้อมูลพื้นฐานของกลุ่มตัวอย่างและผลการตรวจสอบความสัมพันธ์ระหว่างตัวบ่งชี้ในแต่ละองค์ประกอบในโครงสร้างด้านเจตคติของนักเรียน

2.3 ผลการตรวจสอบความตรงเชิงโครงสร้างของเครื่องมือวัดโครงสร้างด้านเจตคติของนักเรียน

2.4 ผลการตรวจสอบความเชื่อมั่น(Reliability) ของเครื่องมือวัดโครงสร้างด้านเจตคติของนักเรียน

2.5 ผลการตรวจสอบคุณภาพรายข้อของเครื่องมือวัดโครงสร้างด้านเจตคติของนักเรียน

ตอนที่ 1 ผลการพัฒนาองค์ประกอบและตัวบ่งชี้ของโมเดลของคุณลักษณะอันพึงประสงค์รอบด้าน

การพัฒนาโมเดลองค์ประกอบและตัวบ่งชี้ของโมเดลของคุณลักษณะอันพึงประสงค์รอบด้าน คณะผู้วิจัยได้จากการศึกษาเอกสารและงานวิจัยที่เกี่ยวข้องทั้งในประเทศและต่างประเทศ เกี่ยวกับคุณลักษณะอันพึงประสงค์ของผู้เรียนที่อยู่นอกเหนือจากคุณลักษณะทางด้านสติปัญญา (Cognitive) พบว่าคุณลักษณะอันพึงประสงค์รอบด้านที่ต้องการให้เกิดขึ้นในผู้เรียน เป็นคุณลักษณะของผู้เรียนที่ทำให้ผู้เรียนอยู่ร่วมกับบุคคลได้อย่างมีความสุข และเป็นคุณลักษณะที่สร้างประโยชน์ต่อบุคคลอื่น ไม่ก่อให้เกิดปัญหาทางสังคม และเป็นลักษณะของผู้เรียนที่ช่วยให้ผู้เรียนเกิดความสำเร็จในการเรียนและการทำงาน ช่วยในการทำนายนายความสำเร็จและความสามารถในการทำงานได้ ตลอดจนคุณลักษณะที่ทำให้เกิดการยอมรับของสังคม ผลการสังเคราะห์เอกสารและตรวจสอบโมเดลด้วยผู้เชี่ยวชาญ ปรากฏผลดังนี้

1.1 องค์ประกอบและตัวบ่งชี้ของโมเดลของคุณลักษณะอันพึงประสงค์รอบด้าน

จากการศึกษาเอกสารและงานวิจัยที่เกี่ยวข้องทั้งในประเทศและต่างประเทศ เกี่ยวกับคุณลักษณะอันพึงประสงค์ของผู้เรียนที่อยู่นอกเหนือจากคุณลักษณะทางด้านสติปัญญา (Cognitive) ดังปรากฏในบทที่ 2 (ตารางที่ 7 หน้า 57) คณะผู้วิจัยได้กำหนดตัวบ่งชี้จากผลการสังเคราะห์องค์ประกอบหลัก 5 องค์ประกอบหลัก 22 องค์ประกอบย่อย ได้ตัวบ่งชี้จำนวน 238 ตัวบ่งชี้ ดังตารางที่ 21

ตารางที่ 21 จำนวนองค์ประกอบและตัวบ่งชี้ของโมเดลของคุณลักษณะอันพึงประสงค์รอบด้าน

องค์ประกอบหลัก	ความหมาย	องค์ประกอบย่อย		จำนวนตัวบ่งชี้
1) องค์ประกอบด้านสมรรถนะ (Performance Factors)	สมรรถนะของบุคคลที่แสดงถึงพฤติกรรมที่ทำให้เกิดความบรรลุและความสำเร็จในการปฏิบัติงาน	1) การสื่อสารอย่างมีประสิทธิภาพ (Effective Communication)		6
		2) แรงจูงใจ (Motivation)		6
		3) ความมีวินัย (Discipline)		6
		4) การทำงานเป็นทีม (Teamwork)		6
		5) ความเป็นผู้นำ (Leadership)		9
		6) การบริหารจัดการ (Management)		6
2) สมรรถนะทางจิต (Affective Competency)	คุณลักษณะของบุคคลในการจัดการพฤติกรรมของตนเองอย่างสร้างสรรค์และเป็นวิธีการเชิงบวก โดยคุณลักษณะนั้นมีความเกี่ยวข้องกับความรู้สึกหรือเจตคติ อารมณ์ ความเคารพผู้อื่น ความตระหนัก การยอมรับ หรือ ประสบการณ์เดิมของผู้แสดงพฤติกรรมเพื่อให้ตนเองสามารถดำรงตนเองอยู่ได้	2.1 การจัดการอย่างสร้างสรรค์ (Creativity Management)	2.1.1 การริเริ่มในการจัดการตนเอง	4
			2.1.2 การค้นหาแนวทางใน	3
			2.1.3 การรับรู้รับฟังตนเอง	4
			2.1.4 การเปิดใจและสร้างกำลังใจในการจัดการตนเอง	4
		2.2 ความฉลาดทางอารมณ์ (Emotional Intelligence)	2.2.1 การแสดงอารมณ์	3
			2.2.2 การรับอารมณ์	3
			2.2.3 ประสบการณ์ทางอารมณ์	3
3) ทักษะที่ส่งเสริมการเรียนรู้ (Learning Skills)	ความชำนาญและคุณลักษณะนิสัยของผู้เรียนในการเรียนรู้ที่จะช่วยให้ประสบความสำเร็จในการเรียน และการทำงาน	3.1 มิติทางปัญญา (Cognitive Dimension)	3.1.1 ทักษะทางสารสนเทศ (Information Skills)	4
			3.1.2 ทักษะการริเริ่ม (Initiative Skill)	5
			3.1.3 ทักษะการจัดระบบ (Organization Skill)	3
		3.2 มิติทางการรู้คิด (Metacognitive Dimension)	3.2.1 ทักษะการรู้คิด (Metacognitive Skill)	8

ตารางที่ 21 จำนวนองค์ประกอบและตัวบ่งชี้ของโมเดลของคุณลักษณะอันพึงประสงค์รอบด้าน(ต่อ)

องค์ประกอบหลัก	ความหมาย	องค์ประกอบย่อย		จำนวนตัวบ่งชี้
		3.3 มิติทางจิตใจ (Affective Dimension)	3.3.1 ความใฝ่เรียนรู้ (Putting effort persistently)	5
			3.3.2 นิสัยทางการเรียน (study habit)	3
			3.3.3 ความรับผิดชอบ (Responsibility)	3
			3.3.4 การกำกับตนเอง (Self-Regulation)	5
4) โครงสร้างด้านเจตคติ (Attitudinal Constructs)	คุณลักษณะที่เป็นการรับรู้ ความรู้สึกนึกคิด และแนวโน้มที่จะแสดงพฤติกรรมของนักเรียน คุณลักษณะดังกล่าวเป็นกลุ่มขององค์ประกอบที่มีผลต่อการทำกิจกรรม การกำหนดเป้าหมาย ยุทธวิธีของนักเรียนและสามารถทำนายความสำเร็จของนักเรียนตามความคาดหวังทางสังคม และเพื่อให้นักเรียนปรับตัวในการดำรงชีวิตได้อย่างมีความสุข	4.1 อัตมโนทัศน์ (Self-Concept)	4.1.1 ความสามารถทางวิชาการ (Academic Ability)	3
			4.1.2 นิสัยในการเรียน (Study Habits)	3
			4.1.3 การปรับตัวทางอารมณ์ (Emotional Adjustment)	2
			4.1.4 สัมพันธภาพระหว่างบุคคล (Interpersonal Relationship)	2
		4.2 การรับรู้ความสามารถของตน (Self-Efficacy)	4.2.1 ความมั่นใจในตนเอง (Self-Confidence)	2
			4.2.2 การประเมินตนตามความเป็นจริง (Accurate Self-evaluation)	2
			4.2.3 ความกล้าที่จะเสี่ยง (Willingness to take risks)	2
			4.2.4 ความพยายามและยืนหยัด (Effort Expenditure and Persistence)	2
			4.2.5 การกำหนดผลการกระทำของตนมากกว่าการยอมรับในโชคชะตา (Humans as Producers Rather than Simply Foretellers of Behavior)	2
		4.3 ความยืดหยุ่นและความสามารถในการปรับตัว (Flexibility and Adaptability)	4.3.1 ความยืดหยุ่น (Flexibility)	6
			4.3.2 ความสามารถในการปรับตัว (Adaptability)	3

ตารางที่ 21 จำนวนองค์ประกอบและตัวบ่งชี้ของโมเดลของคุณลักษณะอันพึงประสงค์รอบด้าน(ต่อ)

องค์ประกอบหลัก	ความหมาย	องค์ประกอบย่อย		จำนวนตัวบ่งชี้	
		4.4 คุณธรรม จริยธรรม (Virtue Ethics)	4.4.1 ความกตัญญูกตเวที (Gratitude)	4	
			4.4.2 ความอดทน (Tolerance)	2	
			4.4.3 การมีจิตสำนึกสาธารณะ (Public consciousness)	4	
			4.4.4 การมีจริยธรรมในการทำงาน (Work Ethics)	5	
			4.4.5 ความซื่อสัตย์ (Honest)	3	
4) โครงสร้างด้าน เจตคติ (Attitudinal Constructs) (ต่อ)	(ต่อ)	4.5 ความเป็น ไทย (Thainess)	4.5.1 การรักษาระเบียบวินัย	2	
			4.5.2 การปฏิบัติตามระบอบ ประชาธิปไตย	2	
			4.5.3 รักชาติ ศาสน์ กษัตริย์	3	
			4.5.4 รักความเป็นไทย สืบสาน วัฒนธรรมไทย	3	
			4.5.5 ยึดหลักปรัชญาเศรษฐกิจ พอเพียง	2	
		4.6 ความไวต่อ ต่อความ แตกต่าง วัฒนธรรม (Intercultural Sensitivity Difference)		4.6.1 มีการปฏิสัมพันธ์ (Interaction Engagement)	2
				4.6.2 เคารพในความแตกต่างทาง วัฒนธรรม (Respect for Cultural Differences)	2
				4.6.3 ความมั่นใจในการปฏิสัมพันธ์ (Interaction Confidence)	2
				4.6.4 ความยินดีในการได้ปฏิสัมพันธ์ (Interaction Enjoyment)	2
				4.6.5 ความเอาใจใส่ต่อการ ปฏิสัมพันธ์(Interaction Attentiveness)	2
5) บุคลิกภาพ พื้นฐาน (Basic Personality Factors)	พฤติกรรมที่ปฏิบัติให้ผู้อื่น หรือสังคมเกิดการยอมรับ และพฤติกรรมที่ปฏิบัติ จนเป็นนิสัย มีความคง เส้นคงวา	5.1 คนที่ แสดงออกอย่าง เปิดเผย (Extraversion)	5.1.1 ชอบอารมณ์ทางบวก (Positive emotion)	2	
			5.2 ชอบอยู่ร่วมกับผู้อื่น (gregariousness/sociable)	2	
			5.1.3 ชอบแสดงออกตรงไปตรงมา (assertiveness/forceful)	2	
			5.1.4 ชอบกิจกรรม (activity/energetic)	2	

ตารางที่ 21 จำนวนองค์ประกอบและตัวบ่งชี้ของโมเดลของคุณลักษณะอันพึงประสงค์รอบด้าน (ต่อ)

องค์ประกอบหลัก	ความหมาย	องค์ประกอบย่อย		จำนวนตัวบ่งชี้
5) บุคลิกภาพพื้นฐาน (Basic Personality Factors) (ต่อ)	(ต่อ)		5.1.5 ชอบแสวงหาความตื่นเต้น (excitement seeking/adventurous)	2
			5.1.6 มีความอบอุ่น (Warmth/outgoing)	2
		5.2 คนที่มีความประนีประนอม (Agreeableness)	5.2.1 มีความเชื่อใจ (Trust/forgiving)	2
			5.2.2 เปิดเผย ตรงไปตรงมา เรียบง่าย (Straightforwardness)	2
			5.2.3 ไม่เห็นแก่ตัว (Altruism)	2
			5.2.4 การยินยอม เชื่อฟัง (Compliance)	2
			5.2.5 อ่อนน้อม สุภาพ (Modesty/not show off)	2
			5.2.6 เห็นอกเห็นใจผู้อื่น (Tender mindedness /sympathetic)	2
		5.3 คนที่มีจิตสำนึก (Conscientiousness)	5.3.1 ผู้มีความสามารถ (Competence /efficient)	2
			5.3.2 มีระเบียบ เรียบร้อย (Order /organized)	2
			5.3.3 รับผิดชอบต่อหน้าที่ เชื่อฟัง (Dutifulness/not careless)	2
			5.3.4 ไม่รีบร้อน รอบคอบ (Deliberationw/not impulsive)	2
			5.3.5 มุ่งผลสัมฤทธิ์ (Achievement striving (thorough)	2
			5.3.6 มีวินัยต่อตนเอง (Self-discipline /not lazy)	2
		5.4 คนที่มีความหวั่นไหว (Neuroticism)	5.4.1 ชอบวิตกกังวล Anxiety (tense)	2
			5.4.2 โกรธง่าย Angry hostility (irritable)	2
			5.4.3 ซึมเศร้า Depression (not contented)	2

ตารางที่ 21 จำนวนองค์ประกอบและตัวบ่งชี้ของโมเดลของคุณลักษณะอันพึงประสงค์รอบด้าน (ต่อ)

องค์ประกอบหลัก	ความหมาย	องค์ประกอบย่อย		จำนวน ตัวบ่งชี้
			5.4.4 คำนึงถึงแต่ตนเอง Self-consciousness (shy)	2
			5.4.5 ชอบความรุนแรง Impulsiveness (moody)	2
5) บุคลิกภาพพื้นฐาน (Basic Personality Factors) (ต่อ)	(ต่อ)		5.4.6 อารมณ์เปราะบาง (Vulnerability)/(not self-confident)	2
		5.5 คนที่เปิดรับประสบการณ์ (Openness to experience)	5.5.1 ช่างฝัน มีจินตนาการ (Fantasy/imaginative)	2
			5.5.2 มีความสุนทรีย์ (Aesthetics/artistic)	2
			5.5.3 ชอบปฏิบัติ (Actions /wide interests)	2
			5.5.4 ชอบเปิดเผยความรู้สึก (Feelings /excitable)	2
			5.5.5 มีความคิด ชอบคิด (Ideas /curious)	2
			5.5.6 ยอมรับค่านิยม (Values /unconventional)	2
รวม	5 องค์ประกอบหลัก	22 องค์ประกอบย่อย		238

จากตารางที่ 21 ผลการสังเคราะห์องค์ประกอบของโมเดลการวัดคุณลักษณะอันพึงประสงค์รอบด้านของผู้เรียน ประกอบด้วย องค์ประกอบหลัก 5 องค์ประกอบหลัก 22 องค์ประกอบย่อย และ 238 ตัวบ่งชี้ โดยองค์ประกอบหลักที่ 1 องค์ประกอบด้านสมรรถนะ (Performance Factors) ประกอบด้วย 6 องค์ประกอบย่อย 39 ตัวบ่งชี้ องค์ประกอบหลักที่ 2 สมรรถนะทางจิต (Affective Competency) ประกอบด้วย 2 องค์ประกอบย่อย 24 ตัวบ่งชี้ องค์ประกอบหลักที่ 3 ทักษะที่ส่งเสริมการเรียนรู้ (Learning Skills) ประกอบด้วย 3 องค์ประกอบย่อย 46 ตัวบ่งชี้ องค์ประกอบหลักที่ 4 โครงสร้างด้านเจตคติ (Attitudinal Construct) ประกอบด้วย 6 องค์ประกอบย่อย 69 ตัวบ่งชี้ และองค์ประกอบหลักที่ 5 บุคลิกภาพพื้นฐาน (Basic Personality Factors) ประกอบด้วย 5 องค์ประกอบย่อย 30 ตัวบ่งชี้

1.2 ผลการตรวจสอบองค์ประกอบและตัวบ่งชี้ของโมเดลการวัดคุณลักษณะอันพึงประสงค์รอบด้านของผู้เรียน

การตรวจสอบองค์ประกอบและตัวบ่งชี้ของโมเดลการวัดคุณลักษณะอันพึงประสงค์รอบด้านของผู้เรียน เป็นการตรวจสอบด้วยผู้เชี่ยวชาญทางด้านจิตวิทยา ด้านการวัดและประเมินผลการศึกษา และด้านการจัดการเรียนการสอนของผู้เรียน จำนวน 6 คน ด้วยวิธีการตรวจสอบความสอดคล้องของตัวบ่งชี้กับองค์ประกอบ โดยใช้ดัชนี CVR (Content Validity Ratio) ผลการตรวจสอบในด้านด้านสมรรถนะ (Performance Factors) สมรรถนะทางจิต (Affective Competency) ทักษะที่ส่งเสริมการเรียนรู้

(Learning Skills) โครงสร้างด้านเจตคติ (Attitudinal Construct) และ บุคลิกภาพพื้นฐาน (Basic Personality Factors) ปรากฏดังตารางที่ 22 -26 ตามลำดับ

ตารางที่ 22 ผลการตรวจสอบความสอดคล้องของตัวบ่งชี้กับองค์ประกอบด้านสมรรถนะ (Performance Factors)

องค์ประกอบ	ความหมายขององค์ประกอบ	พฤติกรรมบ่งชี้	CVR
1. การสื่อสารอย่างมีประสิทธิภาพ (Effective Communication)	การสื่อสารความคิด ความรู้ ความเข้าใจ อารมณ์ความรู้สึก และความต้องการของตนเองทั้งโดยวัจนภาษาและอวัจนภาษาอย่างเหมาะสมกับสถานการณ์ และวัฒนธรรม	(1.1) เรียบเรียงความคิด มุมมอง และสื่อสารออกมาได้ชัดเจน เข้าใจง่าย	1.00
		(1.2) แสดงออกอย่างเคารพให้เกียรติ มองผู้ฟังด้วยทัศนคติเชิงบวก	1.00
		(1.3) ฟังผู้อื่นอย่างตั้งใจ รับรู้ถึงความรู้สึกและความต้องการของผู้พูด	1.00
		(1.4) รู้ว่าเมื่อไรควรฟังเมื่อไรควรพูด	1.00
		(1.5) เลือกใช้ภาษาในการสื่อสารและแสดงออกทางท่าทางอย่างเหมาะสม สุภาพ เป็นมิตร	1.00
		(1.6) มีทักษะการใช้ภาษาในสภาพแวดล้อมที่หลากหลาย เข้าใจคนต่างประเพณีและวัฒนธรรม	1.00
2. แรงจูงใจ (Motivation)	ความปรารถนาที่จะบรรลุเป้าหมายที่บุคคลต้องการซึ่งเป็นพลังขับเคลื่อนให้บุคคลกระทำสิ่งต่างๆ อย่างมีทิศทาง มุมานะพยายาม และยืนหยัดเพื่อไปสู่เป้าหมายที่มุ่งหวัง	(2.1) เห็นคุณค่าในสิ่งที่ทำ ต้องการงานให้สำเร็จเพื่อความพึงพอใจของตนเองไม่ใช่คาดหวังให้ผู้อื่นมายกย่องหรือบ่งการการกระทำของตน	1.00
		(2.2) ตั้งเป้าหมาย ความคาดหวัง หรือมาตรฐานในการทำงาน	1.00
		(2.3) มีการคาดการณ์ล่วงหน้าและวางแผนการทำงาน	1.00
		(2.4) มุมานะพยายาม ยืนหยัด และผูกพันกับงานที่ทำเพื่อไปสู่เป้าหมายที่ตั้งไว้	1.00
		(2.5) กล้าเสี่ยง เลือกทำสิ่งที่ยากเหมาะสมกับความสามารถของตน	1.00
		(2.6) ต้องการข้อมูลย้อนกลับของผลงานที่ทำ	1.00
3. ความมีวินัย (Discipline)	การควบคุมพฤติกรรมของตนได้ด้วยตนเอง เป็นการเรียนรู้หรือยอมรับในคุณค่าเพื่อควบคุมตนเองให้มีพฤติกรรมที่เหมาะสมสอดคล้องกับระเบียบกฎเกณฑ์ของสังคม เพื่อประโยชน์ของตนเองและการอยู่ร่วมกันในสังคม	(3.1) มีความสามารถในการควบคุมอารมณ์และพฤติกรรมการแสดงออกของตน	1.00
		(3.2) เชื่อมั่นว่าการที่จะประสบผลสำเร็จตามที่ตั้งใจเป็นผลมาจากความสามารถ ทักษะ หรือการกระทำของตนเอง	1.00
		(3.3) ปฏิบัติตนตามบทบาทหน้าที่	1.00
		(3.4) เคารพและปฏิบัติตนตามข้อตกลง กฎระเบียบของสังคมทั้งต่อหน้าและลับหลัง	1.00
		(3.5) ตรงต่อเวลาในการนัดหมาย ทำงานเสร็จตามเวลาที่กำหนด	1.00
		(3.6) รับผิดชอบในผลของการกระทำทั้งในด้านที่เป็นผลดีและผลเสีย	1.00

ตารางที่ 22 ผลการตรวจสอบความสอดคล้องของตัวบ่งชี้กับองค์ประกอบด้านสมรรถนะ (Performance Factors) (ต่อ)

องค์ประกอบ	ความหมายขององค์ประกอบ	พฤติกรรมบ่งชี้	CVR
4. การทำงานเป็นทีม (Teamwork)	กระบวนการทำงานของกลุ่มบุคคลที่ร่วมมือกันทำงานโดยทุกคนมีบทบาทในกลุ่ม มีการติดต่อสื่อสาร ประสานงาน และตัดสินใจร่วมกัน เพื่อให้งานสำเร็จบรรลุตามเป้าหมายเพื่อประโยชน์ร่วมกันของกลุ่ม	(4.1) กำหนดเป้าหมายและวางแผนการทำงานร่วมกัน	1.00
		(4.2) ร่วมมือกันทำงาน ประนีประนอม และแก้ไขความขัดแย้งอย่างสร้างสรรค์	1.00
		(4.3) ให้ข้อเสนอแนะ รับฟัง และยอมรับความคิดเห็นซึ่งกันและกัน	1.00
		(4.4) มีการสื่อสารและมีสัมพันธ์ภาพที่ดีต่อกัน	1.00
		(4.5) รับผิดชอบต่องานที่กลุ่มมอบหมาย ตระหนักในบทบาทหน้าที่ของตนเองและการมีส่วนร่วมของสมาชิกแต่ละคนในทีม	1.00
		(4.6) ปฏิบัติตนเป็นผู้นำและผู้ตามที่ดีของกลุ่ม	1.00
5. ความเป็นผู้นำ (Leadership)	การกระตุ้น ชี้นำ ผลักดันให้สมาชิกกลุ่มทำงานร่วมกันในสถานการณ์ต่างๆ ด้วยความเต็มใจและกระตือรือร้นจนประสบความสำเร็จตามความต้องการ โดยมีความสำเร็จของกลุ่มหรือองค์กรเป็นเป้าหมาย	(5.1) มีความสามารถในการชี้แนะและจูงใจผู้อื่น	1.00
		(5.2) เพิ่มจุดแข็งที่ผู้อื่นมีหรือสร้างแรงบันดาลใจให้ผู้อื่นเกิดพลังในการทำงานเพื่อไปสู่เป้าหมายการทำงานร่วมกัน	1.00
		(5.3) รับผิดชอบต่อผู้อื่น คิดถึงประโยชน์ส่วนรวมเป็นที่ตั้ง	1.00
		(5.4) มีความซื่อตรง ยุติธรรม รักดีต่อหมู่คณะ และมีจริยธรรม	1.00
		(5.5) มีความอดทน ขยันหมั่นเพียร ตั้งใจทำงาน	1.00
		(5.6) มีความเฉลียวฉลาด รอบรู้ มีไหวพริบ ทันคน ทันทเหตุการณ์	1.00
		(5.7) มีความกล้าหาญ เด็ดขาด ตัดสินใจได้อย่างรวดเร็วและถูกต้อง	1.00
		(5.8) มีมนุษยสัมพันธ์ที่ดี รู้จักโอนอ่อนผ่อนปรน ถ่อมตัวตามกาลเทศะ	1.00
		(5.9) มีความคิดริเริ่มและมุ่งมั่นในการแก้ปัญหา	1.00
6. การบริหารจัดการ (Management)	กระบวนการวางแผน จัดระบบการทำงาน และการใช้ทรัพยากรที่มี เพื่อให้การปฏิบัติงานสำเร็จตามเป้าหมายอย่างมีประสิทธิภาพ	(6.1) มีความสามารถในการประเมินสถานการณ์ มองเห็นภาพรวมของกระบวนการทำงาน และความสัมพันธ์ของงาน	1.00
		(6.2) มีการกำหนดเป้าหมาย วางแผน วิเคราะห์งาน และกำหนดขั้นตอนการทำงานที่เหมาะสม	1.00
		(6.3) ทำงานเป็นระบบตามแผน	1.00
		(6.4) มีการประเมินผล ปรับปรุง และสรุปผลงาน	1.00
		(6.5) สามารถสร้างแรงจูงใจในการทำงาน	1.00
		(6.6) มีมนุษยสัมพันธ์ ทำงานร่วมกับผู้อื่นและให้ความร่วมมือกับทีมงานอย่างมีประสิทธิภาพ	1.00

ตารางที่ 23 ผลการตรวจสอบความสอดคล้องของตัวบ่งชี้กับองค์ประกอบสมรรถนะทางจิต (Affective Competency)

องค์ประกอบ	องค์ประกอบย่อย	พฤติกรรมบ่งชี้	CVR
1) การจัดการอย่างสร้างสรรค์ (Creativity Management)	1.1. การริเริ่มในการจัดการตนเอง หมายถึง มีความสามารถในการคิดสร้างสิ่งใหม่ๆ (Creative thinking abilities) คิดอุปมาอุปไมย metaphorical thinking)	1) มีมุมมองเชิงบวกต่อสภาพปัญหาหรือสถานการณ์ที่เกิดขึ้น	1.00
		2) ไม่วางปัญหาไว้ในกรอบอย่างใดอย่างหนึ่ง	1.00
		3) ใช้กระบวนการที่หลากหลายในการจัดการปัญหา	1.00
		4) คิดเปรียบเทียบคุณภาพในการจัดการตนเอง	1.00
	1.2. การค้นหาแนวทางในการจัดการตนเอง หมายถึง การคิดอย่างมีเหตุมีผลเพื่อจัดการตนเอง	1) พิจารณาแยกแยะรูปแบบในการจัดการตนเอง (Analyzing)	1.00
		2) เลือกแนวทางจัดการตนเองโดยกลั่นกรองอย่างมีเหตุและผลที่เหมาะสม	1.00
		3) พิจารณาถึงความสัมพันธ์ของแนวทางที่ใช้ในการจัดการตนเองกับความเป็นตัวของตัวเองอย่าง	1.00
	1.3. การรับรู้รับฟังตนเอง หมายถึง คุณลักษณะของบุคคลที่มีความเข้าใจในตนเอง มีมุมมองเชิงบวกและความมุ่งมั่นต่อเป้าหมายที่จะให้ได้มา	1) มองเห็นความสามารถของตนเองในเชิงบวก	1.00
		2) ควบคุมตนเองได้บนพื้นฐานความเชื่อในตน	1.00
		3) มีพลังใจต่อการทำสิ่งหนึ่งสิ่งใดจากการทบทวนตนเอง	1.00
		4) ทำสิ่งหนึ่งสิ่งใดอย่างมีจรรยาบรรณ	1.00
	1.4. การเปิดใจและสร้างกำลังใจในการจัดการตนเอง หมายถึง คุณลักษณะของบุคคลที่มีความสัมพันธ์กับการจัดการตนเองอย่างสร้างสรรค์ อันได้แก่ ความสนใจ เจตคติ ประสบการณ์ และความมั่นใจในตนเอง	1) สามารถรับรู้สภาพหรือปัญหาและวางอารมณ์ตั้งรับได้	1.00
		2) หลีกเลี่ยงภาวะที่ทำให้ตนเองรู้สึกแค้น หรือ ถูกกดดัน	1.00
		3) จัดการกับความรู้สึกของตนเองและควบคุมให้อยู่ในความถูกต้อง	1.00
		4) นิ่งต่อสภาพปัญหาที่เกิดขึ้นอย่างความมั่นใจในตนเอง	1.00
	2) ความฉลาดทางอารมณ์ (Emotional Intelligence)	2.1 การแสดงอารมณ์ หมายถึง คุณลักษณะของบุคคลที่สามารถจำแนกแยกแยะความรู้สึกของตนเองและกำหนดรูปแบบเพื่อการนำเสนอความรู้สึกของตนเองอย่างเหมาะสมชัดเจนภายใต้สถานการณ์ต่างๆ	1) รับรู้และเข้าใจในสิ่งที่ตนเองแสดงออก
2) เข้าใจบทบาทที่ตนเองเป็นอยู่และบทบาทที่ควรจะทำต่อไป			1.00
3) จัดการพฤติกรรมของตนเองตามบทบาทที่รับรู้ได้อย่างเหมาะสมและมีความเคารพต่อผู้อื่น			1.00

ตารางที่ 23 ผลการตรวจสอบความสอดคล้องของตัวบ่งชี้กับองค์ประกอบสมรรถนะทางจิต (Affective Competency) (ต่อ)

องค์ประกอบ	องค์ประกอบย่อย	พฤติกรรมบ่งชี้	CVR	
2) ความฉลาดทางอารมณ์ (Emotional Intelligence) (ต่อ)	2.2 การรับอารมณ์ หมายถึง คุณลักษณะของบุคคลที่สามารถตีความเกี่ยวกับข้อมูลหรือสถานการณ์ที่เกิดขึ้น โดยปราศจากความต้องการอื่นแล้วจัดการการรับรู้ที่นั้นอย่างเหมาะสมไม่ว่าจะเป็นการรับรู้ความจริงและการรับรู้จากอคติอื่น	1) รับรู้และเข้าใจในสถานการณ์ที่เข้ามาปะทะกับตนเอง	1.00	
		2) เข้าใจบทบาทตนเองต่อสถานการณ์ที่เข้ามาปะทะและบทบาทที่ควรจะทำต่อไป	1.00	
		3) จัดการพฤติกรรมตนเองตามการรับรู้ภายใต้สถานการณ์ที่เกิดขึ้นอย่างเหมาะสมและมีความเคารพต่อผู้อื่น	1.00	
	2.3 ประสบการณ์ทางอารมณ์ หมายถึง คุณลักษณะของบุคคลที่สามารถตีความเกี่ยวกับประสบการณ์ด้านอารมณ์ของตนเองแล้วนำมาปรับแก้เพื่อการแสดงออกในสถานการณ์ใหม่ให้ดียิ่งขึ้น		1) ยอมรับและเข้าใจต่อการใช้อารมณ์ของตนเอง	1.00
			2) มีมุมมองต่อตนเองในเชิงบวกในการจัดการอารมณ์	1.00
			3) มีกลยุทธ์ในการจัดการอารมณ์ตนเองโดยใช้ประสบการณ์เดิมเป็นฐานในการสร้างแบบพฤติกรรม	1.00
				1.00

จากตารางที่ 23 ผลการตรวจสอบความสอดคล้ององค์ประกอบและตัวบ่งชี้ของโมเดลการวัดคุณลักษณะอันพึงประสงค์รอบด้านของผู้เรียน ด้านสมรรถนะทางจิต พบว่ามีค่าดัชนีความสอดคล้องดัชนี CVR เท่ากับ 1.00

ตารางที่ 24 ผลการตรวจสอบความสอดคล้องของตัวบ่งชี้กับองค์ประกอบทักษะที่ส่งเสริมการเรียนรู้ (Learning Skills)

องค์ประกอบ	องค์ประกอบย่อย (Facet)	พฤติกรรมบ่งชี้	CVR	
1. มิติทางปัญญา (Cognitive Dimension) กลุ่มทักษะที่แสดงความชำนาญของผู้เรียนในการเรียนรู้ผ่านความสามารถทางสมอง และทักษะการจัดระบบ	1.1 ทักษะทางสารสนเทศ (Information Skills) หมายถึง ความชำนาญในการค้นหาสารสนเทศ ประมวลผล จัดเก็บและดึงคืนสารสนเทศ การวิเคราะห์ สังเคราะห์ และการสื่อสารสารสนเทศได้อย่างมีประสิทธิภาพ	(1) ความตระหนักรู้ในการใช้สารสนเทศ	1.00	
		(2) การเข้าถึงสารสนเทศ	1.00	
		(3) การประเมินสารสนเทศ	1.00	
		(4) ความสามารถในการใช้สารสนเทศที่ต้องการอย่างมีประสิทธิภาพ	1.00	
	1.2 ทักษะการริเริ่ม (Initiative Skill) หมายถึง ความชำนาญในการเริ่มต้นคิด ทำ แสวงหาสิ่งใหม่ กล้ารับความเสี่ยงที่เกิดขึ้นจากการตัดสินใจของตนเอง		(1) ค้นหาแนวคิดและโอกาสในการเรียนรู้ใหม่ๆ	1.00
			(2) เต็มใจยินดีที่จะรับความเสี่ยงต่างๆ	1.00
			(3) เกิดความสงสัยและใคร่รู้ต่อสิ่งต่างๆที่ทำให้เกิดการเรียนรู้	1.00
			(4) ทำงานใหม่ด้วยเจตคติที่ดี	1.00
			(5) ให้การยอมรับและสนับสนุนในทางที่ถูกต้องกับตนเองและผู้อื่น	1.00
				1.00

ตารางที่ 24 ผลการตรวจสอบความสอดคล้องของตัวบ่งชี้กับองค์ประกอบทักษะที่ส่งเสริมการเรียนรู้ (Learning Skills) (ต่อ)

องค์ประกอบ	องค์ประกอบย่อย (Facet)	พฤติกรรมบ่งชี้	CVR
	1.3 ทักษะการจัดการระบบ (Organization Skill) หมายถึง ความชำนาญในการวางแผน จัดลำดับความสำคัญ จัดการเวลา เพื่อจัดทำให้ภาระงานสำเร็จ	(1) วางแผนและดำเนินการตามแผนเพื่อให้ภาระงานสำเร็จ วางแผนเวลาการอ่านหนังสือได้อย่างลงตัวและเหมาะสม	1.00
		(2) จัดลำดับความสำคัญและจัดการเวลาเพื่อให้บรรลุเป้าหมาย	1.00
		(3) รวบรวม ประเมิน และใช้สารสนเทศ เทคโนโลยี แหล่งเรียนรู้เพื่อจัดทำให้ภาระงานสำเร็จ	1.00
2. มิติทางการรู้คิด (Metacognitive Dimension) กลุ่มทักษะที่แสดงความชำนาญของผู้เรียนในการรู้กระบวนการเรียนรู้ของตนเอง	2.1 ทักษะการรู้คิด (Metacognitive Skill) หมายถึง ความชำนาญของผู้เรียนในการรู้ว่าตนเองทำอะไรได้บ้าง ทำได้อย่างไร ทำได้ดีเพียงใด และควรปรับปรุงพัฒนาตนเองอย่างไรเพื่อให้ไปถึงเป้าหมายที่ตั้งไว้	(1) ตั้งเป้าหมายและวางแผนการเรียนรู้ได้	1.00
		(2) กำกับ ประเมิน และปรับปรุงแผนของตนเองที่จะทำให้บรรลุผลสำเร็จของการเรียนรู้	1.00
		(3) สะท้อนผลการเรียนรู้ร่วมกับครูและผู้อื่นได้	1.00
		(4) รู้วิธีการพัฒนาแรงจูงใจและความขยันหมั่นเพียรของตนเอง	1.00
		(5) เข้าใจวิธีการปรับปรุงพัฒนาการยืดหยุ่นปรับตัวของตนเองเพื่อเอาชนะความยากลำบาก	1.00
		(6) รู้วิธีการจัดการสารสนเทศให้เหมาะสมกับรูปแบบการเรียนรู้ของตนเอง	1.00
		(7) กำกับให้กลยุทธ์การเรียนรู้ของตนเองประสบผลสำเร็จ และอาจปรับเปลี่ยนได้เมื่อจำเป็น	1.00
		(8) รู้วิธีการจัดการกับความกดดันและความเครียด	1.00
3. มิติทางจิตใจ (Affective Dimension) กลุ่มของพฤติกรรมที่แสดงถึงคุณลักษณะและนิสัยในการเรียนรู้ของผู้เรียน	3.1 ความไม่เรียนรู้ (Putting effort persistently) หมายถึง คุณลักษณะที่แสดงออกถึงความตั้งใจ เพียรพยายามในการเรียน แสวงหาความรู้จากแหล่งเรียนรู้ ทั้งภายในและภายนอกโรงเรียน	(1) สนใจเข้าร่วมกิจกรรมการเรียนรู้ต่างๆ	1.00
		(2) ชอบแสวงหาความรู้จากแหล่งเรียนรู้ ทั้งภายในและภายนอกโรงเรียนอย่างสม่ำเสมอ	1.00
		(3) สามารถเลือกใช้สื่ออย่างเหมาะสม	1.00
		(4) มีการบันทึกความรู้ วิเคราะห์ข้อมูล สรุปเป็นองค์ความรู้ นำไปแลกเปลี่ยนเรียนรู้กับผู้อื่น	1.00
		(5) สามารถถ่ายทอด เผยแพร่ และนำไปใช้ใน ชีวิตประจำวันได้	1.00
	3.2 นิสัยทางการเรียน (study habit) หมายถึง คุณลักษณะที่แสดงออกถึงความประพฤติที่ดีในการเรียนที่ผู้เรียนกระทำอย่างสม่ำเสมอจนเคยชิน ได้แก่ พฤติกรรมในการเรียน และพฤติกรรมการสอบ	(1) มีสมาธิจดจ่อในสิ่งที่เรียนในชั้นได้ดี	1.00
		(2) มีนิสัยรักการอ่าน	1.00
		(3) จดบันทึกการเรียนได้ดี	1.00
		(4) ทบทวนบันทึกการเรียนอย่างสม่ำเสมอ	1.00
		(5) ค้นหาประเด็นที่ยังไม่เข้าใจ แล้วถามครู หรือผู้ปกครอง หรือค้นหาแหล่งข้อมูลที่จะช่วยให้ได้คำตอบที่ชัดเจน	1.00
(6) รู้แหล่งค้นคว้าสืบค้นที่ดีที่สุดของแต่ละวิชาที่เรียน	1.00		
(7) ทำการบ้านที่ได้รับมอบหมายทุกชิ้นอย่างตั้งใจ และส่งทันกำหนดเวลา	1.00		

ตารางที่ 24 ผลการตรวจสอบความสอดคล้องของตัวบ่งชี้กับองค์ประกอบทักษะที่ส่งเสริมการเรียนรู้ (Learning Skills) (ต่อ)

องค์ประกอบ	องค์ประกอบย่อย (Facet)	พฤติกรรมบ่งชี้	CVR
		(8) วางแผนเวลาการอ่านหนังสือได้อย่างลงตัวและเหมาะสม	1.00
		(9) จัดการเวลาในการสอบได้ดี	1.00
		(10) จัดสรุบย่อที่ได้ผล	1.00
		(11) ใช้กลยุทธ์การเรียนรู้ที่ปรับเปลี่ยนให้เหมาะสมไปตามแต่ละวิชา	1.00
		(12) ฝึกทำข้อสอบเก่า	1.00
		(13) มีเทคนิคในการทำข้อสอบ	1.00
	3.3 ความรับผิดชอบ (Responsibility) หมายถึง คุณลักษณะที่แสดงออกถึงความเอาใจใส่ จดจ่อตั้งใจ มุ่งมั่นต่อหน้าที่การเรียนอย่างเต็มความสามารถเพื่อให้บรรลุผลสำเร็จตามเป้าหมายที่กำหนด	(1) ทำงานที่ได้รับมอบหมายในชั้นเรียนและการบ้านได้เสร็จส่งทันภายในเวลากำหนด	1.00
		(2) จัดการพฤติกรรมการทำงานของตนเองได้อย่างเหมาะสม	1.00
		(3) เติมเต็มศักยภาพตนเองให้ไปถึงเป้าหมายภายใต้สิ่งแวดล้อมการเรียนรู้ที่จัดให้	1.00
	3.4 การกำกับตนเอง (Self-Regulation) หมายถึง คุณลักษณะที่แสดงออกถึงการควบคุมความคิด ความรู้สึก และการกระทำของตนเองด้วยความตั้งใจ	(1) กำหนดเป้าหมายการเรียนรู้ของตนเอง และกำกับติดตามความก้าวหน้าเพื่อให้บรรลุตามเป้าหมายนั้น	1.00
		(2) ค้นหาสิ่งที่จะมาช่วยเหลือเมื่อมีความจำเป็น	1.00
		(3) ประเมินและสะท้อนจุดแข็ง ความต้องการ และความสนใจของตนเอง	1.00
		(4) ระบุโอกาสในการเรียนรู้ ทางเลือก และกลยุทธ์ที่จะทำให้ไปถึงเป้าหมายที่วางไว้	1.00
(5) มีความอดทนพยายามเมื่อต้องเผชิญกับสิ่งที่ท้าทาย		1.00	

จากตารางที่ 24 ผลการตรวจสอบความสอดคล้ององค์ประกอบและตัวบ่งชี้ของโมเดลการวัดคุณลักษณะอันพึงประสงค์รอบด้านของผู้เรียน ทักษะที่ส่งเสริมการเรียนรู้ (Learning Skills) พบว่ามีค่าดัชนีความสอดคล้องดัชนี CVR เท่ากับ 1.00

ตารางที่ 25 ผลการตรวจสอบความสอดคล้องของตัวบ่งชี้กับโครงสร้างด้านเจตคติ (Attitudinal Construct)

องค์ประกอบ	องค์ประกอบย่อย	ตัวบ่งชี้	CVR
1. อัตมโนทัศน์ (Self-Concept)	1. ความสามารถทางวิชาการ (Academic Ability) หมายถึง ความรู้สึกนึกคิดที่บุคคลมีต่อตนเองในด้านสติปัญญา ความสามารถ ความสำเร็จในการเรียน รวมทั้งประสบการณ์อื่น ๆ ที่เกี่ยวกับวิชาการ ว่าบุคคลมีความสามารถในการเรียนเป็นอย่างไร ทั้งการรับรู้จากประสบการณ์ตรงของตน การเปรียบเทียบ และข้อมูลย้อนกลับจากเพื่อนหรือบุคคลใกล้ชิด	1.1) ความรู้สึกนึกคิดที่มีต่อความสามารถทางการเรียนของตนเอง	1.00
		1.2) ความรู้สึกนึกคิดที่มีต่อความสามารถทางการเรียนของตนเองโดยการเปรียบเทียบกับเพื่อน	1.00
		1.3) ความรู้สึกนึกคิดที่มีต่อความสามารถทางการเรียนของตนเองจากการได้รับข้อมูลย้อนกลับจากเพื่อน ครู หรือผู้ปกครอง ที่แสดงความเห็นว่าตนนั้นมีความสามารถในการเรียนเป็นอย่างไร	1.00
	2. นิสัยในการเรียน (Study Habits) หมายถึง ความรู้สึกนึกคิดที่บุคคลมีต่อตนเองในด้านพฤติกรรมการศึกษาที่บุคคลได้ฝึกฝนจนเป็นนิสัย เช่น การตั้งใจตนเองให้เกิดความใส่ใจ ต้องการที่จะเรียนรู้ มีจุดมุ่งหมายในการเรียนรู้ รับผิดชอบและสนใจในงานที่เกี่ยวข้องกับการเรียนของตนเอง มีวิธีการทำงานและการใช้เวลาเรียนอย่างเหมาะสม มีการกำกับตนเองให้เกิดการกระบวนกรเรียนรู้หรือการแสวงหาความรู้	2.1) ความสามารถในการตั้งใจตนเองให้เกิดความใส่ใจ มีความต้องการที่จะเรียนรู้ เพื่อให้ได้ผลตามเกณฑ์ของจุดมุ่งหมายในการเรียนรู้	1.00
		2.2) ความรับผิดชอบและความสนใจในงานที่เกี่ยวข้องกับการเรียนของตนเอง	1.00
		2.3) การกำกับตนเองให้เกิดการกระบวนกรเรียนรู้หรือการแสวงหาความรู้	1.00
	3. การปรับตัวทางอารมณ์ (Emotional Adjustment)หมายถึงความรู้สึกนึกคิดที่บุคคลมีต่อตนเองในด้านสภาวะทางอารมณ์ เช่น ความกดดัน ความวิตกกังวล ความสุข ความเครียด ความเบื่อหน่ายต่อการเรียน สถานศึกษา และสภาพแวดล้อมที่เกี่ยวข้อง ตลอดจน การรับรู้ความสามารถของตนในการรับมือหรือปรับสภาวะอารมณ์ให้เหมาะสมได้	3.1) สภาวะอารมณ์ทางบวกหรือลบที่บุคคลมีต่อการเรียน สถานศึกษา และสภาพแวดล้อมที่เกี่ยวข้อง	1.00
		3.2) การรับรู้ความสามารถของตนในการรับมือหรือปรับสภาวะอารมณ์ให้เหมาะสมได้	1.00
	4. สัมพันธภาพระหว่างบุคคล (Interpersonal Relationship)หมายถึง ความรู้สึกนึกคิดที่บุคคลมีต่อตนเองในด้านการมีปฏิสัมพันธ์กับบุคคลอื่น (เพื่อน, ครู, บุคคลใกล้ชิด) การสร้างสัมพันธภาพการทำงานร่วมกับผู้อื่น และการเข้าสังคมที่เกี่ยวข้องกับกิจกรรมการเรียนรู้	4.1) ความรู้สึกนึกคิดของบุคคลที่มีต่อเพื่อน ครู และบุคคลใกล้ชิด	1.00
		4.2) การรับรู้ความสามารถของตนในการสร้างสัมพันธภาพ ทำงานร่วมกับผู้อื่น และการเข้าสังคมที่เกี่ยวข้องกับกิจกรรมการเรียนรู้	1.00

ตารางที่ 25 ผลการตรวจสอบความสอดคล้องของตัวบ่งชี้กับโครงสร้างด้านเจตคติ (Attitudinal Construct) (ต่อ)

องค์ประกอบ	องค์ประกอบย่อย	ตัวบ่งชี้	CVR
2. การรับรู้ความสามารถของตน (Self-Efficacy)	1. ความมั่นใจในตนเอง (Self-Confidence) การที่บุคคลเชื่อว่าตนเองสามารถทำสิ่งต่าง ๆ ให้ประสบความสำเร็จได้ และความสำเร็จจากการทำงานจะช่วยเพิ่มแรงจูงใจในการพัฒนาความสามารถของตนให้ก้าวหน้ายิ่งขึ้น	1.1) ความเชื่อมั่นในความสามารถของคนที่ จะทำสิ่งต่าง ๆ ได้ประสบความสำเร็จ	1.00
		1.2) การมีแรงจูงใจที่จะพัฒนาความสามารถของตนเองให้ก้าวหน้ายิ่งขึ้นไป	1.00
	2. การประเมินตนตามความเป็นจริง (Accurate Self-evaluation) หมายถึง การประเมินตนเองได้ตรงตามความเป็นจริงและตรงตามศักยภาพที่มี โดยบุคคลจะเลือกทำงานในสถานการณ์ที่เขาเชื่อว่าตนเองมีความสามารถเพียงพอที่จะทำงานนั้นให้สำเร็จได้	2.1) การประเมินความสามารถของตนเองได้สอดคล้องกับศักยภาพที่มี	1.00
		2.2) การเลือกทำงานในสถานการณ์ที่เชื่อว่าตนเองมีความสามารถเพียงพอที่จะทำงานนั้นให้สำเร็จได้	1.00
	3. ความกล้าที่จะเสี่ยง (Willingness to take risks) หมายถึง การเลือกทำสิ่งที่ท้าทายและต้องใช้ความพยายามมากเพื่อให้การกระทำนั้นบรรลุเป้าหมาย เพราะเชื่อว่า จะนำไปสู่โอกาสของการประสบความสำเร็จที่เพิ่มมากขึ้น ไม่กลัวกับความล้มเหลวหรือความผิดพลาด แต่จะเห็นว่าความล้มเหลวเป็นสิ่งที่ช่วยสนับสนุนให้เกิดการพัฒนาตนเองเพื่อไปสู่ความสำเร็จ	3.1) การเลือกทำสิ่งที่ยากและท้าทายเพราะเชื่อว่า จะนำไปสู่โอกาสของการประสบความสำเร็จที่เพิ่มมากขึ้น	1.00
		3.2) การมองความล้มเหลวหรือความผิดพลาดให้เป็นโอกาสในการเรียนรู้เพื่อพัฒนาตนเองไปสู่ความสำเร็จต่อไป	1.00
	4. ความพยายามและยืนหยัด (Effort Expenditure and Persistence) หมายถึง การใส่ใจและเพียรพยายามจัดการกับสถานการณ์ที่เป็นปัญหา อุปสรรค หรือประสบการณ์ที่ไม่น่าพึงพอใจ และยืนหยัดที่จะทำงานนั้นต่อไป	4.1) ความกระตือรือร้นและเพียรพยายามในการทำกิจกรรมต่าง ๆ ให้สำเร็จลุล่วงไปได้ด้วยดี	1.00
		4.2) ความไม่ย่อท้อและยืนหยัดเพื่อเอาชนะปัญหา อุปสรรค หรือประสบการณ์ที่ไม่น่าพึงพอใจ	1.00
	5. การกำหนดผลการกระทำของตนมากกว่าการยอมรับโชคชะตา (Humans as Producers Rather than Simply Foretellers of Behavior) หมายถึง การลงมือทำสิ่งต่าง ๆ ด้วยความพยายามและยอมรับผลที่เกิดขึ้นจากการกระทำพฤติกรรมของตน แม้ว่าจะล้มเหลวในบางครั้งแต่ก็ไม่ท้อถอยหรืออ้างว่าเป็นเรื่องของโชคชะตา	5.1) ความเชื่อว่าความสำเร็จเป็นผลมาจากการกระทำของตนมากกว่าโชคชะตา	1.00
		5.2) การยอมรับผลที่เกิดขึ้นจากการกระทำของตนทั้งความสำเร็จและความล้มเหลว	1.00

ตารางที่ 25 ผลการตรวจสอบความสอดคล้องของตัวบ่งชี้กับโครงสร้างด้านเจตคติ(Attitudinal Construct) (ต่อ)

องค์ประกอบ	องค์ประกอบย่อย	ตัวบ่งชี้	CVR
3. ความยืดหยุ่นและ ความสามารถ ในการปรับตัว (Flexibility and Adaptability)	1. ความยืดหยุ่น (Flexibility) หมายถึง ความสามารถของบุคคลในการรับรู้ และ ทำความเข้าใจต่อสถานการณ์ที่พบ สร้าง มุมมองอย่างสมดุลแล้วยอมรับสิ่งที่เกิดขึ้น	1.1) ยอมรับต่อความเปลี่ยนแปลงที่เกิดขึ้นใน เชิงบวก	1.00
		1.2) ยอมรับต่อความสามารถเฉพาะตัวของ ตนเองและผู้อื่น	1.00
		1.3) ไตตรงและโต้ตอบต่อการเปลี่ยนแปลง หรือความยุ่งยากอย่างสมเหตุสมผล	1.00
		1.4) สามารถรับรู้ความไม่ลงรอยกัน	1.00
		1.5) สะท้อนผลดีและผลเสียต่อการ ดำเนินการใดๆภายใต้ความไม่แน่นอนได้	1.00
		1.6) คาดคะเนและยอมรับภาวะอารมณ์ของ ตนต่อความเปลี่ยนแปลงได้	1.00
	2. ความสามารถในการปรับตัว (Adaptability) หมายถึง ความสามารถ ของบุคคลในการปรับเปลี่ยนตนเองและ ตอบสนองต่อสถานการณ์ได้อย่างมี ประสิทธิภาพ	2.1) โต้ตอบด้วยวิธีการแปลกใหม่และ สร้างสรรค์	1.00
		2.2) ปรับเปลี่ยนยุทธวิธีได้	1.00
		2.2) สามารถเลือกโต้ตอบและป้องกันความ เปลี่ยนแปลงที่เกิดขึ้นอย่างเหมาะสมการ ปรับตัวเพื่อการทำงานอย่างมีประสิทธิภาพ ภายใต้สถานการณ์ที่ไม่แน่นอนและมีความ เปลี่ยนแปลงตลอดเวลา	1.00
4. คุณธรรม จริยธรรม (Virtue Ethics)	1. ความกตัญญูกตเวที (Gratitude)หมายถึงการแสดงออกถึงการ เอาใจใส่ดูแล ช่วยเหลือภารกิจงาน การพ เชื่อฟัง และปฏิบัติตามคำสั่งสอน อันดีงามของพ่อแม่ ผู้ปกครอง ครูอาจารย์ อย่างเต็มใจ รักษาเกียรติของพ่อแม่ ผู้ปกครอง สถานศึกษา การยกย่องเชิดชู และรักษาเกียรติของพ่อแม่ ผู้ปกครอง สถานศึกษาอย่างตั้งใจ และการตอบแทน บุญคุณพ่อแม่ ผู้ปกครอง ผู้มีพระคุณเมื่อ มีโอกาส	1.1) การเอาใจใส่ดูแลและยินดีช่วยเหลือ ภารกิจงานของพ่อแม่ ผู้ปกครอง ครู อาจารย์เมื่อมีโอกาส	1.00
		1.2) การเคารพ เชื่อฟัง และปฏิบัติตามคำสั่ง สอนอันดีงามของพ่อแม่ ผู้ปกครอง ครู อาจารย์อย่างเต็มใจ	1.00
		1.3) การยกย่องเชิดชูและการรักษาเกียรติ ของพ่อแม่ ผู้ปกครอง สถานศึกษาอย่างตั้งใจ	1.00
		1.4) ตอบแทนบุญคุณพ่อแม่ ครูอาจารย์ ผู้มี พระคุณ เมื่อมีโอกาส	1.00
	2. ความอดทน (Tolerance)หมายถึง การแสดงออกถึงการควบคุมกำกับตนเอง ให้รับสภาพความลำบากในการทำงาน หรือการเรียน ความเหนื่อยล้า ความหิว และความเจ็บปวดทางร่างกาย เพื่อให้ สามารถทำงานหรือการศึกษาเล่าเรียนให้ ประสบผลสำเร็จ	2.1) การควบคุมกำกับตนเองให้รับสภาพ ความลำบาก ความเหนื่อยล้าในการทำงาน หรือการเรียน	1.00
		2.2) การควบคุมกำกับตนเองให้รับสภาพ ความหิว และความเจ็บปวดทางร่างกาย	1.00

ตารางที่ 25 ผลการตรวจสอบความสอดคล้องของตัวบ่งชี้กับโครงสร้างด้านเจตคติ (Attitudinal Construct) (ต่อ)

องค์ประกอบ	องค์ประกอบย่อย	ตัวบ่งชี้	CVR	
	3. การมีจิตสำนึกสาธารณะ (Public consciousness) หมายถึง การแสดงออกถึงการอาสาทำงานและช่วยเหลือผู้อื่นด้วยความเต็มใจ โดยการเสียสละกำลังกาย กำลังใจ หรือ กำลังสติปัญญา โดยไม่หวังผลตอบแทน การแบ่งปันสิ่งของ ทรัพย์สิน และช่วยแก้ปัญหาให้กับผู้อื่น ดูแล รักษาสาธารณสมบัติและสิ่งแวดล้อมด้วยความเต็มใจ การเข้าร่วมกิจกรรมที่เป็นประโยชน์หรือแก้ปัญหาของโรงเรียน ชุมชนหรือสังคมตามสถานการณ์ที่เกิดขึ้นด้วย	3.1) อาสาทำงานและช่วยเหลือผู้อื่นด้วยความเต็มใจ โดยการเสียสละกำลังกาย กำลังใจหรือกำลังสติปัญญาโดยไม่หวังผลตอบแทน	1.00	
		3.2) แบ่งปันสิ่งของ ทรัพย์สิน และช่วยแก้ปัญหาให้กับผู้อื่น	1.00	
		3.3) ดูแล รักษาสาธารณสมบัติและสิ่งแวดล้อมด้วยความเต็มใจ	1.00	
		3.4) การเข้าร่วมกิจกรรมที่เป็นประโยชน์หรือแก้ปัญหาของโรงเรียน ชุมชนหรือสังคมตามสถานการณ์ที่เกิดขึ้นด้วย	1.00	
	4. การมีจริยธรรมในการทำงาน (Work Ethics) หมายถึง การแสดงออกถึงความรับผิดชอบในหน้าที่การงาน เพื่อให้งานประสบความสำเร็จ เพียรพยายามตั้งใจและเอาใจใส่ต่อการปฏิบัติหน้าที่ที่ได้รับมอบหมาย รู้จักแก้ปัญหาในการทำงานเมื่อมีอุปสรรค อดทนเพื่อให้งานสำเร็จตามเป้าหมาย และปรับปรุงและพัฒนาการทำงานให้ดีขึ้นด้วยตนเอง	4.1) มีความรับผิดชอบในหน้าที่การงาน เพื่อให้งานประสบผลสำเร็จ	1.00	
		4.2) เพียรพยายามตั้งใจและเอาใจใส่ต่อการปฏิบัติหน้าที่ที่ได้รับมอบหมาย	1.00	
		4.3) รู้จักแก้ปัญหาในการทำงานเมื่อมีอุปสรรค	1.00	
		4.4) อดทนเพื่อให้งานสำเร็จตามเป้าหมาย	1.00	
		4.5) ปรับปรุงและพัฒนาการทำงานให้ดีขึ้นด้วยตนเอง	1.00	
	5. ความซื่อสัตย์ (Honest) หมายถึง การแสดงออกถึงการยึดหลักความถูกต้องในการดำเนินชีวิต ละอายและเกรงกลัวต่อการกระทำผิด ไม่คดโกง ไม่ลักขโมย คัดลอกงานของผู้อื่น	5.1) ยึดหลักความถูกต้องในการดำเนินชีวิต	1.00	
		5.2) ละอายและเกรงกลัวต่อการกระทำผิด	1.00	
		5.3) ไม่คดโกง ไม่ลักขโมยของผู้อื่น	1.00	
	5. ความเป็นไทย (Thainess)	1. การรักษาระเบียบวินัย หมายถึง การแสดงออกถึงการยึดมั่นในข้อตกลง กฎเกณฑ์ ระเบียบข้อบังคับ และรับผิดชอบ ตรงต่อเวลาในการปฏิบัติงาน	1.1) ปฏิบัติตนตาม ข้อตกลง กฎเกณฑ์ และระเบียบข้อบังคับของครอบครัว โรงเรียน และสังคม	1.00
			1.2) รับผิดชอบ ตรงต่อเวลาในการปฏิบัติตามข้อตกลง กฎเกณฑ์ และระเบียบข้อบังคับของครอบครัว โรงเรียน และสังคม	1.00
		2. การปฏิบัติตามระบอบประชาธิปไตย หมายถึง การแสดงออกถึงการปฏิบัติตามหลักการปกครองในระบอบประชาธิปไตย เพื่อนำไปใช้ในรูปแบบของบทบาทและหน้าที่ของพลเมืองที่ดีของประเทศไทย	1.1) ปฏิบัติตนตามสิทธิและหน้าที่ของตนเองตามพลเมืองที่ดีของประเทศไทย	1.00
1.2) เคารพสิทธิและหน้าที่ของผู้อื่นภายใต้ขอบเขตของกฎหมายตามการปกครองระบอบประชาธิปไตย			1.00	

ตารางที่ 25 ผลการตรวจสอบความสอดคล้องของตัวบ่งชี้กับโครงสร้างด้านเจตคติ (Attitudinal Construct) (ต่อ)

องค์ประกอบ	องค์ประกอบย่อย	ตัวบ่งชี้	CVR
	3. รักชาติ ศาสน์ กษัตริย์ หมายถึง การแสดงออกถึงการเป็นพลเมืองดีของชาติ มีความสามัคคีปรองดอง ปฏิบัติตนตามหลักศาสนาที่ตนนับถือ และแสดงออกถึงความจงรักภักดีต่อสถาบันพระมหากษัตริย์	3.1) การเป็นพลเมืองดีของชาติ มีความสามัคคีปรองดองช่วยเหลือซึ่งกันและกัน รักและหวงแหนชาติ	1.00
		3.2) ปฏิบัติตนตามหลักศาสนาที่ตนนับถือ รับรู้หลักสำคัญของศาสนา การร่วมปฏิบัติ	1.00
		3.3) จงรักภักดีต่อสถาบันพระมหากษัตริย์ ได้แก่ การร่วมกิจกรรมวันสำคัญของสถาบันพระมหากษัตริย์ การปฏิบัติตามพระราชดำรัส การถวายความเคารพ	1.00
	4. รักความเป็นไทย สืบสานวัฒนธรรมไทย หมายถึง การแสดงออกถึงความภาคภูมิใจ เห็นคุณค่าร่วมอนุรักษ์ สืบทอดภูมิปัญญาไทย ขนบธรรมเนียมประเพณี ศิลปะและวัฒนธรรม ใช้ภาษาไทยในการสื่อสารได้อย่างถูกต้องและเหมาะสม	4.1) ภาคภูมิใจในขนบธรรมเนียมประเพณี ศิลปะ วัฒนธรรมไทย เอกลักษณ์ความเป็นไทย	1.00
		4.2) เห็นคุณค่าและใช้ภาษาไทยในการสื่อสารได้อย่างถูกต้องเหมาะสม	1.00
		4.3) อนุรักษ์ และสืบทอดภูมิปัญญาไทย ปฏิบัติตน และเห็นคุณค่าที่แสดงการอนุรักษ์ สืบทอดวัฒนธรรม ประเพณีไทย	1.00
	5. ยึดหลักปรัชญาเศรษฐกิจพอเพียง หมายถึง การแสดงออกถึงการดำเนินชีวิตอย่างพอประมาณ มีเหตุผล รอบคอบ ความระมัดระวัง มีภูมิคุ้มกันในตัวที่ดี และปรับตัวเพื่ออยู่ในสังคมได้อย่างมีความสุข	5.1) ดำเนินชีวิตอย่างพอประมาณ มีเหตุผล รอบคอบ มีคุณธรรม	1.00
		5.2) มีภูมิคุ้มกันในตัวที่ดี ปรับตัวเพื่ออยู่ในสังคมได้อย่างมีความสุข	1.00
	6. ความไวต่อความแตกต่างทางวัฒนธรรม (Intercultural Difference Sensitivity)	1. มีการปฏิสัมพันธ์ (Interaction Engagement) หมายถึง ความรู้สึกมีส่วนร่วม เรียนรู้จากการมีปฏิสัมพันธ์กับคนจากวัฒนธรรมที่แตกต่าง และใช้การสื่อสารได้อย่างเหมาะสม	1.1) การติดต่อสื่อสารกับคนต่างวัฒนธรรม
1.2) การสนทนากับคนต่างวัฒนธรรมได้อย่างเหมาะสม			1.00
2. เคารพในความแตกต่างทางวัฒนธรรม (Respect for Cultural Differences) หมายถึง ความรู้สึกในเชิงบวกต่อวัฒนธรรมที่ได้เรียนรู้และเคารพความคิดเห็น คนจากวัฒนธรรมที่แตกต่าง		2.1) ความรู้สึกในเชิงบวกของนักเรียนต่อวัฒนธรรมที่ได้เรียนรู้คนต่างวัฒนธรรมและวางตัวอย่างเหมาะสม	1.00
		2.2) เคารพความคิดเห็นของคนต่างวัฒนธรรม	1.00
3. ความมั่นใจในการปฏิสัมพันธ์ (Interaction Confidence) หมายถึง ความรู้สึกมั่นใจในการสื่อสาร ทำงานร่วมกัน ความรู้สึกเป็นส่วนหนึ่งเมื่ออยู่ร่วมกันกับคนจากวัฒนธรรมที่แตกต่าง		3.1) สื่อสารกับคนต่างวัฒนธรรมด้วยความมั่นใจ	1.00

ตารางที่ 25 ผลการตรวจสอบความสอดคล้องของตัวบ่งชี้กับโครงสร้างด้านเจตคติ (Attitudinal Construct) (ต่อ)

องค์ประกอบ	องค์ประกอบย่อย	ตัวบ่งชี้	CVR
	4. ความยินดีในการได้ปฏิสัมพันธ์ (Interaction Enjoyment) หมายถึง ความรู้สึกที่เกิดขึ้นทั้งเชิงบวกและเชิงลบ ระหว่างการสื่อสารของนักเรียนกับคนจาก วัฒนธรรมที่แตกต่าง	3.2) ทำงานร่วมกับคนต่างวัฒนธรรมได้ด้วย ความมั่นใจ (ความสำเร็จในการสื่อสาร)	1.00
		4.1) ความรู้สึกเชิงบวกในระหว่างการสื่อสาร กับคนต่างวัฒนธรรม	1.00
	5. ความเอาใจใส่ต่อการปฏิสัมพันธ์ (Interaction Attentiveness) หมายถึง ความพยายามที่จะเข้าใจในสิ่งที่เกิดขึ้นใน การทำงานร่วมกันหรือมีปฏิสัมพันธ์กันกับ คนจากวัฒนธรรมที่แตกต่าง	4.2) ความรู้สึกเชิงลบในระหว่างการสื่อสาร กับคนต่างวัฒนธรรม	1.00
		5.1) ความพยายามทำความเข้าใจในระหว่าง การปฏิบัติงานร่วมกันหรือการปฏิสัมพันธ์กัน กับคนต่างวัฒนธรรม	1.00
		5.2) ระมัดระวังและใส่ใจกับการทำงาน ร่วมกันหรือการปฏิสัมพันธ์กับคนต่าง วัฒนธรรม	1.00
		ความใส่ใจต่อการปฏิสัมพันธ์ระหว่างกัน	

จากตารางที่ 25 ผลการตรวจสอบความสอดคล้ององค์ประกอบและตัวบ่งชี้ของโมเดลการวัด คุณลักษณะอันพึงประสงค์รอบด้านของผู้เรียน ด้านโครงสร้างด้านเจตคติ (Attitudinal Construct) พบว่า มีค่าดัชนีความสอดคล้องดัชนี CVR เท่ากับ 1.00

ตารางที่ 26 ผลการตรวจสอบความสอดคล้องของตัวบ่งชี้กับองค์ประกอบบุคลิกภาพพื้นฐาน (Basic Personality Factors)

องค์ประกอบ	องค์ประกอบย่อย	ตัวบ่งชี้	CVR
1) คนที่แสดงออกอย่าง เปิดเผย (Extraversion:E) versus Introversion	1.1 ชอบอารมณ์ทางบวก (Positive emotion) หมายถึง ผู้ที่ มีความสุข มีความหวัง มองโลกในแง่ดี	1) มีความสุขกับการใช้ชีวิตไม่ว่าจะอยู่ใน สถานการณ์ใด	1.00
		2) มองโลกในแง่ดี	1.00
	1.2 ชอบอยู่ร่วมกับผู้อื่น (gregariousness /sociable) หมายถึง ความชอบที่จะอยู่ร่วมกับ ผู้อื่นเป็นคณะ	3) ช่างพูดช่างคุย ร่าเริง	1.00
		4) ชอบงานสังคม พูดคุยกับคนอื่นได้ง่าย	1.00
	1.3 ชอบแสดงออกตรงไปตรงมา (assertiveness/forceful) หมายถึง การแสดงอย่าง ตรงไปตรงมา กล้าที่จะแสดงออก ถึงผู้นำ ในสังคม	5) มีความกล้าคิด กล้าพูด กล้าแสดงออก	1.00
		6) เป็นผู้นำในการแสดงออกทางความคิด	1.00
	1.4 ชอบกิจกรรม (activity/energetic) หมายถึง มี ความว่องไว ตื่นตัว ต้องการทำ กิจกรรมอยู่เสมอ	7) กระฉับกระเฉง ว่องไว ตื่นตัว	1.00
		8) ชอบและตื่นตัวในการทำกิจกรรม	1.00

ตารางที่ 26 ผลการตรวจสอบความสอดคล้องของตัวบ่งชี้กับองค์ประกอบบุคลิกภาพพื้นฐาน (Basic Personality Factors) (ต่อ)

องค์ประกอบ	องค์ประกอบย่อย	ตัวบ่งชี้	CVR	
	1.5 ชอบแสวงหาความตื่นเต้น (excitement seeking/adventurous) หมายถึง ชอบค้นหาสิ่งแวดลอมใหม่ ชอบความตื่นเต้น	9) ชอบหาสถานที่ สิ่งแวดลอมใหม่	1.00	
		10) ตื่นเต้นเมื่ออยู่ในสิ่งแวดลอมใหม่	1.00	
	1.6 มีความอบอุ่น Warmth(outgoing)หมายถึง การเป็นผู้มีความรักและเป็นมิตรกับผู้อื่นอย่างแท้จริง	11) ให้ความรัก ความอบอุ่นกับคนอื่นได้	1.00	
		12) เป็นเพื่อน ปลอดภัยในยามทุกข์ได้	1.00	
	2) คนที่มีความประนีประนอม (Agreeableness: A) versus antagonism	2.1 มีความเชื่อใจ (Trust/forgiving) หมายถึง การที่เชื่อว่าผู้อื่นมีความซื่อสัตย์และเจตนาดี	1) เชื่อมั่นในคนอื่นว่ามีความซื่อสัตย์	1.00
			2) เชื่อใจคนอื่นว่ามีความเจตนาดี	1.00
2.2 เปิดเผย ตรงไปตรงมา เรียบง่าย (Straightforwardness) หมายถึง การมีความจริงใจที่ปฏิบัติต่อผู้อื่นอย่างตรงไปตรงมา		3) ปฏิบัติต่อคนอื่นอย่างตรงไปตรงมา	1.00	
		4) ปฏิบัติกับคนอื่นโดยความจริงใจ โดยไม่หวังผล	1.00	
2.3 ไม่เห็นแก่ตัว(Altruism /warm)หมายถึง ผู้ที่มีความห่วงใยผู้อื่น ชอบช่วยเหลือผู้อื่น		5) ห่วงใยคนอื่น โดยไม่คำนึงถึงแต่ตนเอง	1.00	
		6) ให้ความช่วยเหลือผู้อื่นด้วยความเต็มใจ	1.00	
2.4 การยินยอม เชื่อฟัง (Compliance) หมายถึง ผู้ที่อ่อนน้อม ตาม ตอบสนองการกระทำผู้อื่น		7) เชื่อฟังความคิดเห็นของผู้อื่น ถึงแม้จะเป็นคำตำหนิ	1.00	
		8) ยอมรับในความคิดเห็นของผู้อื่น	1.00	
2.5 อ่อนน้อม สุภาพ (Modesty หมายถึง)หมายถึงผู้ที่ถ่อมตัว ไม่ชมว่าตนเองเหนือกว่าผู้อื่น		9) มีจิตใจดี อ่อนน้อมกับเพื่อนหรือคนอื่น	1.00	
		10) สุภาพอ่อนโยนกับเพื่อนหรือคนอื่น	1.00	
2.6 เห็นอกเห็นใจผู้อื่น (Tender mindedness/sympathetic) หมายถึงผู้ให้ความสำคัญต่อผู้อื่น ห่วงไหวต่อความต้องการผู้อื่น	11) ให้ความสำคัญ ใส่ใจกับคนอื่น เมื่อมีปัญหา	1.00		
	12) ตอบสนองกับความต้องการของคนอื่น ไม่ยึดเฉพาะความต้องการตนเอง	1.00		
3) คนที่มีจิตสำนึก (Conscientiousness: C) versus lack of direction	3.1 ผู้มีความสามารถ Competence (efficient) หมายถึงสามารถจัดการกับชีวิตตนเองได้ มีความเป็นเหตุเป็นผล และมีประสิทธิภาพในตนเอง	1) สามารถจัดการกับชีวิตตนเองได้อย่างมีประสิทธิภาพ	1.00	
		2) มีความเป็นเหตุเป็นผลในการใช้ชีวิตของตนเอง (ยึดเหตุผล)	1.00	
	3.2 มีระเบียบ เรียบร้อย Order (organized) หมายถึงผู้ที่มีความจัดการอย่างเป็นระเบียบเรียบร้อย	3) จัดการเรียงลำดับการทำงานได้	1.00	
		4) มีความเรียบร้อยในจัดเก็บงาน อย่างเป็นระบบ	1.00	

ตารางที่ 26 ผลการตรวจสอบความสอดคล้องของตัวบ่งชี้กับองค์ประกอบบุคลิกภาพพื้นฐาน (Basic Personality Factors) (ต่อ)

องค์ประกอบ	องค์ประกอบย่อย	ตัวบ่งชี้	CVR	
	3.3 รับผิดชอบต่อหน้าที่ เชื่อฟัง (Dutifulness) หมายถึง ไม่เอาใจใส่ เฉยเมย) ยึดมั่น รับผิดชอบในหลักการและปฏิบัติตามคำมั่นไว้	5) ทำหน้าที่จนเองอย่างเอาใจใส่	1.00	
		6) ยึดหลักการในการปฏิบัติงานอย่างมั่นคง	1.00	
	3.4 ไม่รีบร้อน รอบคอบ (Deliberationw) หมายถึง มีความระมัดระวังในการปฏิบัติให้บรรลุเป้าหมาย	7) ระมัดระวังในการปฏิบัติงานด้วยความรอบคอบ	1.00	
		8) ไม่รีบเร่ง ไม่ด่วนในการสรุป	1.00	
	3.5 มุ่งผลสัมฤทธิ์ (Achievement striving) หมายถึง ทำงานหนักเพื่อประสบความสำเร็จตามเป้าหมาย	9) มุ่งมั่นทำงานด้วยความสามารถอย่างเต็มที่	1.00	
		10) ไม่ย่อท้อ อดทนต่ออุปสรรค สามารถฝ่าฟันจนทำงานสำเร็จได้	1.00	
	3.6 มีวินัยต่อตนเอง (Self-discipline) หมายถึงสามารถที่จะเริ่มและปฏิบัติงานให้สำเร็จ แม้ว่า จะเต็มไปด้วยอุปสรรค ความเบื่อหน่าย	11) เริ่มทำงานและปฏิบัติงานจนเกิดความสำเร็จ	1.00	
		12) ใส่ใจกับการปฏิบัติงานตามขั้นตอนหรือคำมั่นของภาระงาน	1.00	
	4) คนที่มีความ หวั่นไหว (Neuroticism: N) versus emotion stability	4.1 ขอบวิตกกังวล (Anxiety) หมายถึงคนที่มีความ ว่าวุ่นหวาดกลัวมีแนวโน้มที่จะวิตก กลัว ตึงเครียด กระสับกระส่าย	1) มีความว่าวุ่นใจ กังวลใจมากกว่าคนอื่น	1.00
			2) กระสับกระส่ายเมื่อเจอเหตุการณ์ที่ทำให้ เกิดความวิตกกังวล	1.00
4.2 โกรธง่าย (Angry hostility) หมายถึงเป็นลักษณะที่บ่งชี้ถึง แนวโน้มของความโกรธ มีความ หงุดหงิด ขุ่นเคือง		3) โกรธง่าย เมื่อเจอเหตุการณ์ที่ไม่ตรงกับ ความปรารถนาของตนเอง	1.00	
		4) หงุดหงิดใจกับเหตุการณ์อื่นๆ ซึ่งเป็นผล จากอีกเหตุการณ์หนึ่ง	1.00	
4.3 ซึมเศร้า Depression (not contented) เป็นลักษณะของคน ที่ชอบเก็บตัว หดหู่ใจ		5) เก็บตัว ไม่ชอบการพูดคุย	1.00	
		6) หดหู่ใจเมื่อเจอเหตุการณ์สะเทือนใจจนทำ ให้เกิดความเศร้า	1.00	
4.4 คำนึงถึงแต่ตนเอง (Self- consciousness) หมายถึงลักษณะ ของผู้ที่มีอารมณ์ความรู้สึกเต็มไปด้วย ด้วยความอาย ไม่สบายใจที่มีผู้อื่น อยู่ด้วยในรอบตัว		7) ไม่กล้าพูดคุย สบตากับคนอื่นที่ไม่เคยรู้จัก (เริ่มพูดคุยกับคนอื่นเป็นเรื่องยากลำบาก)	1.00	
		8) วางตัวไม่เป็นปกติหรือพฤติกรรมเปลี่ยนไป เมื่ออยู่กับคนอื่น	1.00	
4.5ชอบความรุนแรง (Impulsiveness) หมายถึงการไม่ สามารถที่จะควบคุมแรงกระตุ้น และความต้องการของตนเอง		9) มีความต้องการ ปรารถนาอย่างรุนแรงจน ไม่สามารถควบคุมได้	1.00	
		10) จัดการทุกอย่างเพื่อให้ได้มาเป็นของ ตนเอง หรือตามที่ตนต้องการ	1.00	

ตารางที่ 26 ผลการตรวจสอบความสอดคล้องของตัวบ่งชี้กับองค์ประกอบบุคลิกภาพพื้นฐาน (Basic Personality Factors) (ต่อ)

องค์ประกอบ	องค์ประกอบย่อย	ตัวบ่งชี้	CVR
	4.6 อารมณ์เปราะบาง (Vulnerability/not self-confident) หมายถึงผู้ที่อ่อนแอต่อการเผชิญกับปัญหา ต้องพึ่งพาผู้อื่น ตื่นตระหนกเมื่อเจอสถานการณ์ฉุกเฉิน	11) อ่อนแอต่อการเผชิญกับปัญหา ต้องพึ่งพาผู้อื่น	1.00
		12) ตื่นตระหนกเมื่อเจอสถานการณ์ฉุกเฉิน	1.00
5) คนที่เปิดรับประสบการณ์ (Openness to experience: O) versus closedness to experience	5.1 ช่างฝัน มีจินตนาการ (Fantasy/imaginative) หมายถึง ผู้ที่มีชีวิตไปด้วยจินตนาการและความฝัน	1) ชอบจินตนาการเหตุการณ์ต่อจากเรื่องราวที่เกิดขึ้น	1.00
		2) มีความฝันในเหตุการณ์ไม่เกิดขึ้นจริง	1.00
	5.2 มีความสุนทรีย์ (Aesthetics /artistic) หมายถึงผู้หวั่นไหวต่อความงามในศิลปะ บทกวี	3) มีอารมณ์ผลิตเพลินเมื่อเจอศิลปะ หรือดนตรี	1.00
		4) มีความอ่อนไหวกับบทกวี	1.00
	5.3 ชอบปฏิบัติ (Actions) หมายถึง ผู้ที่พร้อมที่จะลองทำกิจกรรมใหม่ ที่แตกต่างจากสิ่งที่เคยปฏิบัติอยู่	5) ลองทำกิจกรรมใหม่ ที่แตกต่างจากสิ่งที่เคยปฏิบัติอยู่	1.00
		6) ชอบการทำกิจกรรมในสิ่งที่ตนเองสนใจ	1.00
	5.4 ชอบเปิดเผยความรู้สึก (Feelings/excitable) หมายถึง ผู้ที่รับรู้อารมณ์และความรู้สึกภายในตนเอง และอยากแสดงให้ผู้อื่นรับรู้	7) รับรู้ความรู้สึกของตนเองว่าต้องการอะไร	1.00
		8) เปิดเผยความรู้สึกของตนเองให้ผู้อื่นรู้	1.00
	5.5 มีความคิด ชอบคิด (Ideas/curious) หมายถึงคนที่เปิดรับเหตุการณ์ หรือเรื่องใหม่ ชอบคิดหาเรื่องใหม่	9) เปิดรับเหตุการณ์ หรือเรื่องใหม่ ชอบคิดหาเรื่องใหม่	1.00
		10) มีความอยากรู้อยากเห็น ชอบคิดในสิ่งใหม่	1.00
	5.6 ยอมรับค่านิยม (Values /unconventional) หมายถึงผู้มี ความพร้อมที่จะตรวจสอบค่านิยมต่างๆ เช่นค่านิยมทางสังคม	11) ตรวจสอบค่านิยมทางสังคม หรือไม่ ปฏิเสธค่านิยมทางสังคมโดยทันที	1.00
		12) ยอมรับและเข้าใจค่านิยมทางสังคม หรือ แม้จะไม่ปฏิบัติตาม	1.00

จากตารางที่ 26 ผลการตรวจสอบความสอดคล้ององค์ประกอบและตัวบ่งชี้ของโมเดลการวัดคุณลักษณะอันพึงประสงค์รอบด้านของผู้เรียน ด้านบุคลิกภาพพื้นฐาน (Basic Personality Factors) พบว่ามีค่าดัชนีความสอดคล้อง CVR เท่ากับ 1.00

ตอนที่ 2 ผลการพัฒนาโมเดลการวัดโครงสร้างด้านเจตคติของนักเรียน

การพัฒนาโมเดลการวัดองค์ประกอบโครงสร้างด้านเจตคติของผู้เรียน เป็นโมเดลหนึ่งของโมเดลการวัดคุณลักษณะอันพึงประสงค์รอบด้านของผู้เรียน ผลการศึกษาในระยะการวิจัยนี้ ผู้วิจัยจะนำเสนอเป็น 2 ส่วนคือ องค์ประกอบและตัวบ่งชี้ของโมเดลการวัดโครงสร้างด้านเจตคติของนักเรียน และผลการพัฒนาเครื่องมือวัดโครงสร้างที่ตรงคติของผู้เรียนในระดับชั้นประถมศึกษาปีที่ 6 มัธยมศึกษาปีที่ 3 และ 6 ดังนี้

2.1 องค์ประกอบและตัวบ่งชี้ของโมเดลการวัดโครงสร้างด้านเจตคติของนักเรียน

การตรวจสอบความสอดคล้องของตัวบ่งชี้และองค์ประกอบของโมเดลการวัดองค์ประกอบโครงสร้างด้านเจตคติของผู้เรียน คณะผู้วิจัยได้ให้ผู้เชี่ยวชาญตรวจสอบ ปรากฏผลดังตารางที่ 27 ข้างต้น

ตารางที่ 27 จำนวนองค์ประกอบและตัวบ่งชี้ของโมเดลการวัดโครงสร้างด้านเจตคติของผู้เรียน

องค์ประกอบ	องค์ประกอบย่อย	จำนวนตัวบ่งชี้
1. อัตมโนทัศน์ (Self-Concept)	1. ความสามารถทางวิชาการ (Academic Ability)	3
	2. นิสัยในการเรียน (Study Habits)	3
	3. การปรับตัวทางอารมณ์ (Emotional Adjustment)	2
	4. สัมพันธภาพระหว่างบุคคล (Interpersonal Relationship)	2
2. การรับรู้ความสามารถของตน (Self-Efficacy)	1. ความมั่นใจในตนเอง (Self-Confidence)	2
	2. การประเมินตนตามความเป็นจริง (Accurate Self-evaluation)	2
	3. ความกล้าที่จะเสี่ยง (Willingness to take risks)	2
	4. ความพยายามและยืนหยัด (Effort Expenditure and Persistence)	2
	5. การกำหนดผลการกระทำของตนมากกว่าการยอมรับในโชคชะตา	2
3. ความยืดหยุ่นและความสามารถในการปรับตัว (Flexibility and Adaptability)	1. ความยืดหยุ่น (Flexibility)	6
	2. ความสามารถในการปรับตัว (Adaptability)	3
4. คุณธรรมจริยธรรม (Virtue Ethics)	1. ความกตัญญูกตเวที (Gratitude)	4
	2. ความอดทน (Tolerance)	2
	3. การมีจิตสำนึกสาธารณะ (Public consciousness)	4
	4. การมีจริยธรรมในการทำงาน (Work Ethics)	5
	5. ความซื่อสัตย์ (Honest)	3
5. ความเป็นไทย (Thainess)	1. การรักษาระเบียบวินัย	2
	2. การปฏิบัติตามระบอบประชาธิปไตย	2
	3. รักชาติ ศาสน์ กษัตริย์	3
	4. รักความเป็นไทย สืบสานวัฒนธรรมไทย	3
	5. ยึดหลักปรัชญาเศรษฐกิจพอเพียง	2

ตารางที่ 27 จำนวนองค์ประกอบและตัวบ่งชี้ของโมเดลการวัดโครงสร้างด้านเจตคติของผู้เรียน(ต่อ)

องค์ประกอบ	องค์ประกอบย่อย	จำนวนตัวบ่งชี้
6. ความไวต่อความแตกต่างทางวัฒนธรรม (Intercultural Difference Sensitivity)	1. มีการปฏิสัมพันธ์ (Interaction Engagement)	2
	2. เคารพในความแตกต่างทางวัฒนธรรม (Respect for Cultural Differences)	2
	3. ความมั่นใจในการปฏิสัมพันธ์ (Interaction Confidence)	2
	4. ความยินดีในการได้ปฏิสัมพันธ์ (Interaction Enjoyment)	2
	5. ความเอาใจใส่ต่อการปฏิสัมพันธ์ (Interaction Attentiveness)	2
6 ประกอบหลัก	26 องค์ประกอบย่อย	69

จากตารางที่ 27 ผลการสังเคราะห์เอกสารงานวิจัยที่เกี่ยวข้อง พบว่า โมเดลการวัดโครงสร้างด้านเจตคติของผู้เรียน ประกอบด้วย 6 องค์ประกอบหลัก 26 องค์ประกอบย่อย 69 ตัวบ่งชี้ ได้แก่ อัตมโนทัศน์ (Self-Concept) มี 4 องค์ประกอบย่อย 10 ตัวบ่งชี้ การรับรู้ความสามารถของตน (Self-Efficacy) มี 5 องค์ประกอบย่อย 10 ตัวบ่งชี้ ความยืดหยุ่นและความสามารถในการปรับตัว (Flexibility and Adaptability) มี 2 องค์ประกอบย่อย 9 ตัวบ่งชี้ คุณธรรมจริยธรรม (Virtue Ethics) มี 5 องค์ประกอบย่อย 18 ตัวบ่งชี้ ความเป็นไทย (Thainess) มี 5 องค์ประกอบย่อย 12 ตัวบ่งชี้ ความไวต่อความแตกต่างทางวัฒนธรรม (Intercultural Difference Sensitivity) มี 5 องค์ประกอบย่อย 10 ตัวบ่งชี้

2.2 ข้อมูลพื้นฐานของกลุ่มตัวอย่าง ค่าสถิติพื้นฐานและความสัมพันธ์ระหว่างตัวบ่งชี้ในแต่ละโครงสร้างด้านเจตคติของนักเรียน

ข้อมูลพื้นฐานของตัวอย่างนักเรียนที่นำมาใช้ตรวจสอบคุณภาพเครื่องมือ ที่จะนำเสนอได้แก่ จำนวนนักเรียนในแต่ละภูมิภาค ค่าสถิติพื้นฐานในรูปของคะแนนที่จะได้จากการเครื่องมือ และความสัมพันธ์ระหว่างตัวบ่งชี้ในแต่ละองค์ประกอบ นำเสนอตามลำดับดังนี้

2.2.1 ข้อมูลพื้นฐานของกลุ่มตัวอย่าง

การวิจัยครั้งนี้ตรวจสอบคุณภาพของเครื่องมือโดยใช้ข้อมูลจากการเก็บตัวอย่างนักเรียนในระดับชั้นประถมศึกษาปีที่ 6 มัธยมศึกษาปีที่ 3 และมัธยมศึกษาปีที่ 6 จากทุกภูมิภาคของประเทศ แสดงจำนวนนักเรียนในแต่ละระดับชั้น ดังตารางที่ 28

ตารางที่ 28 ข้อมูลพื้นฐานของกลุ่มตัวอย่าง

ระดับชั้น	จำนวน	ร้อยละ
1) ประถมศึกษาปีที่ 6	750	100.0
1.1) ภาคเหนือ	200	26.67
1.2) ภาคใต้	100	13.33
1.3) ภาคตะวันออกเฉียงเหนือ	240	32.00
1.4) ภาคกลางและตะวันออก	210	28.00
2) มัธยมศึกษาปีที่ 3	785	100.0
2.1) ภาคเหนือ	100	12.74
2.2) ภาคใต้	100	12.74

ตารางที่ 28 ข้อมูลพื้นฐานของกลุ่มตัวอย่าง (ต่อ)

ระดับชั้น	จำนวน	ร้อยละ
2.3) ภาคตะวันออกเฉียงเหนือ	217	27.64
2.4) ภาคกลางและตะวันออก	368	56.88
3) มัธยมศึกษาปีที่ 6	706	100.0
3.1) ภาคเหนือ	44	6.23
3.2) ภาคใต้	56	7.93
3.3) ภาคตะวันออกเฉียงเหนือ	234	33.14
3.4) ภาคกลาง	372	52.69
รวมทั้งสามระดับชั้น	2,241	100.0

จากตารางที่ 28 กลุ่มตัวอย่างนักเรียนทั้งสามระดับมีจำนวนรวม 2,241 คน โดยแยกเป็นนักเรียนระดับชั้นประถมศึกษาปีที่ 6 จำนวน 750 คน นักเรียนระดับชั้นมัธยมศึกษาปีที่ 3 จำนวน 785 คน และนักเรียนระดับชั้นมัธยมศึกษาปีที่ 6 จำนวน 706 คน

2.2.2 ค่าสถิติพื้นฐานของคะแนนจากผลการวัดด้วยเครื่องมือวัดโครงสร้างด้านเจตคติของผู้เรียน

2.2.2.1 ค่าสถิติพื้นฐานของคะแนนจากผลการวัดด้วยเครื่องมือวัดโครงสร้างด้านเจตคติของผู้เรียนระดับชั้นประถมศึกษาตอนปลาย

คะแนนจากผลการวัดด้วยเครื่องมือวัดโครงสร้างด้านเจตคติของตัวอย่างผู้เรียนระดับชั้นประถมศึกษาตอนปลาย แยกตามองค์ประกอบหลักและองค์ประกอบย่อย วิเคราะห์ค่าสถิติพื้นฐานได้ดังตารางที่ 29

ตารางที่ 29 ค่าสถิติพื้นฐานของคะแนนจากผลการวัดด้วยเครื่องมือวัดโครงสร้างด้านเจตคติของผู้เรียนระดับชั้นประถมศึกษาตอนปลาย

องค์ประกอบ	คะแนนเต็ม	min	max	mean	SD
1) อัตมโนทัศน์ (Self-Concept)	100	31.00	89.00	68.66	8.14
1.1) ความสามารถทางเรียน (SC1)	30	8.00	28.00	18.35	2.974
1.2) นิสัยในการเรียน (SC2)	30	8.00	29.00	21.08	3.43
1.3) การปรับตัวทางอารมณ์ (SC3)	20	5.00	20.00	14.05	2.48
1.4) สัมพันธภาพระหว่างบุคคล (SC4)	20	5.00	20.00	15.17	2.72
2) การรับรู้ความสามารถของตน (Self-Efficacy)	100	36.00	93.00	67.45	9.91
2.1) ความมั่นใจในตนเอง(SE1)	20	4.00	20.00	12.45	3.05
2.2) การประเมินตนตามความเป็นจริง (SE2)	20	6.00	20.00	13.78	2.53
2.3) ความกล้าที่จะเสี่ยง (SE3)	20	4.00	19.00	12.89	2.48
2.4) ความพยายามและยืนหยัด (SE4)	20	5.00	20.00	12.97	2.87
2.5) การกำหนดผลการกระทำของตนมากกว่าการยอมรับในโชคชะตา (SE5)	20	4.00	20.00	15.36	2.61

ตารางที่ 29 ค่าสถิติพื้นฐานของคะแนนจากผลการวัดด้วยเครื่องมือวัดด้านเจตคติของผู้เรียนระดับชั้นประถมศึกษาตอนปลาย (ต่อ)

องค์ประกอบ	คะแนนเต็ม	min	max	mean	SD
3) ความยืดหยุ่นและความสามารถในการปรับตัว (Flexibility and Adaptability)	90	7.00	74.00	55.53	6.70
3.1) ความยืดหยุ่น (Flexibility) (FA1)	60	7.00	53.00	38.29	5.19
3.2) ความสามารถในการปรับตัว (Adaptability) (FA2)	30	5.00	27.00	17.35	3.04
4) คุณธรรมจริยธรรม (Virtue Ethics)	150	37.00	150.00	103.67	17.70
4.1) ความกตัญญูทวาที (Gratitude) (VE1)	45	11.00	45.00	35.13	6.77
4.2) ความอดทน (Tolerance) (VE2)	15	3.00	15.00	10.91	2.54
4.3) การมีจิตสำนึกสาธารณะ (Public consciousness)(VE3)	30	3.00	30.00	19.65	4.72
4.4) การมีจริยธรรมในการทำงาน (Work Ethics)(VE4)	45	12.00	45.00	29.10	5.78
4.5) ความซื่อสัตย์ (Honest)(VE5)	15	3.00	15.00	8.91	2.19
5) ความเป็นไทย (Thainess)	120	43.00	117.00	85.47	12.96
5.1) การรักษาระเบียบวินัย (TH1)	20	4.00	20.00	13.75	3.09
5.2) การปฏิบัติตามระบอบประชาธิปไตย (TH2)	20	4.00	20.00	14.90	2.99
5.3) รักชาติ ศาสน์ กษัตริย์ (TH3)	30	10.00	30.00	20.79	4.41
5.4) รักความเป็นไทย สืบสานวัฒนธรรมไทย (TH4)	30	9.00	30.00	23.26	3.69
5.5) ยึดหลักปรัชญาเศรษฐกิจพอเพียง (TH5)	20	4.00	20.00	12.86	3.11
6) ความไวต่อความแตกต่างทางวัฒนธรรม (Intercultural Difference Sensitivity)	100	8.00	96.00	64.24	10.70
6.1) มีการปฏิสัมพันธ์ (ID1)	20	4.00	20.00	12.42	2.88
6.2) เคารพในความแตกต่างทางวัฒนธรรม (ID2)	20	4.00	20.00	13.27	2.82
6.3) ความมั่นใจในการปฏิสัมพันธ์ (ID3)	20	4.00	20.00	12.92	2.52
6.4) ความยินดีในการได้ปฏิสัมพันธ์ (ID4)	20	1.00	20.00	13.44	3.00
6.5) ความเอาใจใส่ต่อการปฏิสัมพันธ์ (ID5)	20	5.00	20.00	12.39	2.17

จากตารางที่ 29 คะแนนจากผลการวัดด้วยเครื่องมือวัดโครงสร้างด้านเจตคติของตัวอย่างผู้เรียนระดับชั้นประถมศึกษาตอนปลาย เมื่อนำมาวิเคราะห์ค่าสถิติพื้นฐานแยกตามโครงสร้างด้านเจตคติของผู้เรียน พบว่าอัตมโนทัศน์ของผู้เรียนมีคะแนนเฉลี่ยเท่ากับ 68.66 ส่วนเบี่ยงเบนมาตรฐาน 8.14 (คะแนนเต็ม 100) การรับรู้ความสามารถของตน (Self-Efficacy) ของผู้เรียนมีคะแนนเฉลี่ยเท่ากับ 67.45 ส่วนเบี่ยงเบนมาตรฐาน 9.91 (คะแนนเต็ม 100) ความยืดหยุ่นและความสามารถในการปรับตัว (Flexibility and Adaptability) ของผู้เรียนมีคะแนนเฉลี่ยเท่ากับ 55.53 ส่วนเบี่ยงเบนมาตรฐาน 6.70 (คะแนนเต็ม 90) คุณธรรมจริยธรรม (Virtue Ethics) ของผู้เรียนมีคะแนนเฉลี่ยเท่ากับ 103.67 ส่วนเบี่ยงเบนมาตรฐาน 17.70 (คะแนนเต็ม 150) ความเป็นไทย (Thainess) ของผู้เรียนมีคะแนนเฉลี่ยเท่ากับ 85.47 ส่วนเบี่ยงเบนมาตรฐาน 12.96 (คะแนนเต็ม 120) และความไวต่อความแตกต่างทางวัฒนธรรม (Intercultural Difference Sensitivity) ของผู้เรียนมีคะแนนเฉลี่ยเท่ากับ 64.24 ส่วนเบี่ยงเบนมาตรฐาน 10.70 (คะแนนเต็ม 100)

2.2.2.2 ค่าสถิติพื้นฐานของคะแนนจากผลการวัดด้วยเครื่องมือวัดโครงสร้างด้านเจตคติของผู้เรียนระดับชั้นมัธยมศึกษาตอนต้น

คะแนนจากผลการวัดด้วยเครื่องมือวัดโครงสร้างด้านเจตคติของตัวอย่างผู้เรียนระดับชั้นมัธยมศึกษาตอนต้น แยกตามองค์ประกอบหลักและองค์ประกอบย่อย วิเคราะห์ค่าสถิติพื้นฐานได้ดังตารางที่ 30

ตารางที่ 30 ค่าสถิติพื้นฐานของคะแนนจากผลการวัดด้วยเครื่องมือวัดโครงสร้างด้านเจตคติของผู้เรียนระดับชั้นมัธยมศึกษาตอนต้น

องค์ประกอบ	คะแนนเต็ม	min	max	mean	SD
1) อัตมโนทัศน์ (Self-Concept)	150	68.00	140.00	99.17	11.81
1.1) ความสามารถทางการเรียน (SC1)	45	15.00	40.00	27.29	3.83
1.2) นิสัยในการเรียน (SC2)	45	17.00	45.00	30.66	5.16
1.3) การปรับตัวทางอารมณ์ (SC3)	30	9.00	30.00	20.45	3.28
1.4) สัมพันธภาพระหว่างบุคคล (SC4)	30	7.00	30.00	20.76	3.32
2) การรับรู้ความสามารถของตน (Self-Efficacy)	150	42.00	145.00	101.41	14.50
2.1) ความมั่นใจในตนเอง(SE1)	30	2.00	30.00	18.98	4.11
2.2) การประเมินตนตามความเป็นจริง (SE2)	30	11.00	30.00	20.22	3.69
2.3) ความกล้าที่จะเสี่ยง (SE3)	30	6.00	29.00	19.74	3.15
2.4) ความพยายามและยืนหยัด (SE4)	30	10.00	30.00	20.29	3.42
2.5) การกำหนดผลการกระทำของตนมากกว่าการยอมรับในโชคชะตา (SE5)	30	8.00	30.00	22.35	4.17
3) ความยืดหยุ่นและความสามารถในการปรับตัว (Flexibility and Adaptability)	135	51.00	97.00	81.85	5.18
3.1) ความยืดหยุ่น (Flexibility) (FA1)	90	41.00	72.00	55.80	4.44
3.2) ความสามารถในการปรับตัว (Adaptability) (FA2)	45	16.00	34.00	26.12	2.58
4) คุณธรรมจริยธรรม (Virtue Ethics)	200	20.00	200.00	132.89	29.50
4.1) ความกตัญญูกตเวที (Gratitude) (VE1)	45	11.00	45.00	33.61	8.00
4.2) ความอดทน (Tolerance) (VE2)	15	3.00	15.00	10.57	2.53
4.3) การมีจิตสำนึกสาธารณะ (Public consciousness)(VE3)	35	8.00	35.00	23.58	5.37
4.4) การมีจริยธรรมในการทำงาน (Work Ethics)(VE4)	70	13.00	70.00	46.07	9.73
4.5) ความซื่อสัตย์ (Honest)(VE5)	35	5.00	35.00	22.55	4.07
5) ความเป็นไทย (Thainess)	180	57.00	169.00	125.11	16.17
5.1) การรักษาระเบียบวินัย (TH1)	30	8.00	30.00	21.08	3.45
5.2) การปฏิบัติตามระบอบประชาธิปไตย (TH2)	30	9.00	30.00	21.63	3.73
5.3) รักชาติ ศาสน์ กษัตริย์ (TH3)	45	13.00	45.00	31.44	5.64
5.4) รักความเป็นไทย สืบสานวัฒนธรรมไทย (TH4)	45	20.00	45.00	32.34	4.40
5.5) ยึดหลักปรัชญาเศรษฐกิจพอเพียง (TH5)	30	1.00	30.00	18.79	5.51

ตารางที่ 30 ค่าสถิติพื้นฐานของคะแนนจากผลการวัดด้วยเครื่องมือวัดโครงสร้างด้านเจตคติของผู้เรียนระดับชั้นมัธยมศึกษาตอนต้น (ต่อ)

องค์ประกอบ	คะแนนเต็ม	min	max	mean	SD
6) ความไวต่อความแตกต่างทางวัฒนธรรม (Intercultural Difference Sensitivity)	150	14.00	146.00	93.69	26.09
6.1) มีการปฏิสัมพันธ์ (ID1)	30	3.00	30.00	19.57	4.11
6.2) เคารพในความแตกต่างทางวัฒนธรรม (ID2)	30	11.00	30.00	20.81	3.91
6.3) ความมั่นใจในการปฏิสัมพันธ์ (ID3)	30	9.00	30.00	19.70	3.37
6.4) ความยินดีในการได้ปฏิสัมพันธ์ (ID4)	30	6.00	30.00	21.01	4.03
6.5) ความเอาใจใส่ต่อการปฏิสัมพันธ์ (ID5)	30	4.00	27.00	18.87	3.36

จากตารางที่ 30 คะแนนจากผลการวัดด้วยเครื่องมือวัดโครงสร้างด้านเจตคติของตัวอย่างผู้เรียนระดับชั้นมัธยมศึกษาตอนต้น ย่อย เมื่อวิเคราะห์ค่าสถิติพื้นฐานแยกตามโครงสร้างด้านเจตคติของผู้เรียนพบว่าอัตมโนทัศน์ของผู้เรียนมีคะแนนเฉลี่ยเท่ากับ 99.17 ส่วนเบี่ยงเบนมาตรฐาน 11.81 (คะแนนเต็ม 150) การรับรู้ความสามารถของตน (Self-Efficacy) ของผู้เรียนมีคะแนนเฉลี่ยเท่ากับ 101.41 ส่วนเบี่ยงเบนมาตรฐาน 14.50 (คะแนนเต็ม 150) ความยืดหยุ่นและสามารถในการปรับตัว (Flexibility and Adaptability) ของผู้เรียนมีคะแนนเฉลี่ยเท่ากับ 81.85 ส่วนเบี่ยงเบนมาตรฐาน 5.18 (คะแนนเต็ม 135) คุณธรรมจริยธรรม (Virtue Ethics) ของผู้เรียนมีคะแนนเฉลี่ยเท่ากับ 132.89 ส่วนเบี่ยงเบนมาตรฐาน 29.50 (คะแนนเต็ม 200) ความเป็นไทย (Thainess) ของผู้เรียนมีคะแนนเฉลี่ยเท่ากับ 125.11 ส่วนเบี่ยงเบนมาตรฐาน 16.17 (คะแนนเต็ม 180) และความรู้รู้ต่อความต่างวัฒนธรรม (Intercultural Difference Sensitivity) ของผู้เรียนมีคะแนนเฉลี่ยเท่ากับ 93.69 ส่วนเบี่ยงเบนมาตรฐาน 26.09 (คะแนนเต็ม 150)

2.2.2.3 ค่าสถิติพื้นฐานของคะแนนจากผลการวัดด้วยเครื่องมือวัดโครงสร้างด้านเจตคติของผู้เรียนระดับชั้นมัธยมศึกษาตอนปลาย

คะแนนจากผลการวัดด้วยเครื่องมือวัดโครงสร้างด้านเจตคติของตัวอย่างผู้เรียนระดับชั้นมัธยมศึกษาตอนปลาย แยกตามองค์ประกอบหลักและองค์ประกอบย่อย วิเคราะห์ค่าสถิติพื้นฐานได้ดังตารางที่ 31

ตารางที่ 31 ค่าสถิติพื้นฐานของคะแนนจากผลการวัดด้วยเครื่องมือวัดโครงสร้างด้านเจตคติของผู้เรียนระดับชั้นมัธยมศึกษาตอนปลาย 6

องค์ประกอบ	คะแนนเต็ม	min	max	mean	SD
1) อัตมโนทัศน์ (Self-Concept)	150	57.00	137.00	99.31	11.33
1.1) ความสามารถทางการเรียน (SC1)	45	18.00	41.00	29.25	4.11
1.2) นิสัยในการเรียน (SC2)	45	18.00	44.00	31.89	4.98
1.3) การปรับตัวทางอารมณ์ (SC3)	30	3.00	28.00	17.90	2.89
1.4) สัมพันธภาพระหว่างบุคคล (SC4)	30	9.00	30.00	20.35	3.11
2) การรับรู้ความสามารถของตน (Self-Efficacy)	150	27.00	143.00	102.19	15.35
2.1) ความมั่นใจในตนเอง (SE1)	30	10.00	30.00	20.41	2.96
2.2) การประเมินตนตามความเป็นจริง (SE2)	30	6.00	30.00	20.14	3.30
2.3) ความกล้าที่จะเสี่ยง (SE3)	30	8.00	29.00	19.86	3.19

ตารางที่ 31 ค่าสถิติพื้นฐานของคะแนนจากผลการวัดด้วยเครื่องมือวัดโครงสร้างด้านเจตคติของผู้เรียนระดับชั้นมัธยมศึกษาตอนปลาย (ต่อ)

องค์ประกอบ	คะแนนเต็ม	min	max	mean	SD
2.4) ความพยายามและยืนหยัด (SE4)	30	10.00	30.00	20.76	3.31
2.5) การกำหนดผลการกระทำของตนมากกว่าการยอมรับในโชคชะตา (SE5)	30	10.00	30.00	21.89	3.90
3) ความยืดหยุ่นและความสามารถในการปรับตัว (Flexibility and Adaptability)	135	43.00	105.00	83.15	5.58
3.1) ความยืดหยุ่น (Flexibility) (FA1)	90	16.00	71.00	56.70	4.72
3.2) ความสามารถในการปรับตัว (Adaptability) (FA2)	45	15.00	38.00	26.48	2.65
4) คุณธรรมจริยธรรม (Virtue Ethics)	200	36.00	200.00	146.87	21.55
4.1) ความกตัญญูทวาที (Gratitude) (VE1)	45	17.00	45.00	38.23	5.73
4.2) ความอดทน (Tolerance) (VE2)	15	3.00	15.00	10.82	2.34
4.3) การมีจิตสำนึกสาธารณะ (Public consciousness)(VE3)	35	10.00	35.00	25.70	4.59
4.4) การมีจริยธรรมในการทำงาน (Work Ethics)(VE4)	70	21.00	70.00	49.34	8.22
4.5) ความซื่อสัตย์ (Honest)(VE5)	35	10.00	35.00	23.61	3.94
5) ความเป็นไทย (Thainess)	180	52.00	168.00	132.74	15.74
5.1) การรักษาระเบียบวินัย (TH1)	30	8.00	30.00	22.28	3.27
5.2) การปฏิบัติตามระบอบประชาธิปไตย (TH2)	30	11.00	30.00	22.30	3.33
5.3) รักชาติ ศาสน์ กษัตริย์ (TH3)	45	12.00	45.00	33.90	5.27
5.4) รักความเป็นไทย สืบสานวัฒนธรรมไทย (TH4)	45	12.00	45.00	32.66	4.43
5.5) ยึดหลักปรัชญาเศรษฐกิจพอเพียง (TH5)	30	9.00	30.00	21.85	3.36
6) ความไวต่อความแตกต่างทางวัฒนธรรม (Intercultural Difference Sensitivity)	150	14.00	145.00	101.46	15.65
6.1) มีการปฏิสัมพันธ์ (ID1)	30	6.00	30.00	20.21	3.85
6.2) เคารพในความแตกต่างทางวัฒนธรรม (ID2)	30	12.00	30.00	21.20	3.81
6.3) ความมั่นใจในการปฏิสัมพันธ์ (ID3)	30	8.00	30.00	19.83	3.48
6.4) ความยินดีในการได้ปฏิสัมพันธ์ (ID4)	30	7.00	30.00	21.22	3.89
6.5) ความเอาใจใส่ต่อการปฏิสัมพันธ์ (ID5)	30	2.00	27.00	19.19	3.56

จากตารางที่ 31 คะแนนจากผลการวัดด้วยเครื่องมือวัดโครงสร้างด้านเจตคติของตัวอย่างผู้เรียนระดับชั้นประถมศึกษาปีที่ 6 ย่อย เมื่อวิเคราะห์ค่าสถิติพื้นฐานแยกตามโครงสร้างด้านเจตคติของผู้เรียนพบว่าอัตมันท์ทัศน์ของผู้เรียนมีคะแนนเฉลี่ยเท่ากับ 99.31 ส่วนเบี่ยงเบนมาตรฐาน 11.33 (คะแนนเต็ม 150) การรับรู้ความสามารถของตน (Self-Efficacy) ของผู้เรียนมีคะแนนเฉลี่ยเท่ากับ 102.19 ส่วนเบี่ยงเบนมาตรฐาน 15.35 (คะแนนเต็ม 150) ความยืดหยุ่นและความสามารถในการปรับตัว (Flexibility and Adaptability) ของผู้เรียนมีคะแนนเฉลี่ยเท่ากับ 83.15 ส่วนเบี่ยงเบนมาตรฐาน 5.58 (คะแนนเต็ม 135) คุณธรรมจริยธรรม (Virtue Ethics) ของผู้เรียนมีคะแนนเฉลี่ยเท่ากับ 146.87 ส่วนเบี่ยงเบนมาตรฐาน 21.55 (คะแนนเต็ม 200) ความเป็นไทย (Thainess) ของผู้เรียนมีคะแนนเฉลี่ยเท่ากับ 132.74 ส่วน

เบี่ยงเบนมาตรฐาน 15.74 (คะแนนเต็ม 180) และความไวต่อความแตกต่างทางวัฒนธรรม (Intercultural Difference Sensitivity) ของผู้เรียนมีคะแนนเฉลี่ยเท่ากับ 101.46 ส่วนเบี่ยงเบนมาตรฐาน 15.65 (คะแนนเต็ม 150)

2.2.3 ผลการตรวจสอบความสัมพันธ์ระหว่างตัวบ่งชี้ในแต่ละองค์ประกอบในโครงสร้างด้านเจตคติของผู้เรียน

การตรวจสอบความสัมพันธ์ระหว่างตัวบ่งชี้ในแต่ละองค์ประกอบในโครงสร้างด้านเจตคติของด้วยการวิเคราะห์สหสัมพันธ์สเปียร์สัน พบว่า ตัวบ่งชี้ในแต่ละองค์ประกอบมีความสัมพันธ์และมีค่า Kaiser-Meyer-Olkin Measure of Sampling Adequacy เข้าใกล้ 1 และเมื่อทดสอบ Bartlett's Test of Sphericity พบว่าเมทริกซ์สหสัมพันธ์มีความเหมาะสมที่จะวิเคราะห์องค์ประกอบต่อไป ผลการวิเคราะห์ปรากฏในภาคผนวก ข

2.3 ผลการตรวจสอบความตรงเชิงโครงสร้างของเครื่องมือวัดโครงสร้างด้านเจตคตินักเรียน

การตรวจสอบความตรงเชิงโครงสร้างของเครื่องมือวัดโครงสร้างด้านเจตคตินักเรียน นำเสนอแยกตามระดับชั้นประถมศึกษาตอนปลาย มัธยมศึกษาตอนต้น และตอนปลาย ตามลำดับดังนี้

2.3.1 ผลการตรวจสอบความตรงเชิงโครงสร้างของเครื่องมือวัดโครงสร้างด้านเจตคตินักเรียนระดับชั้นประถมศึกษาตอนปลาย

การตรวจสอบความตรงเชิงโครงสร้างของเครื่องมือวัดโครงสร้างด้านเจตคตินักเรียนระดับชั้นประถมศึกษาตอนปลาย นำเสนอแยกองค์ประกอบด้านอัตมโนทัศน์ (Self-Concept) การรับรู้ความสามารถของตนเอง (Self-Efficacy) ความยืดหยุ่นและความสามารถในการปรับตัว (Flexibility and Adaptability) การมีคุณธรรมจริยธรรม (Virtue and Ethics) ความเป็นไทย (Thainess) และความไวต่อความแตกต่างทางวัฒนธรรม(Intercultural Difference Sensitivity) ตามลำดับดังนี้

2.3.1.1 ผลการตรวจสอบความตรงเชิงโครงสร้างของแบบวัดอัตมโนทัศน์ (Self-Concept) ระดับชั้นประถมศึกษาตอนปลาย

การตรวจสอบความตรงเชิงโครงสร้างของเครื่องมือวัดองค์ประกอบด้านอัตมโนทัศน์ (Self-Concept) ของนักเรียนระดับชั้นประถมศึกษาตอนปลาย ด้วยการวิเคราะห์องค์ประกอบเชิงยืนยันอันดับที่สอง ปรากฏผลดังตาราง ที่ 32

ตารางที่ 32 ผลการวิเคราะห์องค์ประกอบเชิงยืนยันอันดับที่สองของโมเดลการวัดอัตมโนทัศน์ (Self-Concept) ของผู้เรียนระดับชั้นประถมศึกษาตอนปลาย

องค์ประกอบย่อย	เมทริกซ์น้ำหนักองค์ประกอบ			Factor Score	R ²
	β	SE	t		
องค์ประกอบอันดับที่ 1					
ความสามารถทางวิชาการ (Academic Ability) (SC1)					
SC11	0.567	0.046	12.235	0.194	0.321
SC12	0.389	0.051	7.623	0.095	0.151
SC13	0.508	0.043	10.539	0.121	0.259
นิสัยในการเรียน (Study Habits) (SC2)					
SC21	0.560	0.061	9.234	0.153	0.314
SC22	0.477	0.053	9.020	0.124	0.228
SC23	0.631	0.061	10.391	0.202	0.398
การปรับตัวทางอารมณ์ (Emotional Adjustment) (SC3)					
SC31	0.447	0.053	8.490	0.063	0.200
SC32	0.186	0.047	3.952	0.041	0.034
สัมพันธภาพระหว่างบุคคล (Interpersonal Relationship) (SC4)					
SC41	0.372	0.050	7.490	0.059	0.138
SC42	0.648	0.067	9.602	0.153	0.420
องค์ประกอบอันดับที่ 2					
ความสามารถทางวิชาการ (SC1)	0.711	0.052	13.602		0.564
นิสัยในการเรียน (SC2)	0.891	0.073	12.169		0.794
การปรับตัวทางอารมณ์ (SC3)	0.997	0.001	1207.901		0.993
สัมพันธภาพระหว่างบุคคล (SC4)	0.798	0.083	9.657		0.637

จากตารางที่ 32 ผลการวิเคราะห์องค์ประกอบเชิงยืนยันอันดับที่สองของโมเดลการวัดอัตมโนทัศน์ (Self-Concept) ของผู้เรียนระดับชั้นประถมศึกษาตอนปลาย พบว่าองค์ประกอบย่อย 4 องค์ประกอบ ได้แก่ความสามารถทางวิชาการ (SC1) นิสัยในการเรียน (SC2) การปรับตัวทางอารมณ์ (SC3) สัมพันธภาพระหว่างบุคคล (SC4) มีค่าสัมประสิทธิ์น้ำหนักองค์ประกอบในรูปคะแนนมาตรฐานอยู่ระหว่าง 0.711 ถึง 0.997 องค์ประกอบย่อย 4 องค์ประกอบสามารถอธิบายองค์ประกอบอัตมโนทัศน์ของผู้เรียนได้ 0.564 ถึง 0.993 หรือร้อยละ 56.4 ถึง 99.3 และเมื่อพิจารณาตัวบ่งชี้ในแต่ละองค์ประกอบพบว่ามีน้ำหนักองค์ประกอบอยู่ระหว่าง 0.186 ถึง 0.648 เมื่อพิจารณาค่าดัชนีความสอดคล้องของโมเดลพบว่า $\chi^2 = 30.147$ $df = 19$ $p\text{-value} = 0.050$ $RMSEA = 0.029$ $SRMR = 0.023$ $CFI = 0.988$ $TLI = 0.972$ นั้นหมายความว่าโมเดลการวัดอัตมโนทัศน์ มีความสอดคล้องกับข้อมูลเชิงประจักษ์ นั่นคือแบบวัดอัตมโนทัศน์ของนักเรียนระดับชั้นประถมศึกษาปีที่ 6 มีความตรงเชิงโครงสร้าง แสดงได้ดังภาพที่ 6

แสดงภาพโมเดลการวัดอันดับที่สองของการวัดอัตมโนทัศน์(Self-Concept) ของผู้เรียนระดับชั้นประถมศึกษาปีที่ 6 ดังภาพที่ 6

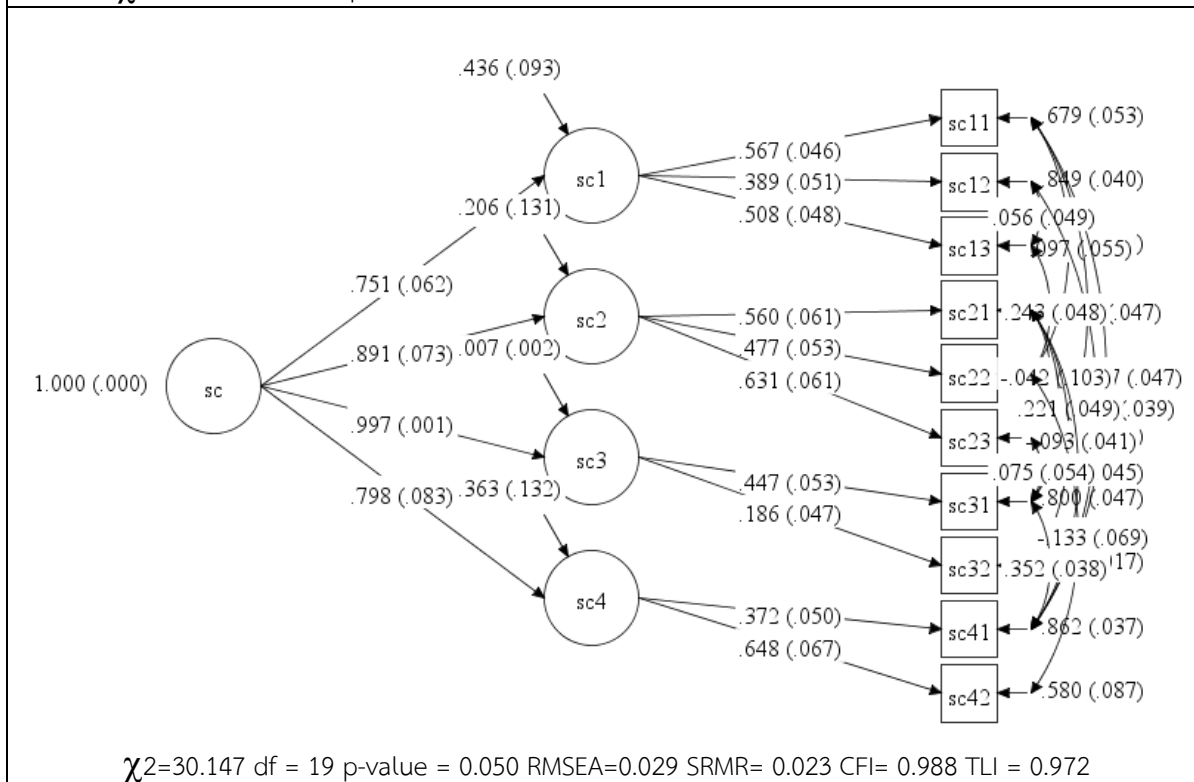
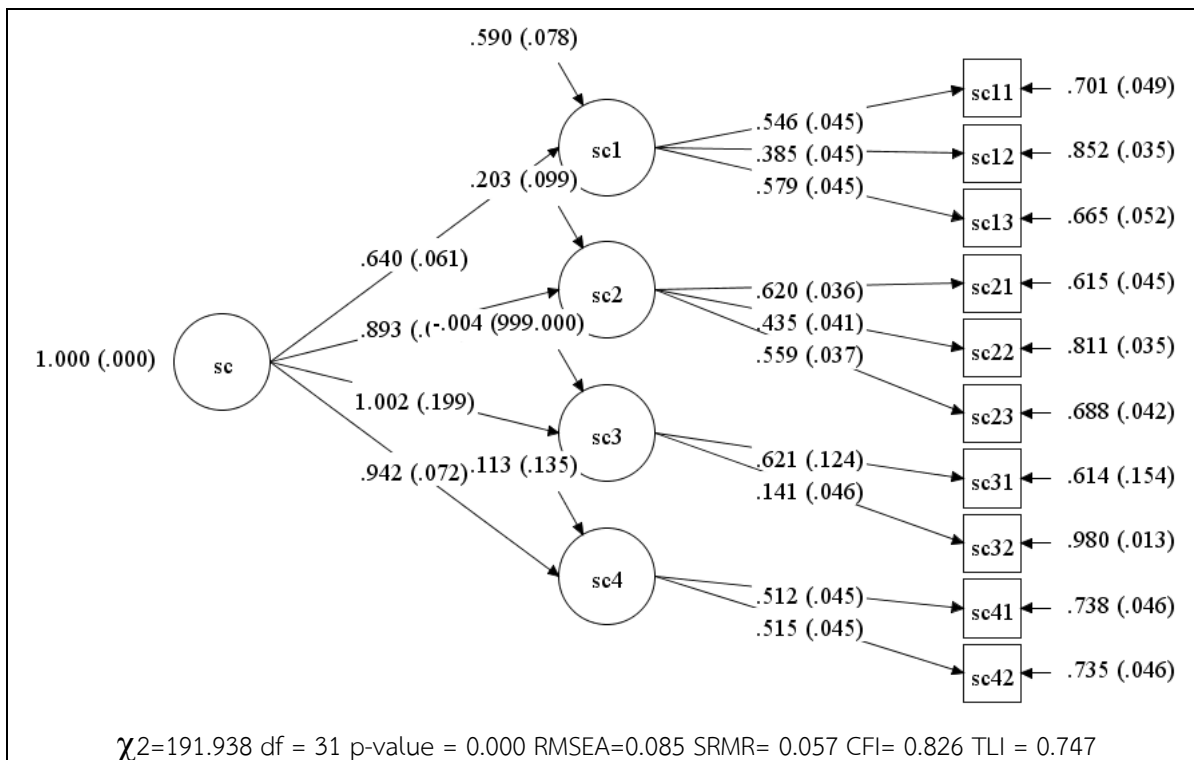

หมายเหตุ ตัวเลขที่แสดงบนเส้นเป็นค่า β (S.E.)

ภาพที่ 6 ผลการวิเคราะห์หองค์ประกอบเชิงยืนยันอันดับที่สอง ก่อนและหลังปรับ

โมเดลการวัดอัตมโนทัศน์(Self-Concept) ของผู้เรียนระดับชั้นประถมศึกษาตอนปลาย

จากผลการวิเคราะห์องค์ประกอบเชิงยืนยันอันดับที่สองโมเดลการวัดอัตมโนทัศน์ เขียนสมการคะแนนองค์ประกอบของอัตมโนทัศน์ของผู้เรียนระดับชั้นประถมศึกษาตอนปลาย ได้ดังนี้

$$\begin{aligned} \text{อัตมโนทัศน์ของผู้เรียนระดับชั้นประถมศึกษาตอนปลาย (SC)} \\ = 0.194SC11 + 0.095SC12 + 0.121SC13 + 0.153SC21 + 0.124SC22 + \\ 0.202SC23 + 0.063SC31 + 0.041SC32 + 0.059SC41 + 0.153SC42 \end{aligned}$$

เมื่อ

- SC11 = ความรู้สึกนึกคิดที่มีต่อความสามารถทางการเรียนของตนเอง
- SC12 = ความรู้สึกนึกคิดที่มีต่อความสามารถทางการเรียนของตนเองโดยการเปรียบเทียบกับเพื่อน
- SC13 = ความรู้สึกนึกคิดที่มีต่อความสามารถทางการเรียนของตนเองจากการได้รับข้อมูลย้อนกลับจากเพื่อน ครู หรือผู้ปกครอง ที่แสดงความเห็นว่าตนนั้นมีความสามารถในการเรียนเป็นอย่างไร
- SC21 = ความสามารถในการจูงใจตนเองให้เกิดความใส่ใจ มีความต้องการที่จะเรียนรู้ เพื่อให้ได้ผลตามเกณฑ์ของจุดมุ่งหมายในการเรียนรู้
- SC22 = ความรับผิดชอบและความสนใจในภาระงานที่เกี่ยวกับการเรียนของตนเอง
- SC23 = การกำกับตนเองให้เกิดการกระบวนกรเรียนรู้หรือการแสวงหาความรู้
- SC31 = สภาวะอารมณ์ทางบวกหรือลบที่บุคคลมีต่อการเรียน สถานศึกษา และสภาพแวดล้อมที่เกี่ยวข้อง
- SC32 = การรับรู้ความสามารถของตนในการรับมือหรือปรับสภาวะอารมณ์ให้เหมาะสมได้
- SC41 = ความรู้สึกนึกคิดของบุคคลที่มีต่อเพื่อน ครู และบุคคลใกล้ชิด
- SC42 = การรับรู้ความสามารถของตนในการสร้างสัมพันธภาพ ทำงานร่วมกับผู้อื่น และการเข้าสังคมที่เกี่ยวข้องกับกิจกรรมการเรียนรู้

2.3.1.2 ผลการตรวจสอบความตรงเชิงโครงสร้างของแบบวัดการรับรู้ความสามารถของตน (Self-Efficacy) ระดับชั้นประถมศึกษาตอนปลาย

การตรวจสอบความตรงเชิงโครงสร้างของเครื่องมือวัดองค์ประกอบการรับรู้ความสามารถของตน (Self-Efficacy) ของนักเรียนระดับชั้นประถมศึกษาตอนปลาย ด้วยการวิเคราะห์องค์ประกอบเชิงยืนยันอันดับที่สอง ปรากฏผลดังตาราง ที่ 33

ตารางที่ 33 ผลการวิเคราะห์องค์ประกอบเชิงยืนยันอันดับที่สองของโมเดลการวัดการรับรู้ความสามารถของตน(Self-Efficacy) ของผู้เรียนระดับชั้นประถมศึกษาตอนปลาย

องค์ประกอบย่อย	เมทริกซ์น้ำหนักองค์ประกอบ			Factor Score	R ²
	β	SE	t		
องค์ประกอบอันดับที่ 1					
ความมั่นใจในตนเอง (Self-Confidence)(SE1)					
SE11	0.632	0.028	22.710	0.121	0.399
SE12	0.825	0.024	33.805	0.259	0.681
การประเมินตนตามความเป็นจริง (Accurate Self-evaluation) (SE2)					
SE21	0.207	0.040	5.157	0.014	0.043
SE22	0.718	0.029	24.675	0.066	0.516
ความกล้าที่จะเสี่ยง (Willingness to take risks) (SE3)					
SE31	0.317	0.035	8.983	0.054	0.101
SE32	0.718	0.039	18.461	0.084	0.515
ความพยายามและยืนหยัด (Effort Expenditure and Persistence) (SE4)					
SE41	0.733	0.025	29.632	0.162	0.537
SE42	0.440	0.035	12.402	0.098	0.194
การกำหนดผลการกระทำของตนมากกว่าการยอมรับในโชคชะตา (SE5)					
SE51	0.591	0.038	15.391	0.180	0.349
SE52	0.638	0.039	16.375	0.215	0.407
องค์ประกอบอันดับที่ 2					
ความมั่นใจในตนเอง(SE1)	0.867	0.027	31.362		0.752
การประเมินตนตามความเป็นจริง (SE2)	0.981	0.008	127.340		0.962
ความกล้าที่จะเสี่ยง (SE3)	0.883	0.029	30.330		0.780
ความพยายามและยืนหยัด (SE4)	0.989	0.001	918.976		0.979
การกำหนดผลการกระทำของตนมากกว่าการยอมรับในโชคชะตา (SE5)	0.711	0.042	16.858		0.505

จากตารางที่ 33 ผลการวิเคราะห์องค์ประกอบเชิงยืนยันอันดับที่สองของโมเดลการวัดการรับรู้ความสามารถของตน(Self-Efficacy) ของผู้เรียนระดับชั้นประถมศึกษาตอนปลาย พบว่าองค์ประกอบย่อย 5 องค์ประกอบได้แก่ความมั่นใจในตนเอง(SE1) การประเมินตนตามความเป็นจริง (SE2) ความกล้าที่จะเสี่ยง (SE3) ความพยายามและยืนหยัด (SE4) และการกำหนดผลการกระทำของตนมากกว่าการยอมรับในโชคชะตา (SE5)มีค่าสัมประสิทธิ์น้ำหนักองค์ประกอบในรูปคะแนนมาตรฐานอยู่ระหว่าง 0.711 ถึง 0.989

นั่นคือสามารถอธิบายองค์ประกอบอัตมโนทัศน์ของผู้เรียนได้ 0.505 ถึง 0.979 หรือร้อยละ 50.5 ถึง 97.9 และเมื่อพิจารณาตัวบ่งชี้ในแต่ละองค์ประกอบพบว่าน้ำหนักองค์ประกอบอยู่ระหว่าง 0.186 ถึง 0.648 เมื่อพิจารณาค่าดัชนีความสอดคล้องของโมเดลพบว่า $\chi^2=39.503$ df = 27 p-value = 0.0570 RMSEA=0.026 SRMR= 0.021 CFI= 0.992 TLI = 0.986 นั้นหมายความว่าแบบวัดการรับรู้ความสามารถของตนมีความตรงเชิงโครงสร้าง แสดงได้ดังภาพที่ 7

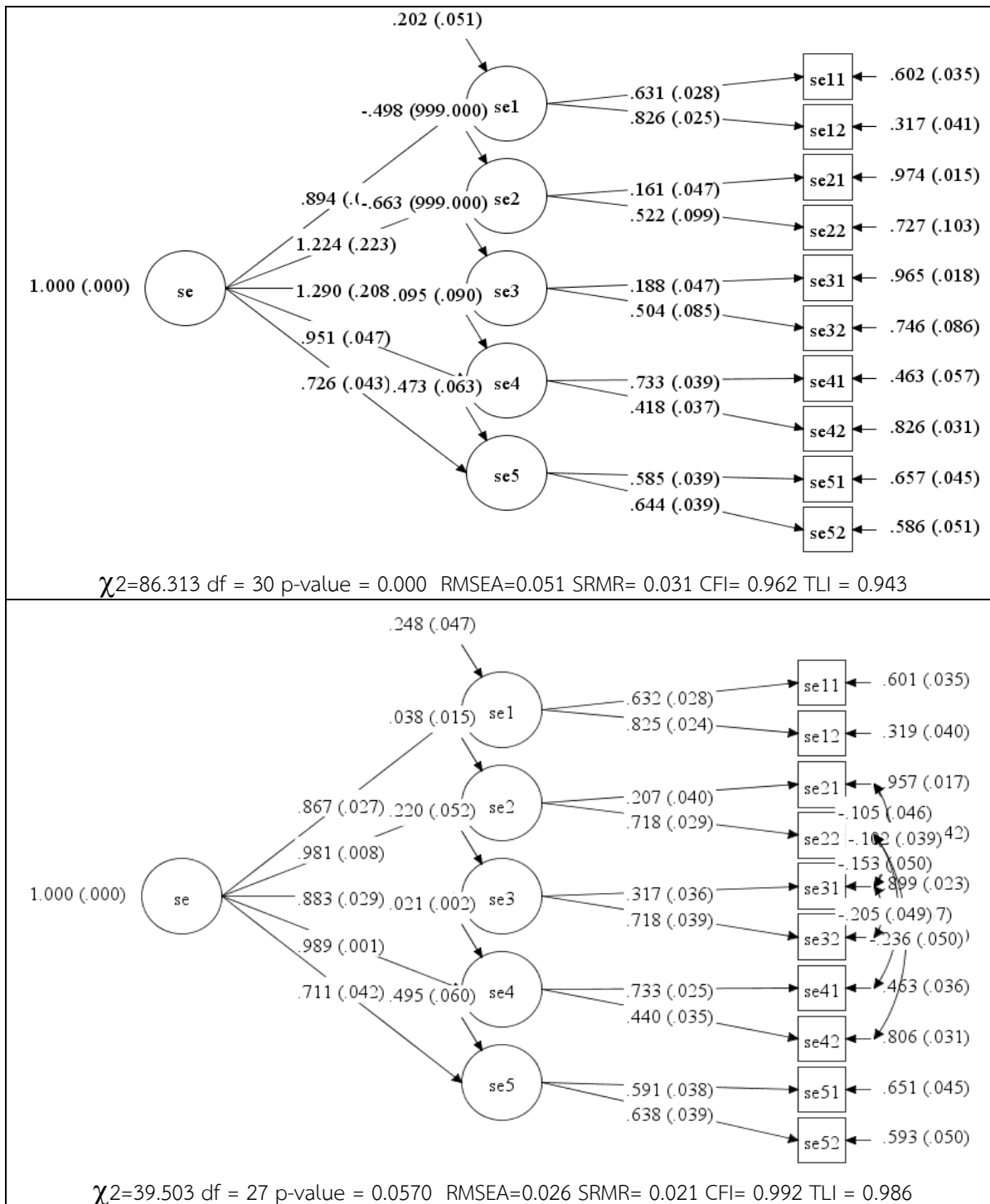

หมายเหตุ ตัวเลขที่แสดงบนเส้นเป็นค่า β (S.E.)

ภาพที่ 7 ผลการวิเคราะห์องค์ประกอบเชิงยืนยันอันดับที่สอง ก่อนและหลังปรับ โมเดลการวัดการรับรู้ความสามารถของตน(Self-Efficacy)ของผู้เรียนระดับชั้นประถมศึกษาตอนปลาย

จากผลการวิเคราะห์องค์ประกอบเชิงยืนยันอันดับที่สองโมเดลการวัดการรับรู้ความสามารถของตน
เขียนสมการคะแนนองค์ประกอบของการรับรู้ความสามารถของตน ของผู้เรียนระดับชั้นประถมศึกษาตอน
ปลาย ได้ดังนี้

$$\begin{aligned} & \text{การรับรู้ความสามารถของตนของผู้เรียนระดับชั้นประถมศึกษาตอนปลาย (SE)} \\ & = 0.121\text{SE11} + 0.259\text{SE12} + 0.014\text{SE21} + 0.066\text{SE22} + 0.054\text{SE31} + \\ & \quad 0.084\text{SE32} + 0.162\text{SE41} + 0.098\text{SE42} + 0.180\text{SE51} + 0.215\text{SE52} \end{aligned}$$

เมื่อ

- SE11 = ความเชื่อมั่นในความสามารถของตนที่จะทำสิ่งต่าง ๆ ได้ประสบความสำเร็จ
SE12 = การมีแรงจูงใจที่จะพัฒนาความสามารถของตนเองให้ก้าวหน้ายิ่งขึ้นไป
SE21 = การประเมินความสามารถของตนเองได้สอดคล้องกับศักยภาพที่มี
SE22 = การเลือกทำงานในสถานการณ์ที่เชื่อว่าตนเองมีความสามารถเพียงพอที่จะทำงานนั้นให้สำเร็จ
SE31 = การเลือกทำสิ่งที่ยากและท้าทายเพราะเชื่อว่าจะนำไปสู่โอกาสของการประสบความสำเร็จที่
เพิ่มมากขึ้น
SE32 = การมองความล้มเหลวหรือความผิดพลาดให้เป็นโอกาสในการเรียนรู้เพื่อพัฒนาตนเองไปสู่
ความสำเร็จต่อไป
SE41 = ความกระตือรือร้นและเพียรพยายามในการทำกิจกรรมต่าง ๆ ให้สำเร็จลุล่วงไปได้ด้วยดี
SE42 = ความไม่ย่อท้อและยืนหยัดเพื่อเอาชนะปัญหา อุปสรรค หรือประสบการณ์ที่ไม่น่าพึงพอใจ
SE51 = ความเชื่อว่าความสำเร็จเป็นผลมาจากการกระทำของตนมากกว่าโชคชะตา
SE52 = การยอมรับผลที่เกิดขึ้นจากการกระทำของตนทั้งความสำเร็จและความล้มเหลว

2.3.1.3 ผลการตรวจสอบความตรงเชิงโครงสร้างของแบบวัดความยืดหยุ่นและสามารถในการปรับตัว (Flexibility and Adaptability) ระดับชั้นประถมศึกษาตอนปลาย

การตรวจสอบความตรงเชิงโครงสร้างของแบบวัดความยืดหยุ่นและสามารถในการปรับตัว (Flexibility and Adaptability) ระดับชั้นประถมศึกษาตอนปลาย เนื่องจากการวิเคราะห์พบว่าเมทริกซ์สหสัมพันธ์ของตัวบ่งชี้ระหว่างองค์ประกอบความยืดหยุ่นและสามารถในการปรับตัวมีค่าค่อนข้างต่ำ ดังนั้นผู้วิจัยจึงวิเคราะห์ได้ผลดังตารางที่ 34

ตารางที่ 34 ผลการวิเคราะห์องค์ประกอบเชิงยืนยันของโมเดลการวัดความยืดหยุ่นและความสามารถในการปรับตัว (Flexibility and Adaptability) ของผู้เรียนระดับชั้นประถมศึกษาตอนปลาย

องค์ประกอบย่อย	เมทริกซ์น้ำหนักองค์ประกอบ			Factor Score	R ²
	β	SE	t		
องค์ประกอบอันดับที่ 1					
ความยืดหยุ่น (Flexibility) (FA1)					
FA11	0.238**	0.073	3.258	0.002	0.057
FA12	0.883**	0.253	3.489	0.184	0.780
FA13	0.155*	0.065	2.368	0.027	0.024
FA14	0.559**	0.149	3.745	0.093	0.312
FA15	-0.182	0.076	-2.394	-0.046	0.033
FA16	0.050	0.042	1.192	-0.029	0.002
ความสามารถในการปรับตัว (Adaptability) (FA2)					
FA21	0.145**	0.038	3.798	-0.001	0.021
FA22	0.307	0.180	1.709	0.034	0.094
FA23	0.993**	0.000	2721.681	0.130	0.986

จากตารางที่ 34 ผลการวิเคราะห์องค์ประกอบเชิงยืนยันของโมเดลการวัดความยืดหยุ่นและความสามารถในการปรับตัว (Flexibility and Adaptability) ของผู้เรียนระดับชั้นประถมศึกษาตอนปลาย พบว่าองค์ประกอบความยืดหยุ่น (Flexibility) วัดจากตัวบ่งชี้ 6 ตัว มีค่าสัมประสิทธิ์น้ำหนักองค์ประกอบสูงสุดได้แก่ ยอมรับต่อความสามารถเฉพาะตัวของตนเองและผู้อื่น (FA11) และ สามารถรับรู้ความไม่ลงรอยกัน (FA14) มีค่าสัมประสิทธิ์น้ำหนักองค์ประกอบเท่ากับ 0.883 และ 0.559 ตามลำดับ ส่วนตัวบ่งชี้อื่นมีค่าน้ำหนักองค์ประกอบต่ำ และตัวบ่งชี้สะท้อนผลดีและผลเสียต่อการดำเนินการใดๆภายใต้ความไม่แน่นอนได้ (FA15) มีค่าสัมประสิทธิ์น้ำหนักองค์ประกอบติดลบ ส่วนองค์ประกอบความสามารถในการปรับตัว (Adaptability) วัดจากตัวบ่งชี้ 3 ตัว ตัวบ่งชี้ที่มีค่าสัมประสิทธิ์น้ำหนักองค์ประกอบสูงสุดคือ สามารถเลือกโต้ตอบและป้องกันความเปลี่ยนแปลงที่เกิดขึ้น (FA23) มีค่าสัมประสิทธิ์น้ำหนักองค์ประกอบเท่ากับ 0.993 ส่วนตัวบ่งชี้โต้ตอบด้วยวิธีการแปลกใหม่และสร้างสรรค์ (FA21) มีค่าสัมประสิทธิ์น้ำหนักองค์ประกอบต่ำสุดเท่ากับ 0.145 เมื่อพิจารณาค่าดัชนีความสอดคล้องของโมเดลพบว่า $\chi^2=26.090$ $df = 16$ $p\text{-value} = 0.0528$ $RMSEA=0.030$ $SRMR= 0.027$ $CFI= 0.952$ $TLI = 0.891$ นั้นหมายความว่าแบบวัดความยืดหยุ่นและความสามารถในการปรับตัว (Flexibility and Adaptability) มีความตรงเชิงโครงสร้าง แสดงได้ดังภาพที่ 8

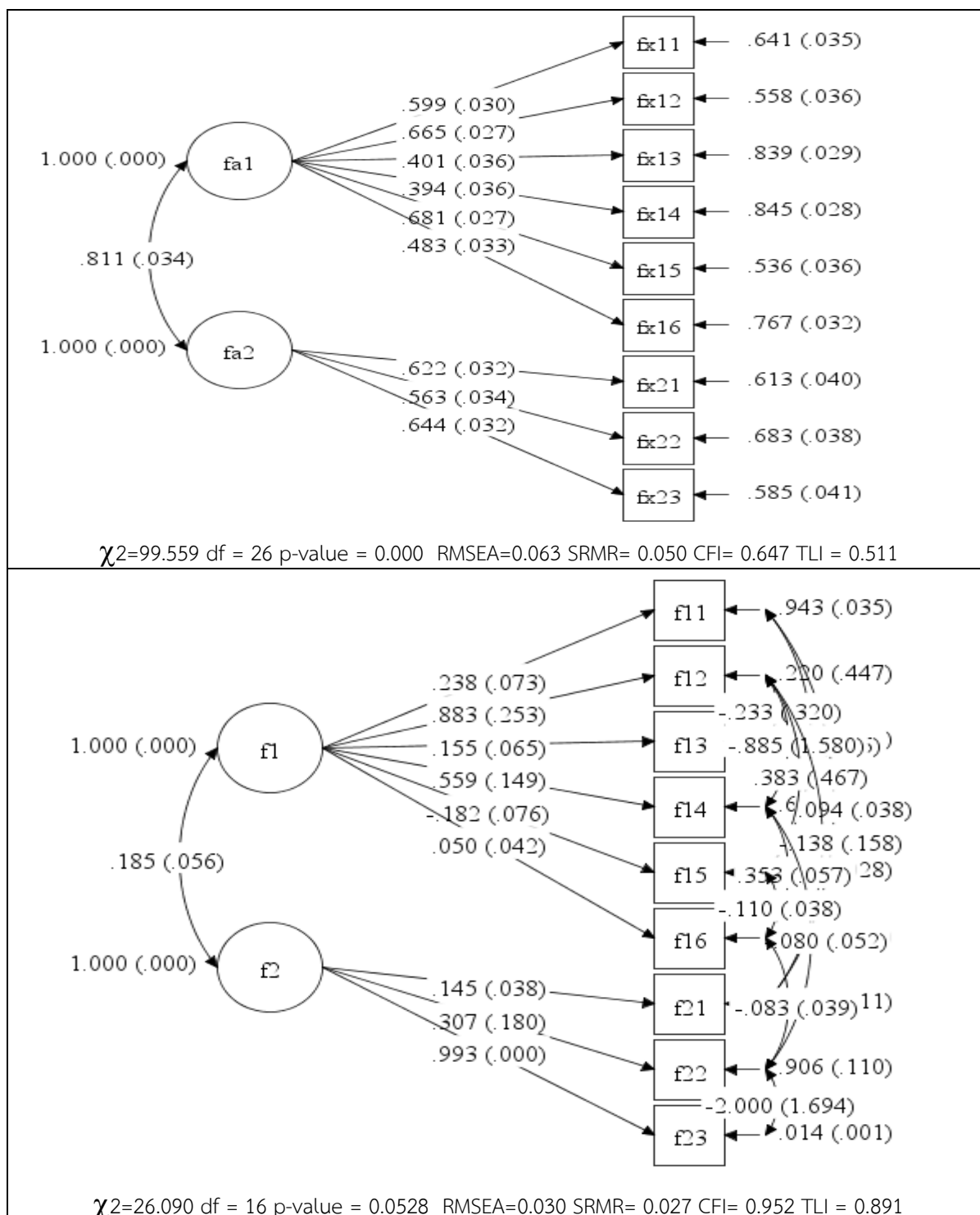

หมายเหตุ ตัวเลขที่แสดงบนเส้นเป็นค่า β (S.E.)

ภาพที่ 8 ผลการวิเคราะห์องค์ประกอบเชิงยืนยันอันดับที่สอง ก่อนและหลังปรับ โมเดลการวัดความยืดหยุ่นและความสามารถในการปรับตัว (Flexibility and Adaptability) ของผู้เรียนระดับชั้นประถมศึกษาตอนปลาย

จากผลการวิเคราะห์หองค์ประกอบเชิงยืนยันโมเดลการวัดความยืดหยุ่นและความสามารถในการปรับตัวเขียนสมการคะแนนองค์ประกอบของความยืดหยุ่นและความสามารถในการปรับตัวของผู้เรียนระดับชั้นประถมศึกษาตอนปลาย ได้ดังนี้

$$\begin{aligned} & \text{ความยืดหยุ่นและความสามารถในการปรับตัวของผู้เรียนระดับชั้นประถมศึกษาตอนปลาย (FA)} \\ & = 0.002FA11 + 0.184FA12 + 0.027FA13 + 0.093FA14 - 0.046FA15 - \\ & \quad 0.029FA16 - 0.001FA21 + 0.034FA22 + 0.130FA23 \end{aligned}$$

เมื่อ

- FA11 = ยอมรับต่อความเปลี่ยนแปลงที่เกิดขึ้นในเชิงบวก
- FA12 = ยอมรับต่อความสามารถเฉพาะตัวของตนเองและผู้อื่น
- FA13 = ใต้ตรงและใต้ตอบต่อการเปลี่ยนแปลงหรือความยุ่งยากอย่างสมเหตุสมผล
- FA14 = สามารถรับรู้ความไม่ลงรอยกัน
- FA15 = สะท้อนผลดีและผลเสียต่อการดำเนินการใต้ภายใต้ความไม่แน่นอนใต้
- FA16 = คาดคะเนและยอมรับภาวะอารมณ์ของตนต่อความเปลี่ยนแปลงใต้
- FA21 = ใต้ตอบใต้วยวิธีการแปลกใหม่และสร้างสรรค์
- FA22 = ปรับเปลี่ยนยุทธวิธีใต้
- FA23 = สามารถเลือกใต้ตอบและป้องกันความเปลี่ยนแปลงที่เกิดขึ้นอย่างเหมาะสมการปรับตัวเพื่อการทำงานอย่างมีประสิทธิภาพภายใต้สถานการณ์ที่ใต้แน่นอนและใต้มีความเปลี่ยนแปลงตลอดเวลา

2.3.1.4 ผลการตรวจสอบความตรงเชิงโครงสร้างของแบบวัดคุณธรรม จริยธรรม (Virtue Ethics) ระดับชั้นประถมศึกษาตอนปลาย

การตรวจสอบความตรงเชิงโครงสร้างของเครื่องมือวัดองค์ประกอบคุณธรรมจริยธรรม (Virtue Ethics) ของนักเรียนระดับชั้นประถมศึกษาตอนปลาย ด้วยการวิเคราะห์องค์ประกอบเชิงยืนยันอันดับที่สอง ปรากฏผลดังตาราง ที่ 35

ตารางที่ 35 ผลการวิเคราะห์องค์ประกอบเชิงยืนยันอันดับที่สองของโมเดลการวัดคุณธรรมจริยธรรม (Virtue Ethics) ของผู้เรียนระดับชั้นประถมศึกษาตอนปลาย

องค์ประกอบย่อย	เมทริกซ์น้ำหนักองค์ประกอบ			Factor Score	R ²
	β	SE	t		
องค์ประกอบอันดับที่ 1					
ความกตัญญูทเวที (Gratitude) (VE1)					
VE11	0.685	0.028	24.839	0.072	0.470
VE12	0.727	0.026	28.196	0.128	0.529
VE13	0.787	0.023	33.886	0.223	0.619
VE14	0.753	0.022	33.740	0.211	0.567
ความอดทน (Tolerance) (VE2)					
VE21	0.614	0.031	19.644	0.104	0.377
VE22	0.652	0.031	21.160	0.127	0.426
การมีจิตสำนึกสาธารณะ (Public consciousness) (VE3)					
VE31	0.546	0.032	17.031	0.078	0.298
VE32	0.667	0.025	26.412	0.082	0.445
VE33	0.737	0.025	29.994	0.132	0.544
VE34	0.397	0.036	10.905	0.011	0.157
การมีจริยธรรมในการทำงาน (Work Ethics)(VE4)					
VE41	0.592	0.028	21.116	0.069	0.351
VE42	0.692	0.025	28.150	0.108	0.479
VE43	0.261	0.038	6.787	0.027	0.068
VE44	0.662	0.026	25.393	0.100	0.438
VE45	0.813	0.018	45.335	0.202	0.661
ความซื่อสัตย์ (Honest)(VE5)					
VE51	0.437	0.034	12.960	0.037	0.191
VE52	0.226	0.040	5.659	0.031	0.051

ตารางที่ 35 ผลการวิเคราะห์องค์ประกอบเชิงยืนยันอันดับที่สองของโมเดลการวัดคุณธรรมจริยธรรม (Virtue Ethics) ของผู้เรียนระดับชั้นประถมศึกษาตอนปลาย (ต่อ)

องค์ประกอบย่อย	เมทริกซ์น้ำหนักองค์ประกอบ			Factor Score	R ²
	β	SE	t		
องค์ประกอบอันดับที่ 2					
ความกตัญญูทเวที (Gratitude) (VE1)	0.862	0.021	41.419		0.745
ความอดทน (Tolerance) (VE2)	0.974	0.033	29.441		0.948
การมีจิตสำนึกสาธารณะ (Public consciousness)(VE3)	0.971	0.022	44.241		0.943
การมีจริยธรรมในการทำงาน (Work Ethics)(VE4)	0.879	0.018	47.880		0.773
ความซื่อสัตย์ (Honest)(VE5)	0.982	0.003	303.688		0.964

จากตารางที่ 35 ผลการวิเคราะห์องค์ประกอบเชิงยืนยันอันดับที่สองของโมเดลการวัดคุณธรรมจริยธรรม (Virtue Ethics) ของผู้เรียนระดับชั้นประถมศึกษาตอนปลาย พบว่าองค์ประกอบย่อย 5 องค์ประกอบได้แก่ความกตัญญูทเวที (Gratitude) ความอดทน (Tolerance) การมีจิตสำนึกสาธารณะ (Public consciousness) การมีจริยธรรมในการทำงาน (Work Ethics) ความซื่อสัตย์ (Honest) มีค่าสัมประสิทธิ์น้ำหนักองค์ประกอบในรูปคะแนนมาตรฐานอยู่ระหว่าง 0.974 ถึง 0.862 หรือสามารถอธิบายคุณธรรมจริยธรรม (Virtue Ethics) ได้ร้อยละ 97.4 ถึง 86.2 และตัวบ่งชี้ในแต่ละองค์ประกอบ ก็สามารถอธิบายองค์ประกอบย่อยได้ เมื่อพิจารณาค่าดัชนีความสอดคล้องของโมเดลพบว่า $\chi^2=117.240$ $df = 95$ $p\text{-value} = 0.0606$ $RMSEA=0.018$ $SRMR= 0.024$ $CFI= 0.995$ $TLI = 0.992$ นั้นหมายความว่าแบบวัดคุณธรรมจริยธรรม (Virtue Ethics) มีความตรงเชิงโครงสร้าง แสดงได้ดังภาพที่ 9

แสดงภาพโมเดลการวัดอันดับที่สองของคุณธรรมจริยธรรม (Virtue Ethics) ของผู้เรียนระดับชั้นประถมศึกษาตอนปลาย ก่อนปรับและหลังภาพ ดังภาพที่ 9

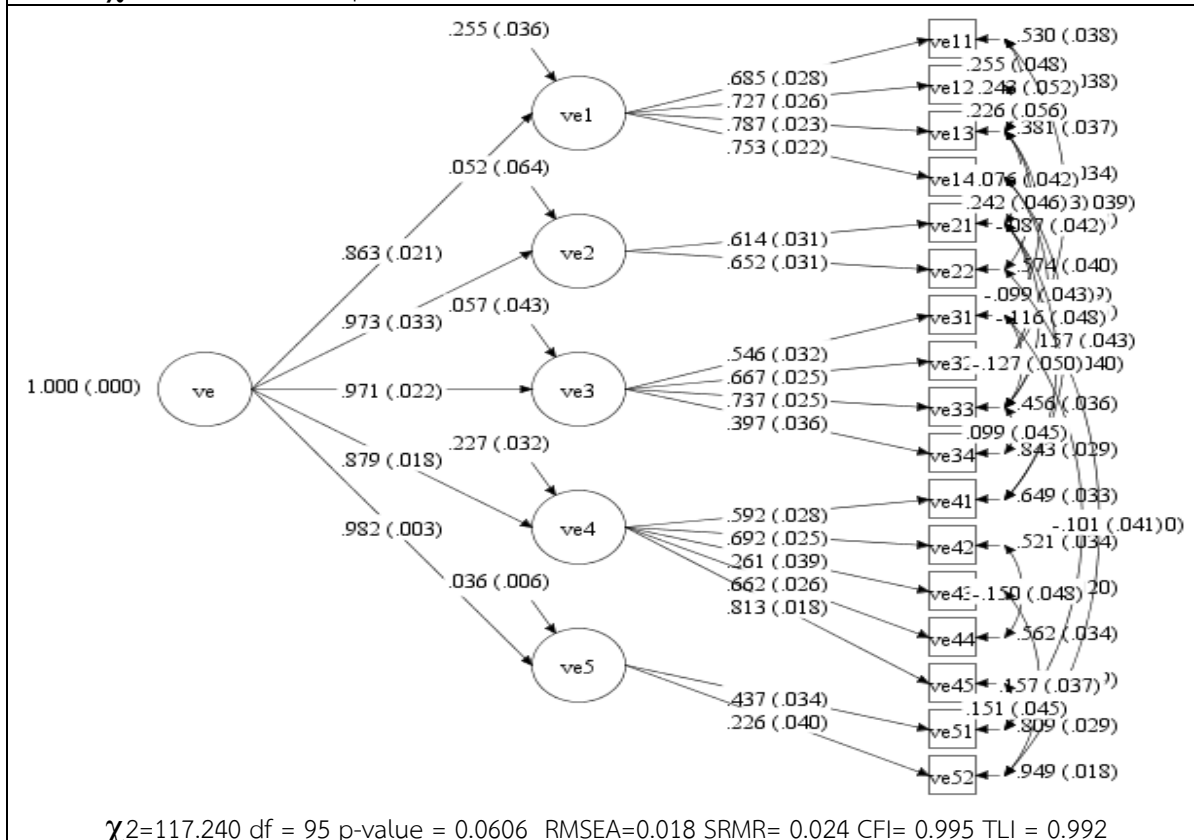
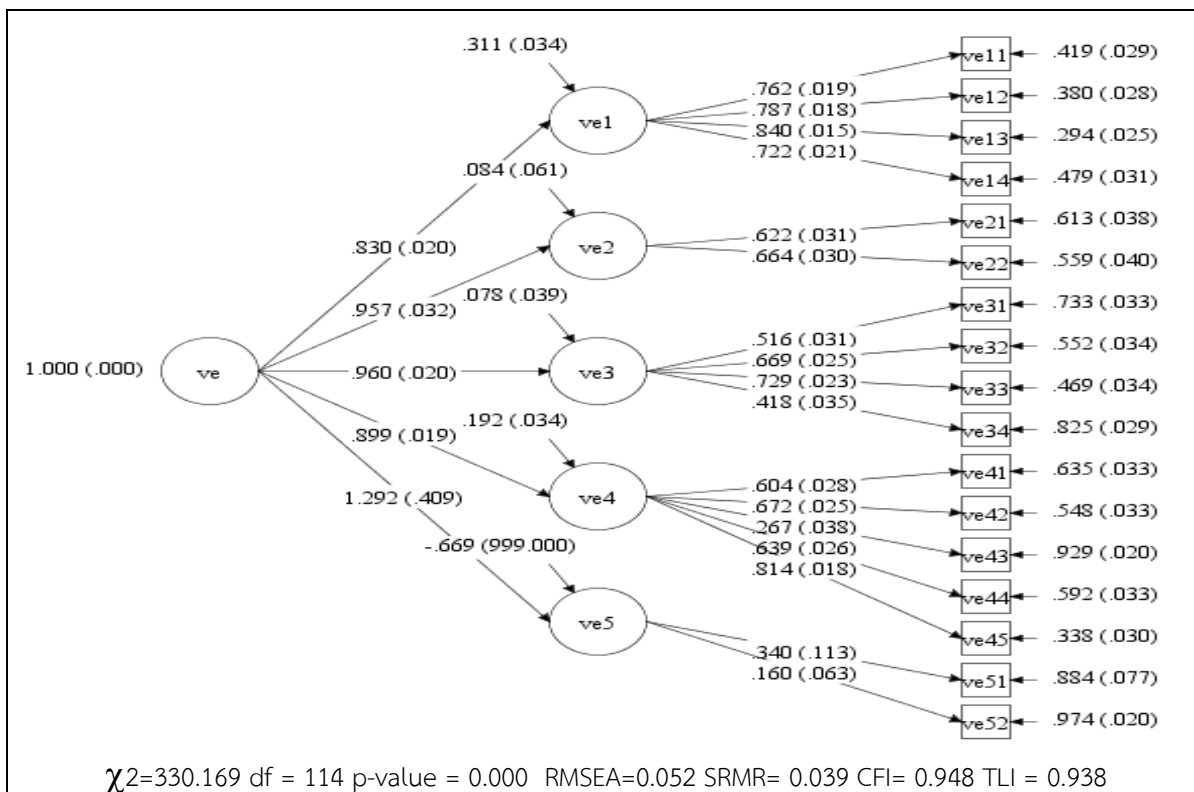

หมายเหตุ ตัวเลขที่แสดงบนเส้นเป็นค่า β (S.E.)

ภาพที่ 9 ผลการวิเคราะห์หองค์ประกอบเชิงยืนยันอันดับที่สอง ก่อนและหลังปรับ โมเดลการวัดคุณธรรมจริยธรรม (Virtue Ethics) ของผู้เรียนระดับชั้นประถมศึกษาตอนปลาย

จากผลการวิเคราะห์องค์ประกอบเชิงยืนยันโมเดลการวัดคุณธรรมจริยธรรม เขียนสมการคะแนนองค์ประกอบของคุณธรรมจริยธรรมของผู้เรียนระดับชั้นประถมศึกษาตอนปลาย ได้ดังนี้

$$\begin{aligned} \text{คุณธรรมจริยธรรมของผู้เรียนระดับชั้นประถมศึกษาตอนปลาย (VE)} \\ = 0.072\text{VE11} + 0.128\text{VE12} + 0.223\text{VE13} + 0.211\text{VE14} + 0.104\text{VE21} + \\ 0.127\text{VE22} + 0.078\text{VE31} + 0.082\text{VE32} + 0.132\text{VE33} + 0.011\text{VE34} + \\ 0.069\text{VE41} + 0.108\text{VE42} + 0.027\text{VE43} + 0.100\text{VE44} + 0.202\text{VE45} + \\ 0.037\text{VE51} + 0.031\text{VE52} \end{aligned}$$

เมื่อ

VE11 = การเอาใจใส่ดูแลและยินดีช่วยเหลือภารกิจการงานของพ่อแม่ ผู้ปกครอง ครู อาจารย์เมื่อมีโอกาส

VE12 = การเคารพ เชื่อฟัง และปฏิบัติตามคำสั่งสอนอันดีงามของพ่อแม่ ผู้ปกครอง ครูอาจารย์อย่างเต็มใจ

VE13 = การยกย่องเชิดชูและการรักษาเกียรติของพ่อแม่ ผู้ปกครอง สถานศึกษาอย่างตั้งใจ

VE14 = ตอบแทนบุญคุณพ่อแม่ ครูอาจารย์ ผู้มีพระคุณ เมื่อมีโอกาส

VE21 = การควบคุมกำกับตนเองให้รับสภาพความลำบาก ความเหนื่อยล้าในการทำงาน หรือการเรียน

VE22 = การควบคุมกำกับตนเองให้รับสภาพความหิว และความเจ็บปวดทางร่างกาย

VE31 = อาสาทำงานและช่วยเหลือผู้อื่นด้วยความเต็มใจ โดยการเสียสละกำลังกาย กำลังใจหรือกำลังสติปัญญาโดยไม่หวังผลตอบแทน

VE32 = แบ่งปันสิ่งของ ทรัพย์สิน และช่วยแก้ปัญหาให้กับผู้อื่น

VE33 = ดูแล รักษาสาธารณสมบัติและสิ่งแวดล้อมด้วยความเต็มใจ

VE34 = การเข้าร่วมกิจกรรมที่เป็นประโยชน์หรือแก้ปัญหาของโรงเรียน ชุมชนหรือสังคมตามสถานการณ์ที่เกิดขึ้นด้วย

VE41 = มีความรับผิดชอบในหน้าที่การงาน เพื่อให้งานประสบผลสำเร็จ

VE42 = เพียรพยายามตั้งใจและเอาใจใส่ต่อการปฏิบัติหน้าที่ที่ได้รับมอบหมาย

VE43 = รู้จักแก้ปัญหาในการทำงานเมื่อมีอุปสรรค

VE44 = อดทนเพื่อให้งานสำเร็จตามเป้าหมาย

VE45 = ปรับปรุงและพัฒนาการทำงานให้ดีขึ้นด้วยตนเอง

VE51 = ยึดหลักความถูกต้องในการดำเนินชีวิต

VE52 = ละอายและเกรงกลัวต่อการกระทำผิด

VE53 = ไม่คดโกง ไม่ลักขโมยของ คัดลอกงานของผู้อื่น

2.3.1.5 ผลการตรวจสอบความตรงเชิงโครงสร้างของแบบวัดความเป็นไทย (Thainess) ระดับชั้นประถมศึกษาตอนปลาย

การตรวจสอบความตรงเชิงโครงสร้างของเครื่องมือวัดองค์ประกอบความเป็นไทย (Thainess) ของนักเรียนระดับชั้นประถมศึกษาตอนปลาย ด้วยการวิเคราะห์องค์ประกอบเชิงยืนยันอันดับที่สอง ปรากฏผลดังตาราง ที่ 36

ตารางที่ 36 ผลการวิเคราะห์องค์ประกอบเชิงยืนยันอันดับที่สองของโมเดลการวัดความเป็นไทย (Thainess) ของผู้เรียนระดับชั้นประถมศึกษาตอนปลาย

องค์ประกอบย่อย	เมทริกซ์น้ำหนักองค์ประกอบ			Factor Score	R ²
	β	SE	t		
องค์ประกอบอันดับที่ 1					
การรักษาระเบียบวินัย(TH1)					
TH11	0.698	0.029	23.876	0.200	0.488
TH12	0.626	0.030	20.628	0.159	0.391
การปฏิบัติตามระบอบประชาธิปไตย (TH2)					
TH21	0.691	0.034	20.016	0.215	0.478
TH22	0.548	0.032	16.772	0.097	0.300
รักชาติ ศาสน์ กษัตริย์(TH3)					
TH31	0.480	0.034	14.060	0.063	0.231
TH32	0.547	0.033	16.547	0.090	0.299
TH33	0.718	0.029	24.406	0.160	0.516
รักความเป็นไทย สืบสานวัฒนธรรมไทย(TH4)					
TH41	0.643	0.038	16.894	0.263	0.413
TH42	-0.138	0.059	-2.329	-0.171	0.019
TH43	0.615	0.040	15.344	0.269	0.379
ยึดหลักปรัชญาเศรษฐกิจพอเพียง(TH5)					
TH51	0.575	0.034	17.040	0.131	0.330
TH52	0.707	0.034	21.090	0.224	0.501
องค์ประกอบอันดับที่ 2					
การรักษาระเบียบวินัย(TH1)					
	0.920	0.031	29.192		0.842
การปฏิบัติตามระบอบประชาธิปไตย (TH2)					
	0.989	0.000	837.005		0.979
รักชาติ ศาสน์ กษัตริย์(TH3)					
	0.923	0.033	28.151		0.852
รักความเป็นไทย สืบสานวัฒนธรรมไทย(TH4)					
	0.724	0.041	17.765		0.525
ยึดหลักปรัชญาเศรษฐกิจพอเพียง(TH5)					
	0.832	0.037	22.136		0.692

จากตารางที่ 36 ผลการวิเคราะห์องค์ประกอบเชิงยืนยันอันดับที่สองของโมเดลการวัดความเป็นไทย (Thainess) ของผู้เรียนระดับชั้นประถมศึกษาตอนปลาย พบว่าองค์ประกอบย่อย 5 องค์ประกอบ ได้แก่การรักษาระเบียบวินัย การปฏิบัติตามระบอบประชาธิปไตย รักชาติ ศาสน์ กษัตริย์ รักความเป็นไทย สืบสานวัฒนธรรมไทย ยึดหลักปรัชญาเศรษฐกิจพอเพียง มีค่าสัมประสิทธิ์น้ำหนักองค์ประกอบในรูปคะแนนมาตรฐานอยู่ระหว่าง 0.724 ถึง 0.989 หรือสามารถอธิบายความเป็นไทย (Thainess) ได้ร้อยละ 52.5 ถึง 97.9 และตัวบ่งชี้ในแต่ละองค์ประกอบ ก็สามารถอธิบายองค์ประกอบย่อยได้ เมื่อพิจารณาค่า

ดัชนีความสอดคล้องของโมเดลพบว่า $\chi^2=47.569$ $df = 35$ $p\text{-value} = 0.0763$ $RMSEA=0.022$ $SRMR= 0.020$ $CFI= 0.994$ $TLI = 0.989$ นั้นหมายความว่าแบบวัดคุณธรรมจริยธรรม (Virtue Ethics) มีความตรงเชิงโครงสร้าง แสดงได้ดังภาพที่ 10

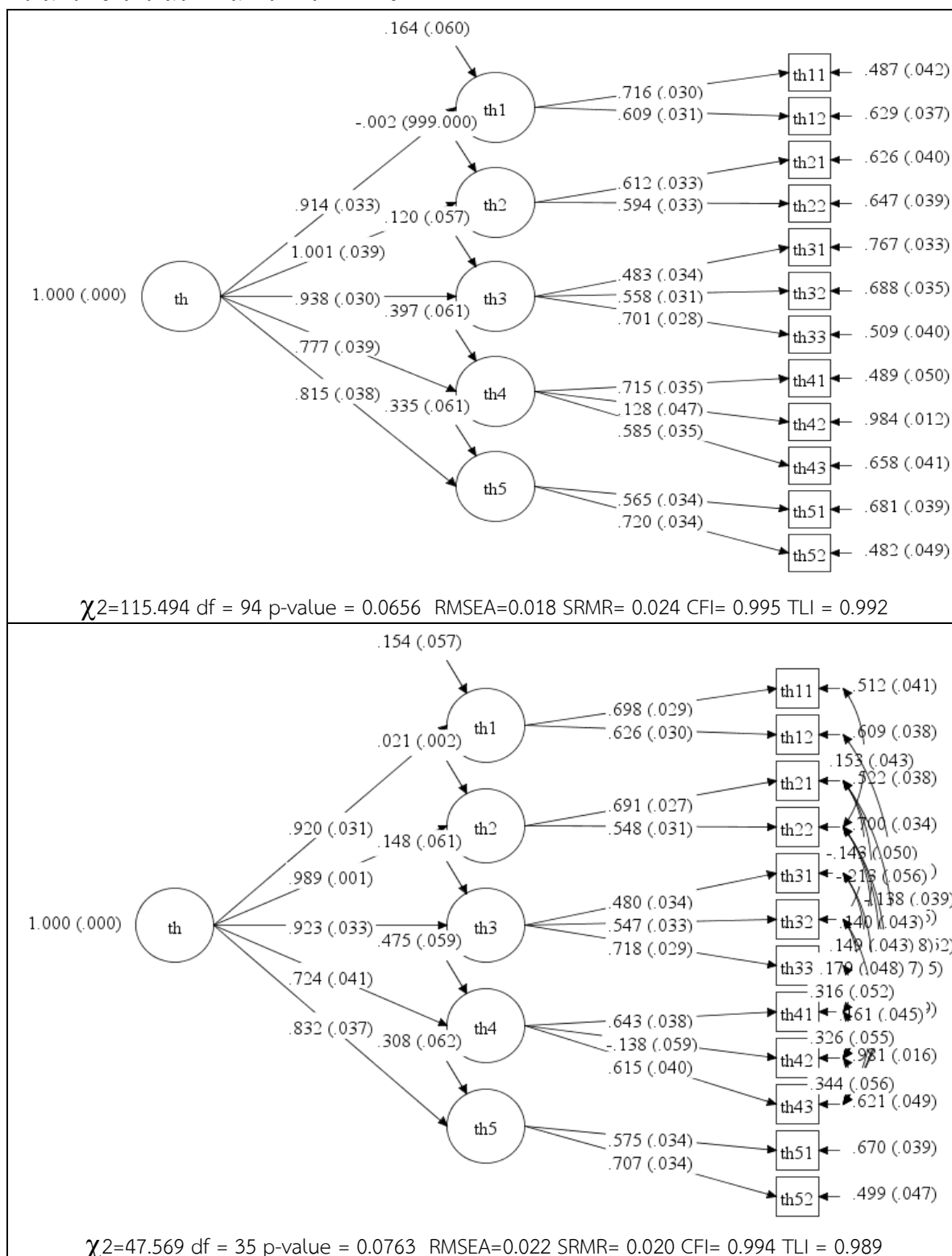

หมายเหตุ ตัวเลขที่แสดงบนเส้นเป็นค่า β (S.E.)

ภาพที่ 10 ผลการวิเคราะห์องค์ประกอบเชิงยืนยันอันดับที่สอง ก่อนและหลังปรับ โมเดลการวัดความเป็นไทย (Thainess) ของผู้เรียนระดับชั้นประถมศึกษาตอนปลาย

จากผลการวิเคราะห์องค์ประกอบเชิงยืนยันโมเดลการวัดความเป็นไทย เขียนสมการคะแนนองค์ประกอบของความเป็นไทยของผู้เรียนระดับชั้นประถมศึกษาตอนปลาย ได้ดังนี้

$$\begin{aligned} \text{ความเป็นไทยของผู้เรียนระดับชั้นประถมศึกษาตอนปลาย (TH)} \\ = 0.200\text{TH11} + 0.159\text{TH12} + 0.215\text{TH21} + 0.097\text{TH22} + 0.063\text{TH31} + \\ 0.090\text{TH32} + 0.160\text{TH33} + 0.263\text{TH41} - 0.171\text{TH42} + 0.269\text{TH43} + \\ 0.131\text{TH51} + 0.131\text{TH52} \end{aligned}$$

เมื่อ

TH11 = ปฏิบัติตนตาม ข้อตกลง กฎเกณฑ์ และระเบียบข้อบังคับของครอบครัว โรงเรียน และสังคม

TH12 = รับผิดชอบ ตรงต่อเวลาในการปฏิบัติตามข้อตกลง กฎเกณฑ์ และระเบียบข้อบังคับของครอบครัว โรงเรียน และสังคม

TH21 = ปฏิบัติตนตามสิทธิและหน้าที่ของตนเอง ตามพลเมืองที่ดีของประเทศไทย

TH22 = เคารพสิทธิและหน้าที่ของผู้อื่นภายใต้ขอบเขตของกฎหมายตามการปกครองระบอบประชาธิปไตย

TH31 = การเป็นพลเมืองดีของชาติ มีความสามัคคีปรองดองช่วยเหลือซึ่งกันและกัน รักและหวงแหนชาติ

TH32 = ปฏิบัติตนตามหลักศาสนาที่ตนนับถือ รักรู้หลักสำคัญของศาสนา การร่วมปฏิบัติ

TH33 = จงรักภักดีต่อสถาบันพระมหากษัตริย์ ได้แก่ การร่วมกิจกรรมวันสำคัญของสถาบันพระมหากษัตริย์ การปฏิบัติตามพระราชดำรัส การถวายความเคารพ

TH41 = ภาคภูมิใจในขนบธรรมเนียมประเพณี ศิลปะ วัฒนธรรมไทย เอกลักษณะความเป็นไทย

TH42 = เห็นคุณค่าและใช้ภาษาไทยในการสื่อสารได้อย่างถูกต้องเหมาะสม

TH43 = อนุรักษ์ และสืบทอดภูมิปัญญาไทย ปฏิบัติตน และเห็นคุณค่าที่แสดงการอนุรักษ์ สืบทอดวัฒนธรรม ประเพณีไทย

TH51 = ดำเนินชีวิตอย่างพอประมาณ มีเหตุผล รอบคอบ มีคุณธรรม

TH52 = มีภูมิคุ้มกันในตัวที่ดี ปรับตัวเพื่ออยู่ในสังคมได้อย่างมีความสุข

2.3.1.6 ผลการตรวจสอบความตรงเชิงโครงสร้างของแบบวัดความไวต่อความแตกต่างทางวัฒนธรรม (Intercultural Difference Sensitivity) ระดับชั้นประถมศึกษาตอนปลาย

การตรวจสอบความตรงเชิงโครงสร้างของเครื่องมือวัดองค์ประกอบความไวต่อความแตกต่างทางวัฒนธรรม (Intercultural Difference Sensitivity) ของนักเรียนระดับชั้นประถมศึกษาตอนปลาย ด้วยการวิเคราะห์องค์ประกอบเชิงยืนยันอันดับที่สอง ปรากฏผลดังตาราง ที่ 37 ตารางที่ 37 ผลการวิเคราะห์องค์ประกอบเชิงยืนยันอันดับที่สองของโมเดลการวัดความไวต่อความแตกต่างทางวัฒนธรรม (Intercultural Difference Sensitivity) ของผู้เรียนระดับชั้นประถมศึกษาตอนปลาย

องค์ประกอบย่อย	เมทริกซ์น้ำหนักองค์ประกอบ			Factor Score	R ²
	β	SE	t		
องค์ประกอบอันดับที่ 1					
มีการปฏิสัมพันธ์ (ID1)					
ID11	0.695	0.054	12.785	0.321	0.482
ID2	0.555	0.056	9.878	0.124	0.308
เคารพในความแตกต่างทางวัฒนธรรม (ID2)					
ID21	0.669	0.055	12.093	0.198	0.448
ID22	0.575	0.046	12.540	0.067	0.331
ความมั่นใจในการปฏิสัมพันธ์(ID3)					
ID31	0.638	0.048	13.936	0.207	0.407
ID32	0.549	0.042	12.922	0.077	0.301
ความยินดีในการได้ปฏิสัมพันธ์(ID4)					
ID41	0.626	0.041	15.159	0.116	0.392
ID42	0.381	0.050	7.476	0.141	0.145
ความเอาใจใส่ต่อการปฏิสัมพันธ์(ID5)					
ID51	0.689	0.246	2.802	0.310	0.475
ID52	-0.078	0.048	-1.620	-0.054	0.006
องค์ประกอบอันดับที่ 2					
มีการปฏิสัมพันธ์ (ID1)	0.869	0.024	36.703		0.755
เคารพในความแตกต่างทางวัฒนธรรม (ID2)	0.998	0.000	2976.837		0.996
ความมั่นใจในการปฏิสัมพันธ์(ID3)	0.998	0.000	2808.164		0.996
ความยินดีในการได้ปฏิสัมพันธ์(ID4)	0.872	0.020	42.071		0.761
ความเอาใจใส่ต่อการปฏิสัมพันธ์(ID5)	0.900	0.320	2.808		0.809

จากตารางที่ 37 ผลการวิเคราะห์องค์ประกอบเชิงยืนยันอันดับที่สองของโมเดลการวัดความไวต่อความแตกต่างทางวัฒนธรรม (Intercultural Difference Sensitivity) ของผู้เรียนระดับชั้นประถมศึกษาตอนปลาย พบว่าองค์ประกอบย่อย 5 องค์ประกอบได้แก่ มีการปฏิสัมพันธ์ (ID1) เคารพในความแตกต่างทางวัฒนธรรม (ID2) ความมั่นใจในการปฏิสัมพันธ์(ID3) ความยินดีในการได้ปฏิสัมพันธ์(ID4) ความเอาใจใส่ต่อการปฏิสัมพันธ์(ID5) มีค่าสัมประสิทธิ์น้ำหนักองค์ประกอบในรูปคะแนนมาตรฐานอยู่ระหว่าง 0.869 ถึง 0.998 หรือสามารถอธิบายความรับรู้ต่อความต่างวัฒนธรรม (Intercultural Difference Sensitivity) ได้ร้อยละ 75.5 ถึง 99.6 และตัวบ่งชี้ในแต่ละองค์ประกอบ ก็สามารถอธิบายองค์ประกอบย่อยได้ องค์ประกอบความเอาใจใส่ต่อการปฏิสัมพันธ์(ID5) วัดได้จากตัวบ่งชี้ 2 ตัว โดยตัวบ่งชี้ 2 ตัว โดยมีตัวบ่งชี้และใส่

ใจกับการทำงานร่วมกันหรือการปฏิสัมพันธ์กับคนต่างวัฒนธรรม(ID52) มีค่าสัมประสิทธิ์น้ำหนักองค์ประกอบในรูปคะแนนมาตรฐานติดลบ และสามารถอธิบาย ความเข้าใจใส่ต่อการปฏิสัมพันธ์(ID5) ได้น้อยมากเพียงร้อยละ 0.6 แต่เมื่อพิจารณาค่าดัชนีความสอดคล้องของโมเดลพบว่า $\chi^2=32.163$ $df = 22$ $p\text{-value} = 0.0747$ $RMSEA=0.025$ $SRMR= 0.020$ $CFI= 0.995$ $TLI = 0.989$ นั้นหมายความว่าแบบวัดความไวต่อความแตกต่างทางวัฒนธรรม (Intercultural Difference Sensitivity) มีความตรงเชิงโครงสร้างแสดงได้ดังภาพที่ 11

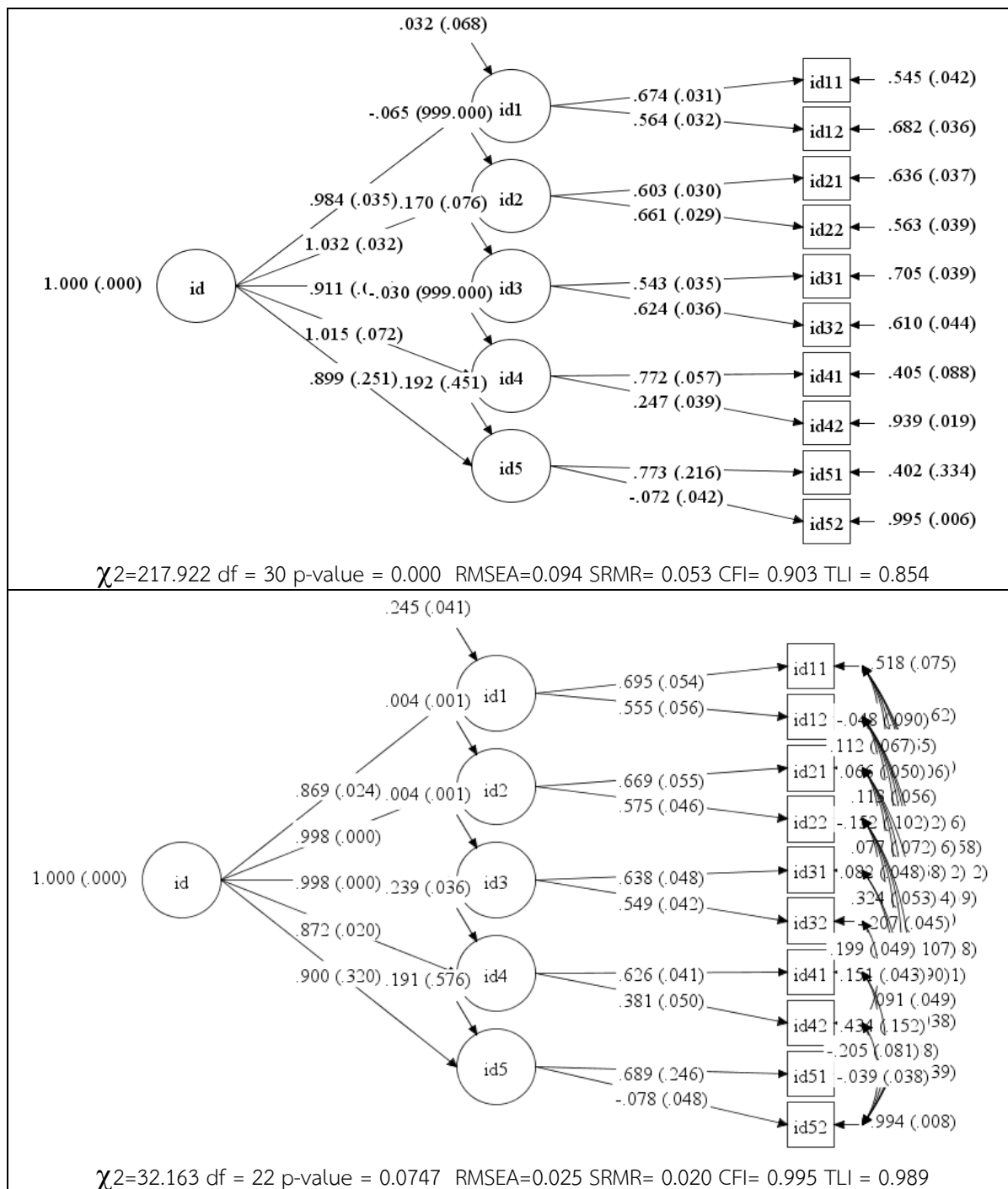

หมายเหตุ ตัวเลขที่แสดงบนเส้นเป็นค่า β (S.E.)

ภาพที่ 11 ผลการวิเคราะห์องค์ประกอบเชิงยืนยันอันดับที่สอง ก่อนและหลังปรับ โมเดลการวัดความไวต่อความแตกต่างทางวัฒนธรรม (Intercultural Difference Sensitivity) ของผู้เรียนระดับชั้นประถมศึกษาตอนปลาย

จากผลการวิเคราะห์องค์ประกอบเชิงยืนยันโมเดลการวัดความไวต่อความแตกต่างทางวัฒนธรรม เขียนสมการคะแนนองค์ประกอบของความไวต่อความแตกต่างทางวัฒนธรรมของผู้เรียนระดับชั้นประถมศึกษาตอนปลาย ได้ดังนี้

$$\begin{aligned} & \text{ความไวต่อความแตกต่างทางวัฒนธรรมของผู้เรียนระดับชั้นประถมศึกษาตอนปลาย (ID)} \\ & = 0.321\text{ID11} + 0.124\text{ID12} + 0.198\text{ID21} + 0.067\text{ID22} + 0.207\text{ID31} + \\ & \quad 0.077\text{ID32} + 0.116\text{ID41} + 0.141\text{ID42} + 0.310\text{ID51} - 0.054\text{ID52} \end{aligned}$$

เมื่อ

ID11 = การติดต่อสื่อสารกับคนต่างวัฒนธรรม

ID12 = การสนทนากับคนต่างวัฒนธรรมได้อย่างเหมาะสม

ID21 = ความรู้สึกในเชิงบวกของนักเรียนต่อวัฒนธรรมที่ได้เรียนรู้คนต่างวัฒนธรรมและวางตัวอย่างเหมาะสม

ID22 = เคารพความคิดเห็นของคนต่างวัฒนธรรม

ID31 = สื่อสารกับคนต่างวัฒนธรรมด้วยความมั่นใจ

ID32 = ทำงานร่วมกับคนต่างวัฒนธรรมได้ด้วยความมั่นใจ (ความสำเร็จในการสื่อสาร)

ID41 = ความรู้สึกเชิงบวกในระหว่างการสื่อสารกับคนต่างวัฒนธรรม

ID42 = ความรู้สึกเชิงลบในระหว่างการสื่อสารกับคนต่างวัฒนธรรม

ID51 = ความพยายามทำความเข้าใจในระหว่างการปฏิบัติงานร่วมกันหรือการปฏิสัมพันธ์กันกับคนต่างวัฒนธรรม

ID52 = ระมัดระวังและใส่ใจกับการทำงานร่วมกันหรือการปฏิสัมพันธ์กับคนต่างวัฒนธรรม ความใส่ใจต่อการปฏิสัมพันธ์ระหว่างกัน

2.3.2 ผลการตรวจสอบความตรงเชิงโครงสร้างของเครื่องมือวัดโครงสร้างด้านเจตคติ ของนักเรียนระดับชั้นมัธยมศึกษาตอนต้น

การตรวจสอบความตรงเชิงโครงสร้างของเครื่องมือวัดโครงสร้างด้านเจตคติของนักเรียนระดับชั้นมัธยมศึกษาตอนต้น นำเสนอแยกองค์ประกอบ ตามลำดับดังนี้

2.3.2.1 ผลการตรวจสอบความตรงเชิงโครงสร้างของแบบวัดอัตมโนทัศน์ (Self-Concept) ระดับชั้นมัธยมศึกษาตอนต้น

การตรวจสอบความตรงเชิงโครงสร้างของเครื่องมือวัดองค์ประกอบอัตมโนทัศน์(Self-Concept) ของนักเรียนระดับชั้นมัธยมศึกษาตอนต้น ด้วยการวิเคราะห์องค์ประกอบเชิงยืนยันอันดับที่สอง ปรากฏผลดังตาราง ที่ 38

ตารางที่ 38 ผลการวิเคราะห์องค์ประกอบเชิงยืนยันอันดับที่สองของโมเดลการวัดอัตมโนทัศน์(Self-Concept) ของผู้เรียนระดับชั้นมัธยมศึกษาตอนต้น

องค์ประกอบย่อย	เมทริกซ์น้ำหนักองค์ประกอบ			Factor Score	R ²
	β	SE	t		
องค์ประกอบอันดับที่ 1					
ความสามารถทางวิชาการ (Academic Ability) (SC1)					
SC11	0.613	0.028	22.211	0.045	0.376
SC12	0.100	0.051	1.948	0.131	0.010
SC13	0.679	0.027	24.323	0.087	0.461
นิสัยในการเรียน (Study Habits) (SC2)					
SC21	0.668	0.038	17.587	0.234	0.446
SC22	0.827	0.026	31.741	0.422	0.684
SC23	0.544	0.043	12.869	-0.003	0.296
การปรับตัวทางอารมณ์ (Emotional Adjustment) (SC3)					
SC31	0.733	0.040	18.710	0.444	0.537
SC32	0.483	0.040	11.849	0.206	0.233
สัมพันธภาพระหว่างบุคคล (Interpersonal Relationship) (SC4)					
SC41	0.544	0.030	18.052	0.067	0.296
SC42	0.492	0.035	14.504	0.112	0.242
องค์ประกอบอันดับที่ 2					
ความสามารถทางวิชาการ (SC1)	0.963	0.004	215.123		0.927
นิสัยในการเรียน (SC2)	0.981	0.003	368.671		0.961
การปรับตัวทางอารมณ์ (SC3)	0.686	0.042	16.266		0.470
สัมพันธภาพระหว่างบุคคล (SC4)	0.997	0.000	2250.267		0.994

จากตารางที่ 38 ผลการวิเคราะห์องค์ประกอบเชิงยืนยันอันดับที่สองของโมเดลการวัดอัตมโนทัศน์ (Self-Concept) ของผู้เรียนระดับชั้นมัธยมศึกษาตอนต้น พบว่าองค์ประกอบย่อย 4 องค์ประกอบได้แก่ ความสามารถทางวิชาการ (SC1) นิสัยในการเรียน (SC2) การปรับตัวทางอารมณ์ (SC3) สัมพันธภาพระหว่างบุคคล (SC4) มีค่าสัมประสิทธิ์น้ำหนักองค์ประกอบในรูปคะแนนมาตรฐานอยู่ระหว่าง 0.686 ถึง 0.997 หรือสามารถอธิบายอัตมโนทัศน์ (Self-Concept) ได้ร้อยละ 47.0 ถึง 99.4 และตัวบ่งชี้ในแต่ละองค์ประกอบ ก็สามารถอธิบายองค์ประกอบย่อยได้ องค์ประกอบความสามารถทางวิชาการ (Academic Ability) (SC1) วัดได้จากตัวบ่งชี้ 3 ตัว โดยตัวบ่งชี้ความรู้สึนึกคิดที่มีต่อความสามารถทางการเรียนของตนเองโดยการเปรียบเทียบกับเพื่อน (SC12) มีค่าน้ำหนักองค์ประกอบต่ำ และอธิบายความสามารถทางวิชาการ (Academic Ability) ได้เพียงร้อยละ 1 แต่เมื่อพิจารณาค่าดัชนีความสอดคล้องของโมเดลพบว่า $\chi^2=20.792$ $df = 12$ $p\text{-value} = 0.0535$ $RMSEA=0.031$ $SRMR= 0.018$ $CFI= 0.996$ $TLI = 0.984$ นั้นหมายความว่าแบบวัดอัตมโนทัศน์ (Self-Concept) มีความตรงเชิงโครงสร้าง แสดงได้ดังภาพที่ 12

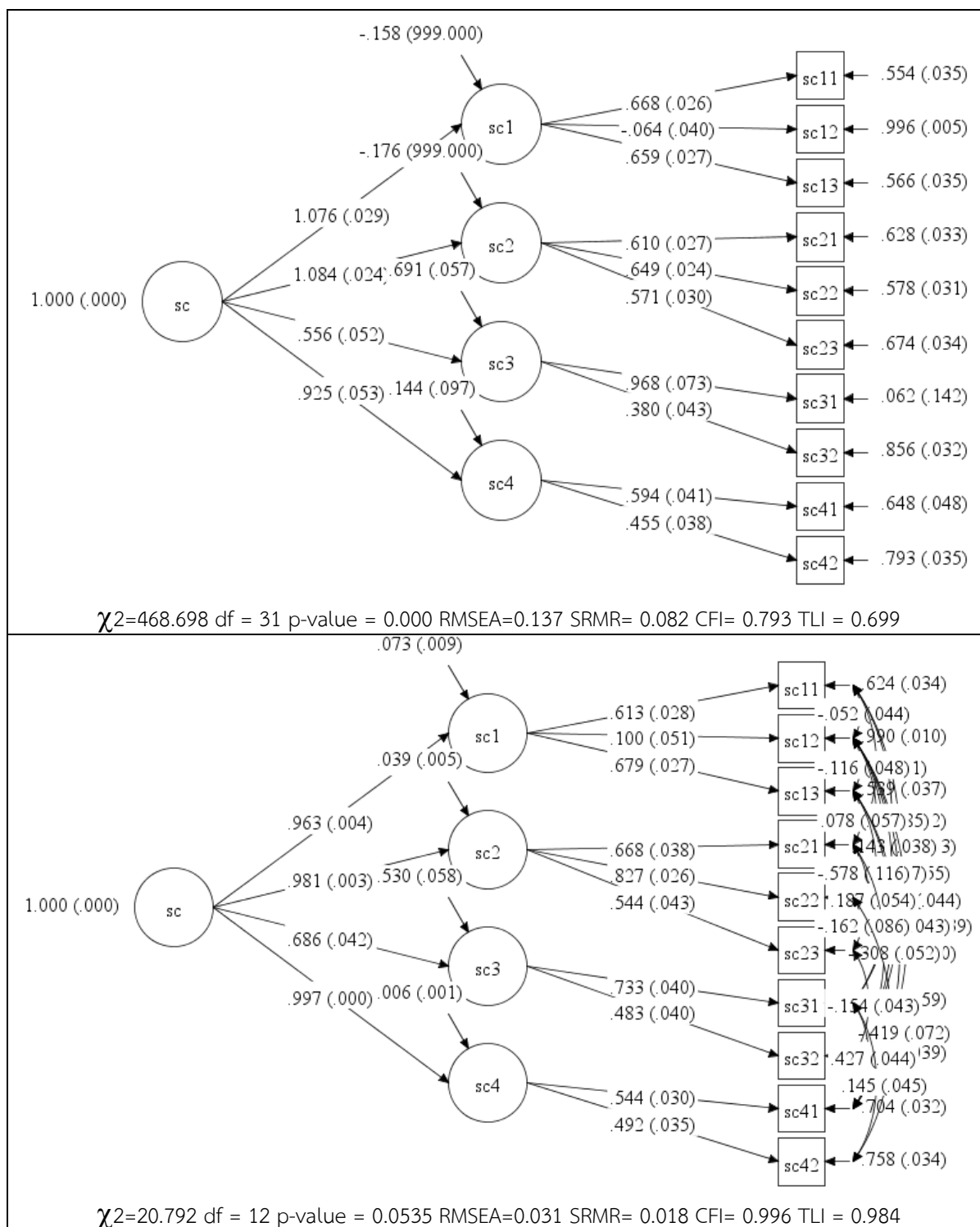

หมายเหตุ ตัวเลขที่แสดงบนเส้นเป็นค่า β (S.E.)

ภาพที่ 12 ผลการวิเคราะห์องค์ประกอบเชิงยืนยันอันดับที่สอง ก่อนและหลังปรับ โมเดลการวัดอัตมโนทัศน์ (Self Concept) ของผู้เรียนระดับชั้นมัธยมศึกษาตอนต้น

จากผลการวิเคราะห์องค์ประกอบเชิงยืนยันโมเดลการวัดอัตมโนทัศน์ เขียนสมการคะแนน
องค์ประกอบของอัตมโนทัศน์ ของผู้เรียนระดับชั้นมัธยมศึกษาตอนต้นได้ดังนี้

$$\begin{aligned} \text{อัตมโนทัศน์ของผู้เรียนระดับชั้นมัธยมศึกษาตอนต้น (SC)} \\ = 0.045SC11 + 0.131SC12 + 0.087SC13 + 0.234SC21 + 0.422SC22 - \\ 0.003SC23 + 0.444SC31 + 0.206SC32 + 0.067SC41 + 0.112SC42 \end{aligned}$$

2.3.2.2 ผลการตรวจสอบความตรงเชิงโครงสร้างของแบบวัดการรับรู้ ความสามารถของตน (Self-Efficacy) ระดับชั้นมัธยมศึกษาตอนต้น

การตรวจสอบความตรงเชิงโครงสร้างของเครื่องมือวัดการรับรู้ความสามารถของตน(Self-Efficacy) ของนักเรียนระดับชั้นมัธยมศึกษาตอนต้น ด้วยการวิเคราะห์องค์ประกอบเชิงยืนยันอันดับที่สอง ปรากฏผลดังตาราง ที่ 39

ตารางที่ 39 ผลการวิเคราะห์องค์ประกอบเชิงยืนยันอันดับที่สองของโมเดลการวัดการรับรู้ความสามารถ
ของตน(Self-Efficacy) ของผู้เรียนระดับชั้นมัธยมศึกษาตอนต้น

องค์ประกอบย่อย	เมทริกซ์น้ำหนักองค์ประกอบ			Factor Score	R ²
	β	SE	t		
องค์ประกอบอันดับที่ 1					
ความมั่นใจในตนเอง (Self-Confidence) (SE1)					
SE11	0.595	0.034	17.409	0.141	0.354
SE12	0.705	0.035	20.275	0.240	0.497
การประเมินตนตามความเป็นจริง (Accurate Self-evaluation) (SE2)					
SE21	0.626	0.031	19.901	0.152	0.392
SE22	0.669	0.031	21.796	0.166	0.448
ความกล้าที่จะเสี่ยง (Willingness to take risks) (SE3)					
SE31	0.280	0.039	7.227	0.005	0.078
SE32	0.789	0.021	37.314	0.092	0.623
ความพยายามและยืนหยัด (Effort Expenditure and Persistence) (SE4)					
SE41	0.654	0.026	25.274	0.134	0.428
SE42	0.583	0.030	19.453	0.095	0.339
การกำหนดผลการกระทำของตนมากกว่าการ ยอมรับโชคชะตา (SE5)					
SE51	0.812	0.021	38.275	0.338	0.660
SE52	0.769	0.022	34.633	0.279	0.592

ตารางที่ 39 ผลการวิเคราะห์องค์ประกอบเชิงยืนยันอันดับที่สองของโมเดลการวัดการรับรู้ความสามารถของตน(Self-Efficacy) ของผู้เรียนระดับชั้นมัธยมศึกษาตอนต้น (ต่อ)

องค์ประกอบย่อย	เมทริกซ์น้ำหนักองค์ประกอบ			Factor Score	R ²
	β	SE	t		
องค์ประกอบอันดับที่ 2					
ความมั่นใจในตนเอง(SE1)	0.828	0.035	23.429	0.856	0.685
การประเมินตนตามความเป็นจริง (SE2)	0.893	0.033	26.882	0.874	0.797
ความกล้าที่จะเสี่ยง (SE3)	0.984	0.005	204.825	0.908	0.967
ความพยายามและยืนหยัด (SE4)	0.975	0.003	356.831	0.901	0.951
การกำหนดผลการกระทำของตนมากกว่าการยอมรับในโชคชะตา (SE5)	0.855	0.023	36.548	0.908	0.731

จากตารางที่ 39 ผลการวิเคราะห์องค์ประกอบเชิงยืนยันอันดับที่สองของโมเดลการวัดการรับรู้ความสามารถของตน(Self-Efficacy) ของผู้เรียนระดับชั้นมัธยมศึกษาตอนต้น พบว่าองค์ประกอบย่อย 5 องค์ประกอบได้แก่ ความมั่นใจในตนเอง(SE1) การประเมินตนตามความเป็นจริง (SE2) ความกล้าที่จะเสี่ยง (SE3) ความพยายามและยืนหยัด (SE4) การกำหนดผลการกระทำของตนมากกว่าการยอมรับในโชคชะตา (SE5) มีค่าสัมประสิทธิ์น้ำหนักองค์ประกอบในรูปคะแนนมาตรฐานอยู่ระหว่าง 0.825 ถึง 0.984 หรือสามารถอธิบายการรับรู้ความสามารถของตน(Self-Efficacy) ได้ร้อยละ 68.5 ถึง 96.7 และตัวบ่งชี้ในแต่ละองค์ประกอบ ก็สามารถอธิบายองค์ประกอบย่อยได้ เมื่อพิจารณาค่าดัชนีความสอดคล้องของโมเดล พบว่า $\chi^2=32.278$ df = 21 p-value = 0.0549 RMSEA=0.027 SRMR= 0.019 CFI= 0.995 TLI = 0.990 นั้นหมายความว่าแบบวัดอัตมโนทัศน์(Self-Concept) มีความตรงเชิงโครงสร้าง แสดงได้ดังภาพที่ 13

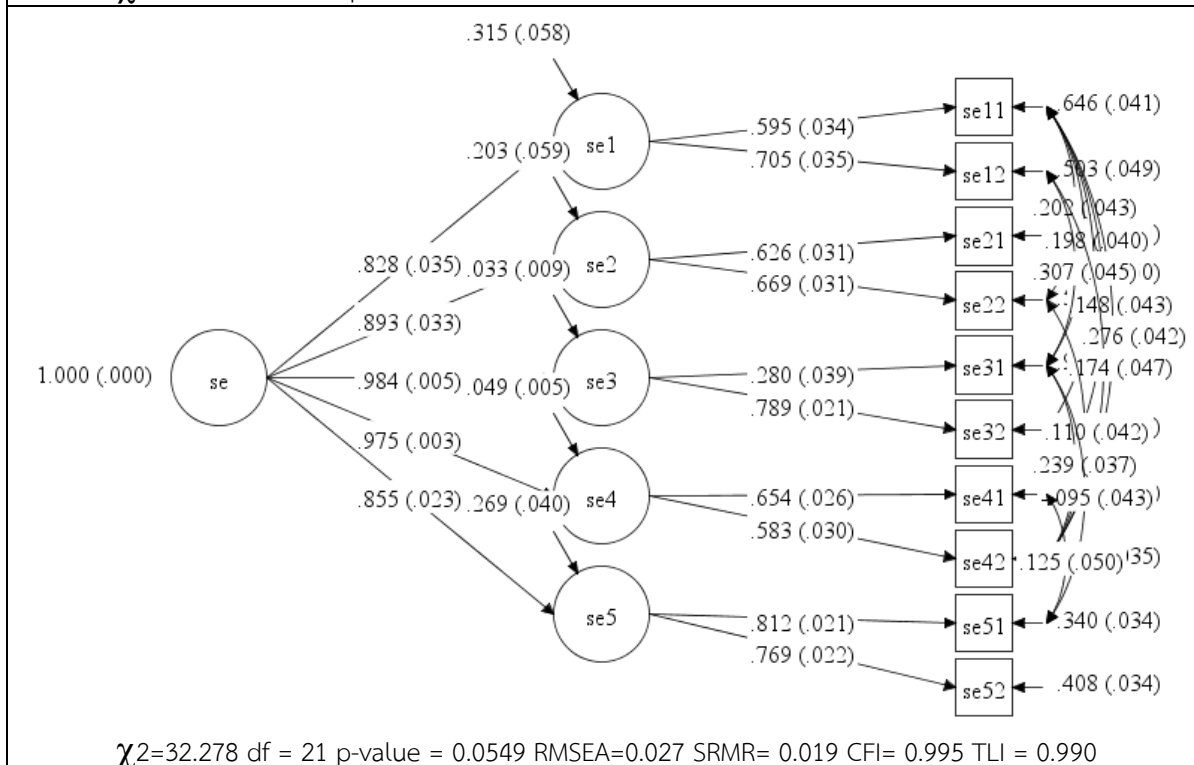
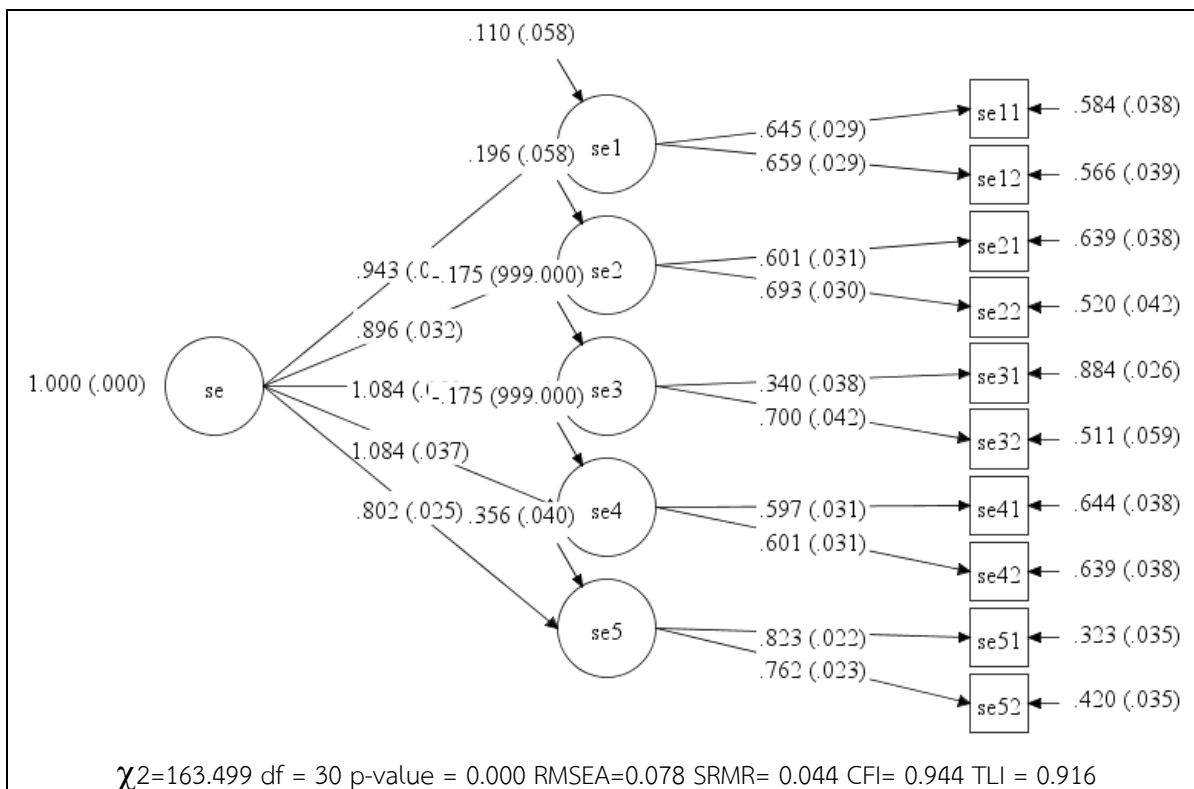

หมายเหตุ ตัวเลขที่แสดงบนเส้นเป็นค่า β (S.E.)

ภาพที่ 13 ผลการวิเคราะห์องค์ประกอบเชิงยืนยันอันดับที่สอง ก่อนและหลังปรับ โมเดลการรับรู้ความสามารถของตน(Self-Efficacy) ของผู้เรียนระดับชั้นมัธยมศึกษาตอนต้น

จากผลการวิเคราะห์องค์ประกอบเชิงยืนยันโมเดลการรับรู้ความสามารถของตนเขียนสมการคะแนนองค์ประกอบของการรับรู้ความสามารถของตนของผู้เรียนระดับชั้นมัธยมศึกษาตอนต้นได้ดังนี้

$$\begin{aligned} & \text{การรับรู้ความสามารถของตนของผู้เรียนระดับชั้นมัธยมศึกษาตอนต้น (SE)} \\ & = 0.141\text{SE}_{11} + 0.240\text{SE}_{12} + 0.152\text{SE}_{21} + 0.166\text{SE}_{22} + 0.005\text{SE}_{31} + \\ & \quad 0.092\text{SE}_{32} + 0.134\text{SE}_{41} + 0.095\text{SE}_{42} + 0.338\text{SE}_{51} + 0.279\text{SE}_{52} \end{aligned}$$

2.3.2.3 ผลการตรวจสอบความตรงเชิงโครงสร้างของแบบวัดความยืดหยุ่นและความสามารถในการปรับตัว (Flexibility and Adaptability) ระดับชั้นมัธยมศึกษาตอนต้น

การตรวจสอบความตรงเชิงโครงสร้างของแบบวัดความยืดหยุ่นและความสามารถในการปรับตัว (Flexibility and Adaptability) ระดับชั้นมัธยมศึกษาตอนต้น เนื่องจากการวิเคราะห์พบว่าเมทริกซ์สหสัมพันธ์ของตัวบ่งชี้ระหว่างองค์ประกอบความยืดหยุ่นและความสามารถในการปรับตัวมีค่าค่อนข้างต่ำ ดังนั้นผู้วิจัยจึงวิเคราะห์ได้ผลดังตารางที่ 40

ตารางที่ 40 ผลการวิเคราะห์องค์ประกอบเชิงยืนยันอันดับที่สองของโมเดลการวัดความยืดหยุ่นและความสามารถในการปรับตัว (Flexibility and Adaptability) ของผู้เรียนระดับชั้นมัธยมศึกษาตอนต้น

องค์ประกอบย่อย	เมทริกซ์น้ำหนักองค์ประกอบ			Factor Score	R ²
	β	SE	t		
องค์ประกอบอันดับที่ 1					
ความยืดหยุ่น (Flexibility) (FA1)					
FA11	0.275	0.057	4.810	0.036	0.075
FA12	0.058	0.123	0.470	0.022	0.003
FA13	-0.565	0.087	-6.478	-0.124	0.319
FA14	0.430	0.071	6.078	0.072	0.185
FA15	0.304	0.126	2.421	0.067	0.092
FA16	0.051	0.054	0.936	-0.004	0.003
ความสามารถในการปรับตัว (Adaptability) (FA2)					
FA21	0.377	0.138	2.739	0.129	0.142
FA22	-0.306	0.094	-3.266	-0.079	0.093
FA23	0.432	0.137	3.165	0.119	0.187

จากตารางที่ 40 ผลการวิเคราะห์องค์ประกอบเชิงยืนยันอันดับที่สองของโมเดลการวัดความยืดหยุ่นและความสามารถในการปรับตัว (Flexibility and Adaptability) ของผู้เรียนระดับชั้นมัธยมศึกษาตอนต้น พบว่าองค์ประกอบความยืดหยุ่น (Flexibility) วัดจากตัวบ่งชี้ 6 ตัว มีค่าสัมประสิทธิ์น้ำหนักองค์ประกอบ สูงสุดได้แก่ สามารถรับรู้ความไม่ลงรอยกัน(FA14) สะท้อนผลดีและผลเสียต่อการดำเนินการใดๆภายใต้ความไม่แน่นอนได้ (FA15) มีค่าสัมประสิทธิ์น้ำหนักองค์ประกอบเท่ากับ 0.430 และ 0.304 ตามลำดับ ส่วนตัวบ่งชี้อื่นมีค่าน้ำหนักองค์ประกอบต่ำ และตัวบ่งชี้ ใต้ตรงและใต้ตอบต่อการเปลี่ยนแปลงหรือความยุ่งยากอย่างสมเหตุสมผล (FA13) มีค่าสัมประสิทธิ์น้ำหนักองค์ประกอบติดลบ ส่วนองค์ประกอบ การปรับเปลี่ยนตนเอง (Adaptability) วัดจากตัวบ่งชี้ 3 ตัว ตัวบ่งชี้ที่มีค่าสัมประสิทธิ์น้ำหนักองค์ประกอบ

สูงสุดคือ สามารถเลือกโต้ตอบและป้องกันความเปลี่ยนแปลงที่เกิดขึ้น(FA23) มีค่าสัมประสิทธิ์น้ำหนักองค์ประกอบเท่ากับ 0.432 ส่วนตัวบ่งชี้ปรับเปลี่ยนยุทธวิธีได้ (FA22) มีค่าสัมประสิทธิ์น้ำหนักองค์ประกอบติดลบ แต่เมื่อพิจารณาค่าดัชนีความสอดคล้องของโมเดลพบว่า $\chi^2=20.635$ $df = 12$ $p\text{-value} = 0.0560$ $RMSEA=0.031$ $SRMR= 0.022$ $CFI= 0.958$ $TLI = 0.873$ นั้นหมายความว่าแบบวัดความยืดหยุ่นและสามารถในการปรับตัว (Flexibility and Adaptability) มีความตรงเชิงโครงสร้าง แสดงได้ดังภาพที่ 14

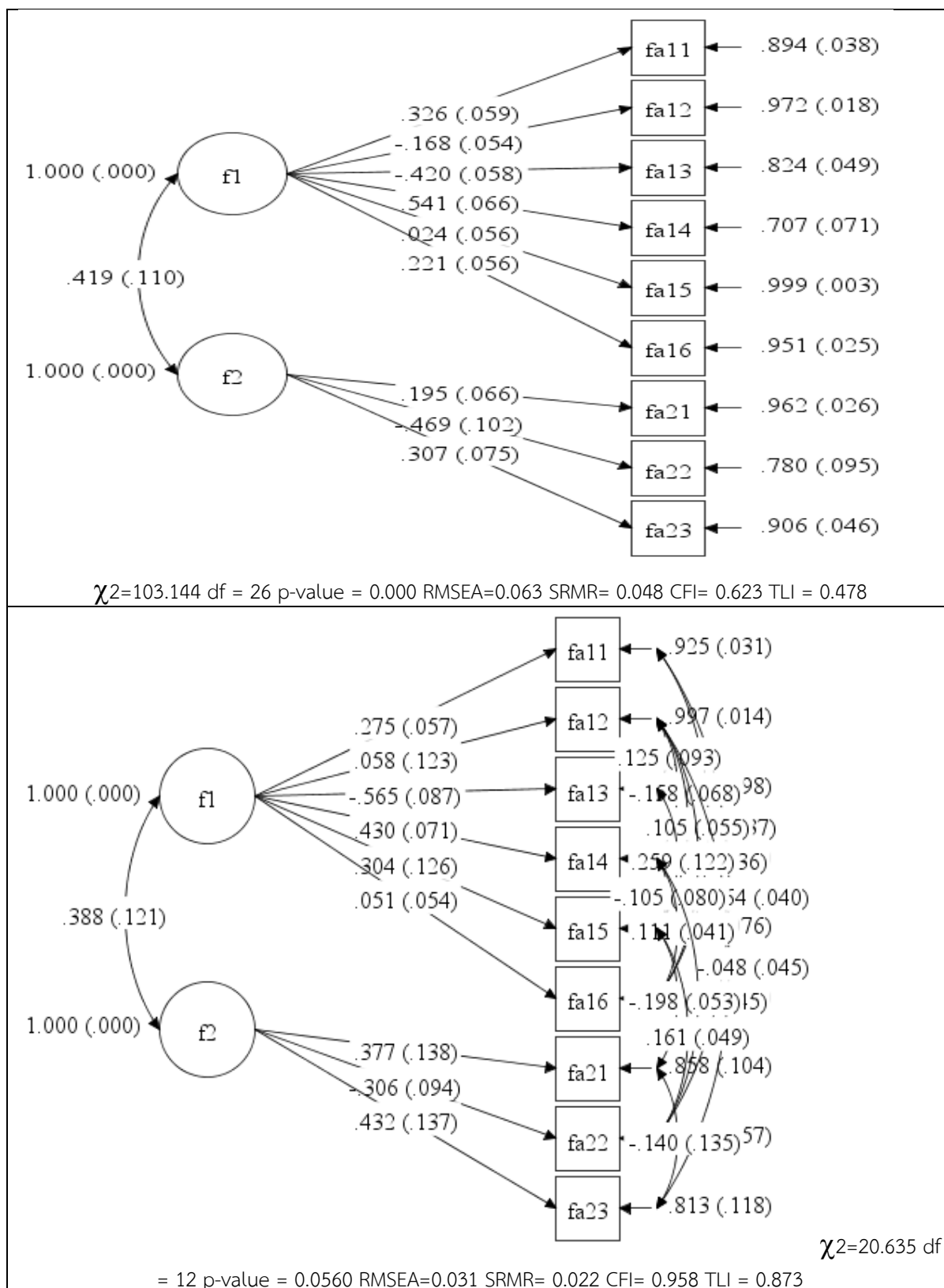

หมายเหตุ ตัวเลขที่แสดงบนเส้นเป็นค่า β (S.E.)

ภาพที่ 14 ผลการวิเคราะห์องค์ประกอบเชิงยืนยันอันดับที่สอง ก่อนและหลังปรับ โมเดลการวัดความยืดหยุ่นและความสามารถในการปรับตัว (Flexibility and Adaptability) ของผู้เรียนระดับชั้นมัธยมศึกษาตอนต้น

จากผลการวิเคราะห์องค์ประกอบเชิงยืนยันโมเดลความยืดหยุ่นและความสามารถในการปรับตัว เขียนสมการคะแนนองค์ประกอบของความยืดหยุ่นและความสามารถในการปรับตัว ของผู้เรียนระดับชั้นมัธยมศึกษาตอนต้นได้ดังนี้

$$\begin{aligned} & \text{ความยืดหยุ่นและความสามารถในการปรับตัว ของผู้เรียนระดับชั้นมัธยมศึกษาตอนต้น (FA)} \\ & = 0.036FA11 + 0.022FA12 - 0.124FA13 + 0.072FA14 + 0.067FA15 - \\ & \quad 0.004FA16 + 0.129FA21 - 0.079FA22 + 0.119FA23 \end{aligned}$$

2.3.2.4 ผลการตรวจสอบความตรงเชิงโครงสร้างของแบบวัดเชิงสถานการณ์ ความยืดหยุ่นและความสามารถในการปรับตัว (Flexibility and Adaptability)ระดับชั้นมัธยมศึกษาตอนต้น

การตรวจสอบความตรงเชิงโครงสร้างของแบบวัดความยืดหยุ่นและความสามารถในการปรับตัว (Flexibility and Adaptability) ระดับชั้นมัธยมศึกษาตอนต้น ของแบบวัดเชิงสถานการณ์ เนื่องจากการวิเคราะห์พบว่าเมทริกซ์สหสัมพันธ์ของตัวบ่งชี้ระหว่างองค์ประกอบความยืดหยุ่นและสามารถในการปรับตัวมีค่าค่อนข้างต่ำ ดังนั้นผู้วิจัยจึงวิเคราะห์ได้ผลดังตารางที่ 41

ตารางที่ 41 ผลการวิเคราะห์องค์ประกอบเชิงยืนยันของโมเดลการวัดความยืดหยุ่นและความสามารถในการปรับตัว (Flexibility and Adaptability)ของแบบวัดเชิงสถานการณ์ของผู้เรียนระดับชั้นมัธยมศึกษาตอนต้น

องค์ประกอบย่อย	เมทริกซ์น้ำหนักองค์ประกอบ			Factor Score	R ²
	β	SE	t		
องค์ประกอบอันดับที่ 1					
ความยืดหยุ่น (Flexibility) (FA1)					
FA11	0.477	0.044	10.931	0.121	0.228
FA12	0.570	0.045	12.694	0.163	0.325
FA13	0.089	0.048	1.853	0.014	0.008
FA14	0.293	0.046	6.366	0.050	0.086
FA15	0.257	0.046	5.531	0.043	0.066
FA16	0.319	0.045	7.040	0.073	0.102
การปรับเปลี่ยนตนเอง (Adaptability) (FA2)					
FA21	0.296	0.051	5.855	0.040	0.088
FA22	0.240	0.049	4.948	0.029	0.058
FA23	0.431	0.057	7.552	0.057	0.185

จากตารางที่ 39 ผลการวิเคราะห์องค์ประกอบเชิงยืนยันอันดับที่สองของโมเดลการวัดความยืดหยุ่นและความสามารถในการปรับตัว (Flexibility and Adaptability) ของแบบวัดเชิงสถานการณ์ของผู้เรียนระดับชั้นมัธยมศึกษาตอนต้น พบว่าองค์ประกอบความยืดหยุ่น (Flexibility) วัดจากตัวบ่งชี้ 6 ตัว มีค่าสัมประสิทธิ์น้ำหนักองค์ประกอบ สูงสุดได้แก่ ยอมรับต่อความสามารถเฉพาะตัวของตนเองและผู้อื่น(FA12) ยอมรับต่อความเปลี่ยนแปลงที่เกิดขึ้นในเชิงบวก(FA11) มีค่าสัมประสิทธิ์น้ำหนักองค์ประกอบเท่ากับ 0.570 และ 0.477 ตามลำดับ ส่วนตัวบ่งชี้อื่นมีค่าน้ำหนักองค์ประกอบต่ำ ส่วนองค์ประกอบความสามารถในการปรับตัว(Adaptability) วัดจากตัวบ่งชี้ 3 ตัว ตัวบ่งชี้ที่มีค่าสัมประสิทธิ์น้ำหนัก

องค์ประกอบสูงสุดคือ สามารถเลือกโต้ตอบและป้องกันความเปลี่ยนแปลงที่เกิดขึ้น(FA23) มีค่าสัมประสิทธิ์น้ำหนักองค์ประกอบเท่ากับ 0.431 แต่เมื่อพิจารณาค่าดัชนีความสอดคล้องของโมเดลพบว่า $\chi^2=38.737$ $df = 26$ $p\text{-value} = 0.0516$ $RMSEA=0.026$ $SRMR= 0.027$ $CFI= 0.956$ $TLI = 0.939$ นั้นหมายความว่าโมเดลการวัดความยืดหยุ่นและสามารถในการปรับตัว (Flexibility and Adaptability) มีความสอดคล้องกับข้อมูลเชิงประจักษ์ โดยที่ไม่มีการปรับโมเดล นั้นหมายความว่าแบบวัดนี้มีความตรงเชิงโครงสร้าง แสดงได้ดังภาพที่ 15

แสดงภาพโมเดลการวัดอันดับที่สองของโมเดลการวัดความยืดหยุ่นและสามารถในการปรับตัว (Flexibility and Adaptability) ของแบบวัดเชิงสถานการณ์ของผู้เรียนระดับชั้นมัธยมศึกษาปีที่ 3 โดยไม่มีการปรับโมเดล ดังภาพที่ 15

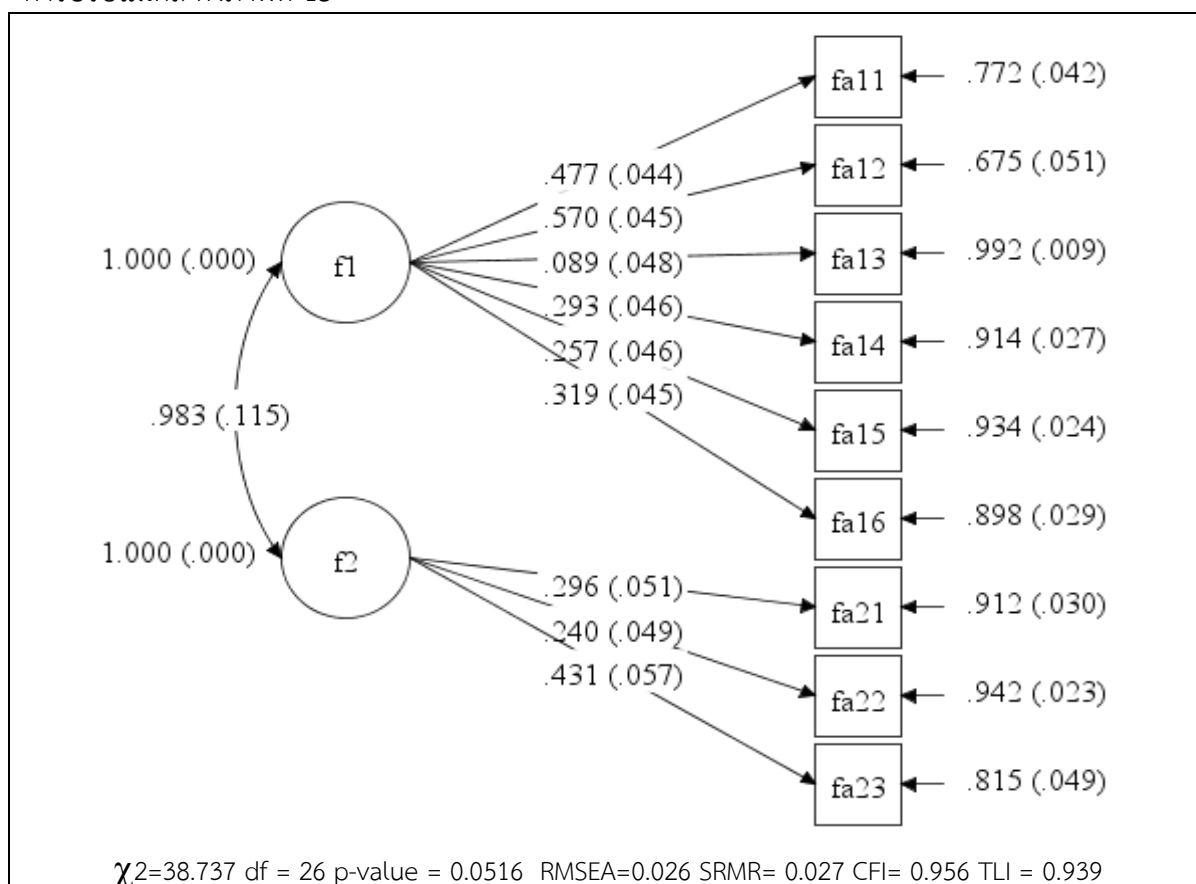

ภาพที่ 15 ผลการวิเคราะห์องค์ประกอบเชิงยืนยันอันดับที่สองโมเดลการวัดความยืดหยุ่นและสามารถในการปรับตัว (Flexibility and Adaptability) ของแบบวัดเชิงสถานการณ์ผู้เรียนระดับชั้นมัธยมศึกษาตอนต้น

จากผลการวิเคราะห์องค์ประกอบเชิงยืนยันโมเดลความยืดหยุ่นและความสามารถในการปรับตัว เขียนสมการคะแนนองค์ประกอบของความยืดหยุ่นและความสามารถในการปรับตัว ของผู้เรียนระดับชั้นมัธยมศึกษาตอนต้นได้ดังนี้

$$\begin{aligned} \text{ความยืดหยุ่นและความสามารถในการปรับตัว ของผู้เรียนระดับชั้นมัธยมศึกษาตอนต้น (FA)} \\ = 0.121FA11 + 0.163FA12 + 0.014FA13 + 0.050FA14 + 0.043FA15 + \\ 0.073FA16 + 0.040FA21 + 0.029FA22 + 0.057FA23 \end{aligned}$$

2.3.2.5 ผลการตรวจสอบความตรงเชิงโครงสร้างของแบบวัดคุณธรรม จริยธรรม (Virtue Ethics) ระดับชั้นมัธยมศึกษาตอนต้น

การตรวจสอบความตรงเชิงโครงสร้างของเครื่องมือวัดคุณธรรมจริยธรรม (Virtue Ethics) ของนักเรียนระดับชั้นมัธยมศึกษาตอนต้น ปรากฏผลดังตาราง ที่ 42

ตารางที่ 42 ผลการวิเคราะห์องค์ประกอบเชิงยืนยันอันดับที่สองของโมเดลการวัดคุณธรรมจริยธรรม (Virtue Ethics) ของแบบวัดเชิงสถานการณ์ของผู้เรียนระดับชั้นมัธยมศึกษาตอนต้น

องค์ประกอบย่อย	เมทริกซ์น้ำหนักองค์ประกอบ			Factor Score	R ²
	β	SE	t		
องค์ประกอบอันดับที่ 1					
ความกตัญญูทเวที่ (Gratitude) (VE1)					
VE11	0.686	0.027	25.410	0.114	0.471
VE12	0.697	0.027	26.111	0.132	0.486
VE13	0.529	0.036	14.738	0.018	0.280
VE14	0.723	0.024	29.660	0.213	0.523
ความอดทน (Tolerance) (VE2)					
VE21	0.674	0.027	24.636	0.164	0.455
VE22	0.722	0.027	26.505	0.224	0.521
การมีจิตสำนึกสาธารณะ (Public consciousness) (VE3)					
VE31	0.729	0.026	28.483	0.234	0.531
VE32	0.729	0.021	34.395	0.130	0.531
VE33	0.590	0.029	20.037	0.102	0.348
VE34	0.653	0.027	24.350	0.105	0.426
การมีจริยธรรมในการทำงาน (Work Ethics)(VE4)					
VE41	0.852	0.021	40.446	0.399	0.726
VE42	0.587	0.030	19.478	0.077	0.344
VE43	0.492	0.034	14.282	0.098	0.242
VE44	0.665	0.024	28.244	0.068	0.442
VE45	0.826	0.020	40.754	0.349	0.682
ความซื่อสัตย์ (Honest)(VE5)					
VE51	0.675	0.034	19.837	0.202	0.456
VE52	0.522	0.035	15.101	0.094	0.273
VE53	0.322	0.040	7.992	0.053	0.682
องค์ประกอบอันดับที่ 2					
ความกตัญญูทเวที่ (Gratitude) (VE1)	0.888	0.022	40.123		0.788
ความอดทน (Tolerance) (VE2)	0.894	0.025	35.944		0.799
การมีจิตสำนึกสาธารณะ (Public consciousness)(VE3)	0.929	0.018	50.992		0.863
การมีจริยธรรมในการทำงาน (Work Ethics)(VE4)	0.866	0.018	47.239		0.751
ความซื่อสัตย์ (Honest)(VE5)	0.888	0.037	24.300		0.789

จากตารางที่ 42 ผลการวิเคราะห์องค์ประกอบเชิงยืนยันอันดับที่สองของโมเดลการวัดคุณธรรมจริยธรรม (Virtue Ethics) ของผู้เรียนระดับชั้นมัธยมศึกษาตอนต้น พบว่าองค์ประกอบ 5 องค์ประกอบ ได้แก่ ความกตัญญูกตเวทิตา (Gratitude) (VE1) ความอดทน (Tolerance) (VE2) การมีจิตสำนึกสาธารณะ (Public consciousness)(VE3) การมีจริยธรรมในการทำงาน (Work Ethics)(VE4) และ ความซื่อสัตย์ (Honest)(VE5) มีค่าสัมประสิทธิ์น้ำหนักองค์ประกอบในรูปคะแนนมาตรฐานอยู่ระหว่าง 0.866 ถึง 0.929 หรือสามารถอธิบายคุณธรรมจริยธรรม (Virtue Ethics) ได้ร้อยละ 75.1 ถึง 86.3 เมื่อพิจารณาแต่ตัวบ่งชี้ในแต่ละองค์ประกอบ พบว่าตัวบ่งชี้แต่ละตัวสามารถอธิบายแต่ละองค์ประกอบได้ดี แต่เมื่อพิจารณาค่าดัชนีความสอดคล้องของโมเดลพบว่า $\chi^2=117.751$ $df = 95$ $p\text{-value} = 0.0568$ $RMSEA=0.019$ $SRMR= 0.025$ $CFI= 0.995$ $TLI = 0.992$ นั้นหมายความว่าแบบวัดคุณธรรมจริยธรรม (Virtue Ethics) มีความตรงเชิงโครงสร้าง แสดงได้ดังภาพที่ 16

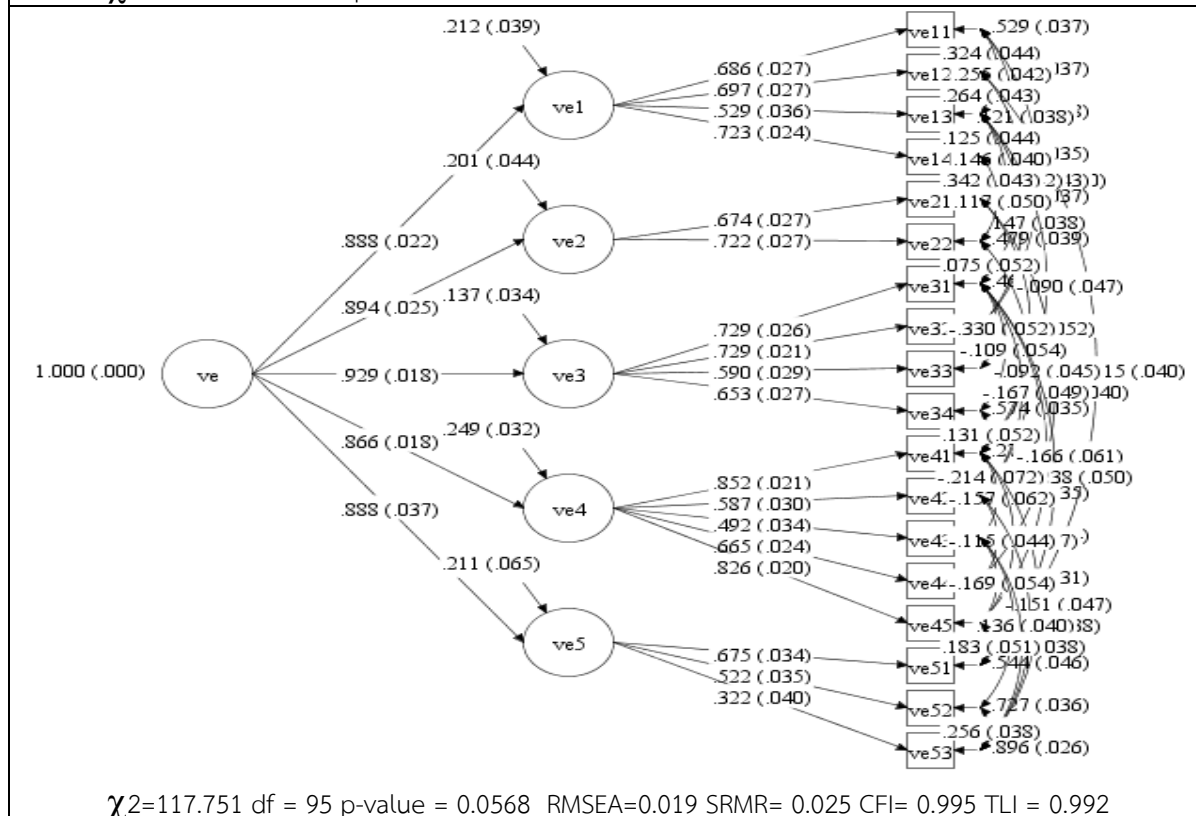
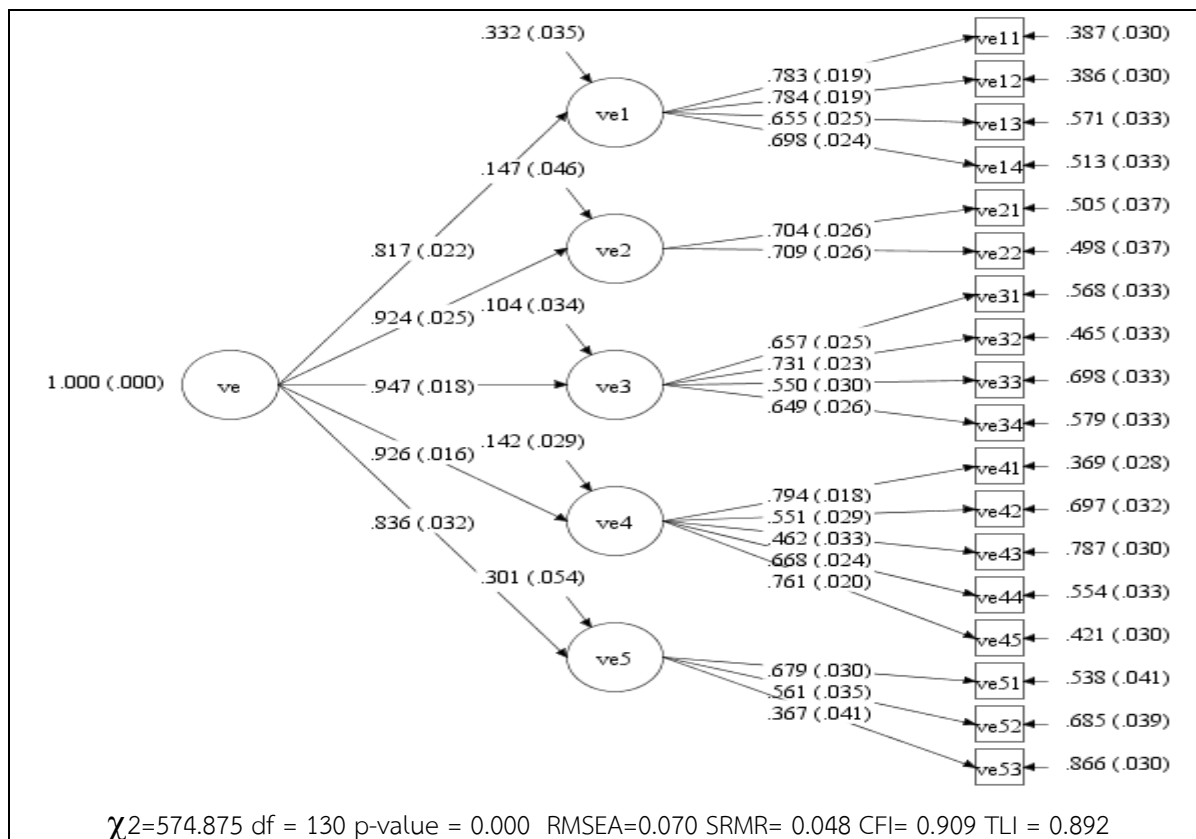

หมายเหตุ ตัวเลขที่แสดงบนเส้นเป็นค่า β (S.E.)

ภาพที่ 16 ผลการวิเคราะห์ห้องค้ประกอบเชิงย้ินย้ันอ้ันด้บที่ส้อง ก้อนและหล้ังปรับโมเดลการวัดคุณธรรมจริยธรรม (Virtue Ethics) ของผู้เรียนระดับชั้นมัธยมศึกษาตอนด้ัน

จากผลการวิเคราะห์องค์ประกอบเชิงยืนยันโมเดลคุณธรรมจริยธรรม เขียนสมการคะแนนองค์ประกอบของคุณธรรมจริยธรรม ของผู้เรียนระดับชั้นมัธยมศึกษาตอนต้นได้ดังนี้

คุณธรรมจริยธรรม ของผู้เรียนระดับชั้นมัธยมศึกษาตอนต้น (VE)

$$= 0.114VE11 + 0.132VE12 + 0.018VE13 + 0.213VE14 + 0.164VE21 + 0.224VE22 + 0.234VE31 + 0.130VE32 + 0.102VE33 + 0.105VE34 + 0.339VE41 + 0.077VE42 + 0.098VE43 + 0.068VE44 + 0.349VE45 + 0.202VE51 + 0.094VE52 + 0.053VE53$$

2.3.2.6 ผลการตรวจสอบความตรงเชิงโครงสร้างของแบบวัดเชิงสถานการณ์คุณธรรมจริยธรรม (Virtue Ethics) ระดับชั้นมัธยมศึกษาตอนต้น

การตรวจสอบความตรงเชิงโครงสร้างของเครื่องมือวัดคุณธรรมจริยธรรม (Virtue Ethics) ของแบบวัดเชิงสถานการณ์ของนักเรียนระดับชั้นมัธยมศึกษาตอนต้น ปรากฏผลดังตาราง ที่ 43

ตารางที่ 43 ผลการวิเคราะห์องค์ประกอบเชิงยืนยันอันดับที่สองของโมเดลการวัดคุณธรรมจริยธรรม (Virtue Ethics) ของแบบวัดเชิงสถานการณ์ของผู้เรียนระดับชั้นมัธยมศึกษาตอนต้น

องค์ประกอบย่อย	เมทริกซ์น้ำหนักองค์ประกอบ			Factor Score	R ²
	β	SE	t		
องค์ประกอบอันดับที่ 1					
ความกตัญญูทเวที (Gratitude) (VE1)					
VE11	0.639	0.032	20.035	0.147	0.409
VE12	0.495	0.035	14.127	0.070	0.245
VE13	0.581	0.034	17.032	0.117	0.337
VE14	0.638	0.029	21.751	0.109	0.407
ความอดทน (Tolerance) (VE2)					
VE21	0.434	0.046	9.525	0.077	0.188
VE22	0.558	0.050	11.151	0.174	0.311
การมีจิตสำนึกสาธารณะ (Public consciousness) (VE3)					
VE31	0.670	0.670	26.970	0.085	0.448
VE32	0.797	0.018	44.530	0.175	0.635
VE33	0.714	0.022	31.937	0.096	0.510
VE34	0.754	0.020	37.208	0.139	0.569
การมีจริยธรรมในการทำงาน (Work Ethics)(VE4)					
VE41	0.758	0.020	38.224	0.109	0.575
VE42	0.794	0.018	44.530	0.141	0.631
VE43	0.731	0.021	35.493	0.089	0.534
VE44	0.690	0.024	28.350	0.154	0.476
VE45	0.792	0.018	45.009	0.123	0.627

ตารางที่ 43 ผลการวิเคราะห์องค์ประกอบเชิงยืนยันอันดับที่สองของโมเดลการวัดคุณธรรมจริยธรรม (Virtue Ethics) ของแบบวัดเชิงสถานการณ์ของผู้เรียนระดับชั้นมัธยมศึกษาตอนต้น (ต่อ)

องค์ประกอบย่อย	เมทริกซ์น้ำหนักองค์ประกอบ			Factor Score	R ²
	β	SE	t		
ความซื่อสัตย์ (Honest)(VE5)					
VE51	0.710	0.026	26.890	0.184	0.504
VE52	0.696	0.027	25.490	0.172	0.484
VE53	0.512	0.035	14.770	0.074	0.262
องค์ประกอบอันดับที่ 2					
ความกตัญญูทเวที (Gratitude) (VE1)	0.847	0.026	32.615		0.717
ความอดทน (Tolerance) (VE2)	0.802	0.062	12.960		0.644
การมีจิตสำนึกสาธารณะ (Public consciousness)(VE3)	0.953	0.015	63.572		0.909
การมีจริยธรรมในการทำงาน (Work Ethics)(VE4)	0.953	0.014	70.307		0.909
ความซื่อสัตย์ (Honest)(VE5)	0.871	0.023	38.349		0.758

จากตารางที่ 41 ผลการวิเคราะห์องค์ประกอบเชิงยืนยันอันดับที่สองของโมเดลการวัดคุณธรรมจริยธรรม (Virtue Ethics) ของแบบวัดเชิงสถานการณ์ของผู้เรียนระดับชั้นมัธยมศึกษาตอนต้น พบว่าองค์ประกอบ 5 องค์ประกอบได้แก่ ความกตัญญูทเวที (Gratitude) (VE1) ความอดทน (Tolerance) (VE2) การมีจิตสำนึกสาธารณะ (Public consciousness)(VE3) การมีจริยธรรมในการทำงาน (Work Ethics)(VE4) และ ความซื่อสัตย์ (Honest)(VE5) มีค่าสัมประสิทธิ์น้ำหนักองค์ประกอบในรูปคะแนนมาตรฐานอยู่ระหว่าง 0.802 ถึง 0.953 หรือสามารถอธิบายคุณธรรมจริยธรรม (Virtue Ethics) ได้ร้อยละ 64.4 ถึง 90.9 เมื่อพิจารณาแต่ตัวบ่งชี้ในแต่ละองค์ประกอบ พบว่าตัวบ่งชี้แต่ละตัวสามารถอธิบายแต่ละองค์ประกอบได้ดี แต่เมื่อพิจารณาค่าดัชนีความสอดคล้องของโมเดลพบว่า $\chi^2=134.267$ $df = 109$ p -value = 0.0506 RMSEA=0.019 SRMR= 0.023 CFI= 0.994 TLI = 0.992 นั้นหมายความว่าแบบวัดคุณธรรมจริยธรรม (Virtue Ethics) มีความตรงเชิงโครงสร้าง แสดงได้ดังภาพที่ 17

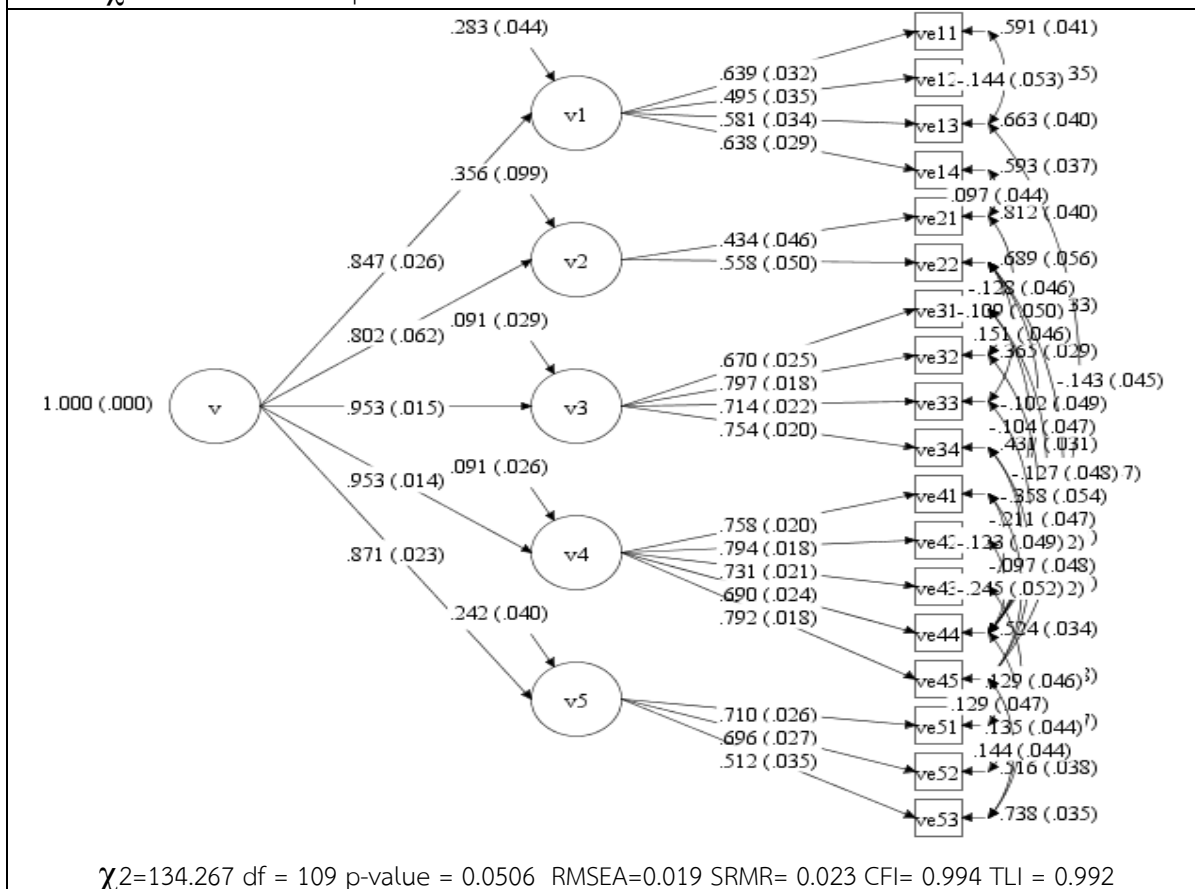
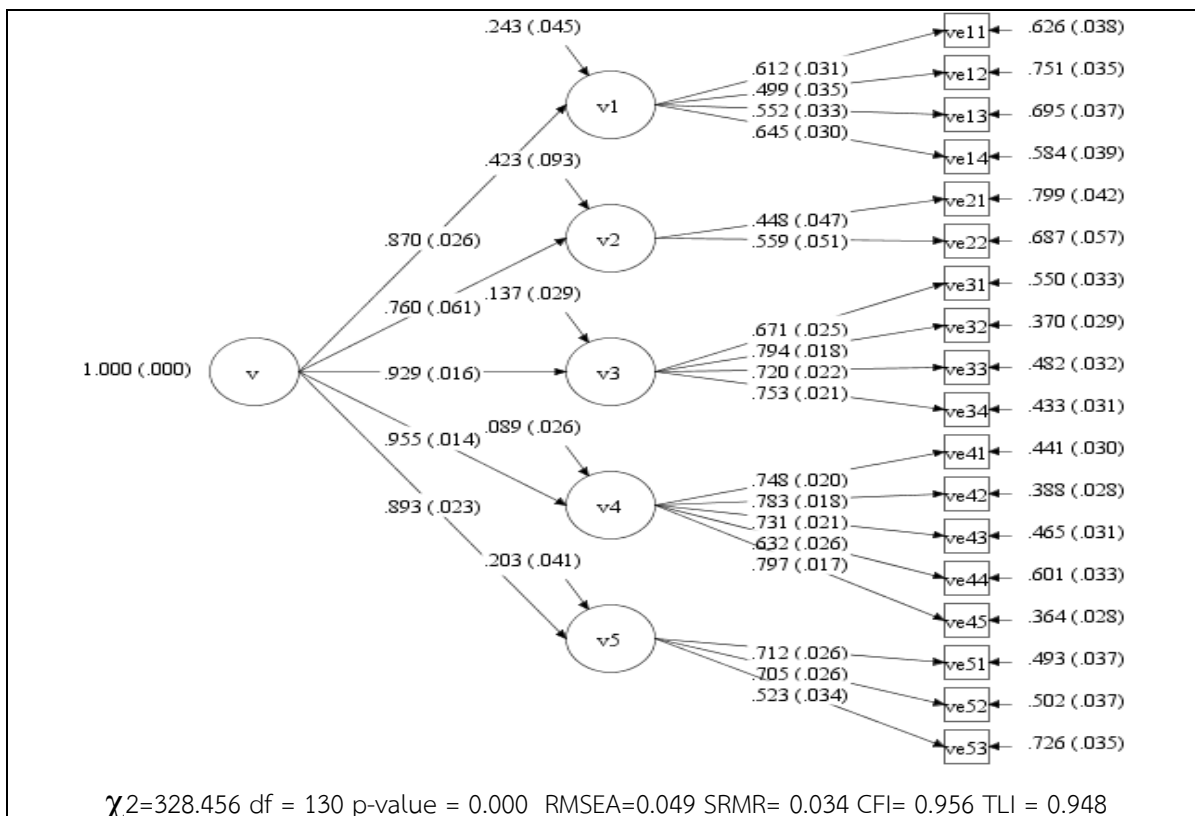

หมายเหตุ ตัวเลขที่แสดงบนเส้นเป็นค่า β (S.E.)

ภาพที่ 17 ผลการวิเคราะห์หองค์ประกอบเชิงยืนยันอันดับที่สอง ก่อนและหลังปรับโมเดลการวัดคุณธรรมจริยธรรม (Virtue Ethics) ของแบบวัดเชิงสถานการณ์ของผู้เรียนระดับชั้นมัธยมศึกษาตอนต้น

จากผลการวิเคราะห์องค์ประกอบเชิงยืนยันโมเดลคุณธรรมจริยธรรม เขียนสมการคะแนน
องค์ประกอบของคุณธรรมจริยธรรม ของผู้เรียนระดับชั้นมัธยมศึกษาตอนต้นได้ดังนี้

คุณธรรมจริยธรรม ของผู้เรียนระดับชั้นมัธยมศึกษาตอนต้น (VE)

$$= 0.147VE11 + 0.070VE12 + 0.117VE13 + 0.109VE14 + 0.077VE21 + 0.174VE22 + 0.085VE31 + 0.175VE32 + 0.096VE33 + 0.139VE34 + 0.109VE41 + 0.141VE42 + 0.089VE43 + 0.154VE44 + 0.123VE45 + 0.184VE51 + 0.172VE52 + 0.074VE53$$

2.3.2.7 ผลการตรวจสอบความตรงเชิงโครงสร้างของแบบวัดความเป็นไทย (Thainess) ระดับชั้นมัธยมศึกษาตอนต้น

การตรวจสอบความตรงเชิงโครงสร้างของเครื่องมือวัดความเป็นไทย (Thainess) ของนักเรียนระดับชั้นมัธยมศึกษาตอนต้น ด้วยการวิเคราะห์องค์ประกอบเชิงยืนยันอันดับที่สอง ปรากฏผลดังตารางที่ 44

ตารางที่ 44 ผลการวิเคราะห์องค์ประกอบเชิงยืนยันอันดับที่สองของโมเดลการวัดความเป็นไทย (Thainess) ของผู้เรียนระดับชั้นมัธยมศึกษาตอนต้น

องค์ประกอบย่อย	เมทริกซ์น้ำหนักองค์ประกอบ			Factor Score	R ²
	β	SE	t		
องค์ประกอบอันดับที่ 1					
การรักษาระเบียบวินัย(TH1)					
TH11	0.344	0.037	9.375	0.034	0.119
TH12	0.516	0.038	13.434	0.072	0.266
การปฏิบัติตามระบอบประชาธิปไตย (TH2)					
TH21	0.738	0.029	25.677	0.282	0.544
TH22	0.630	0.030	21.170	0.273	0.397
รักชาติ ศาสน์ กษัตริย์(TH3)					
TH31	0.591	0.030	19.437	0.129	0.349
TH32	0.513	0.034	15.296	0.098	0.263
TH33	0.802	0.024	33.858	0.256	0.643
รักความเป็นไทย สืบสานวัฒนธรรมไทย(TH4)					
TH41	0.699	0.035	20.147	0.313	0.488
TH42	0.508	0.038	13.344	0.198	0.258
TH43	0.520	0.036	14.356	0.209	0.271
ยึดหลักปรัชญาเศรษฐกิจพอเพียง(TH5)					
TH51	0.592	0.033	17.938	0.147	0.350
TH52	0.691	0.033	21.046	0.233	0.478
องค์ประกอบอันดับที่ 2					
การรักษาระเบียบวินัย(TH1)					
TH1	0.914	0.020	45.058		0.836
การปฏิบัติตามระบอบประชาธิปไตย (TH2)					
TH2	0.886	0.033	27.032		0.785
รักชาติ ศาสน์ กษัตริย์(TH3)					
TH3	0.873	0.027	32.425		0.761
รักความเป็นไทย สืบสานวัฒนธรรมไทย(TH4)					
TH4	0.663	0.042	15.862		0.440
ยึดหลักปรัชญาเศรษฐกิจพอเพียง(TH5)					
TH5	0.851	0.037	22.734		0.725

จากตารางที่ 44 ผลการวิเคราะห์องค์ประกอบเชิงยืนยันอันดับที่สองของโมเดลการวัดความเป็นไทย (Thainess) ของผู้เรียนระดับชั้นมัธยมศึกษาตอนต้น พบว่าองค์ประกอบ 5 องค์ประกอบได้แก่ การรักษาระเบียบวินัย (TH1) การปฏิบัติตามระบอบประชาธิปไตย (TH2) รักชาติ ศาสน์ กษัตริย์ (TH3) รักความเป็นไทย สืบสานวัฒนธรรมไทย (TH4) และ ยึดหลักปรัชญาเศรษฐกิจพอเพียง (TH5) มีค่าน้ำหนักองค์ประกอบในรูปคะแนนมาตรฐานอยู่ระหว่าง 0.663 ถึง 0.914 และสามารถอธิบายความเป็นไทย (Thainess) ได้ร้อยละ 44.0 ถึง 83.6 และเมื่อพิจารณาแต่ละองค์ประกอบย่อยพบว่าตัวบ่งชี้แต่ละตัวสามารถอธิบายองค์ประกอบได้ แต่เมื่อพิจารณาค่าดัชนีความสอดคล้องของโมเดลพบว่า $\chi^2=50.188$ $df = 36$ $p\text{-value} = 0.0584$ $RMSEA=0.023$ $SRMR= 0.024$ $CFI= 0.993$ $TLI = 0.987$ นั้นหมายความว่าแบบวัดความเป็นไทย (Thainess) มีความตรงเชิงโครงสร้าง แสดงได้ดังภาพที่ 18

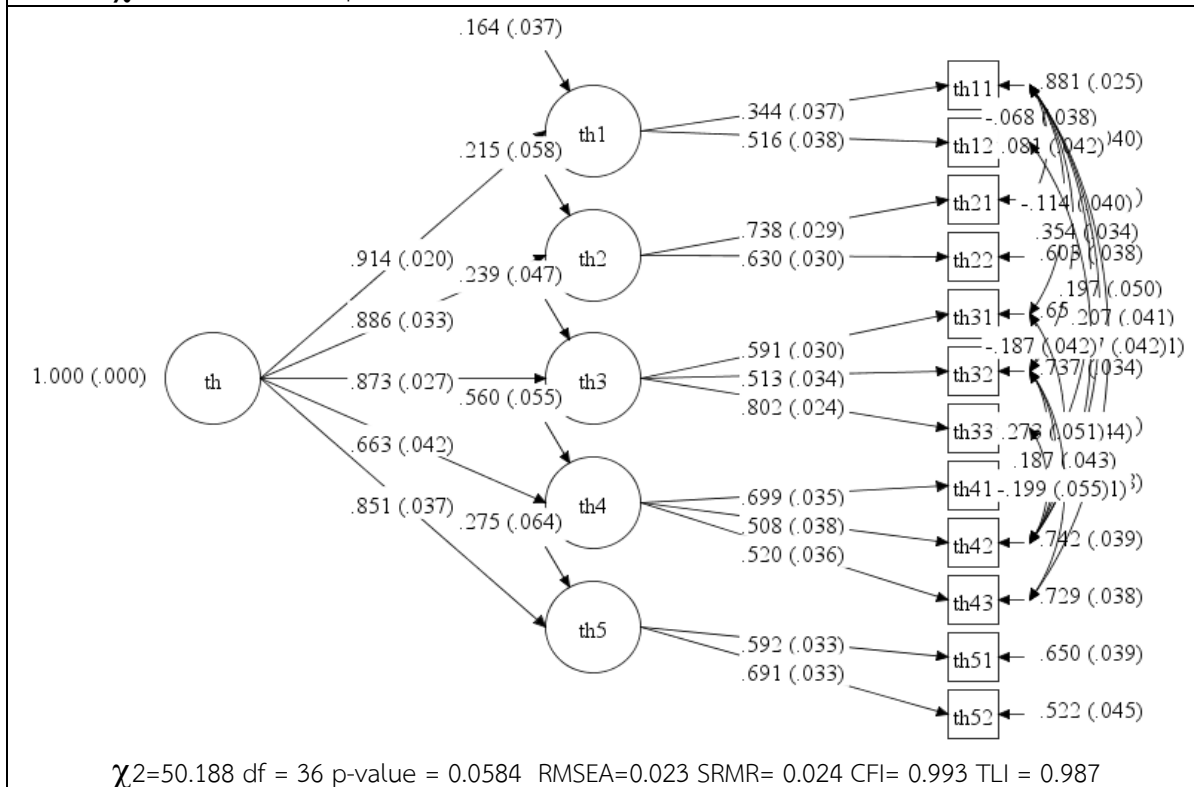
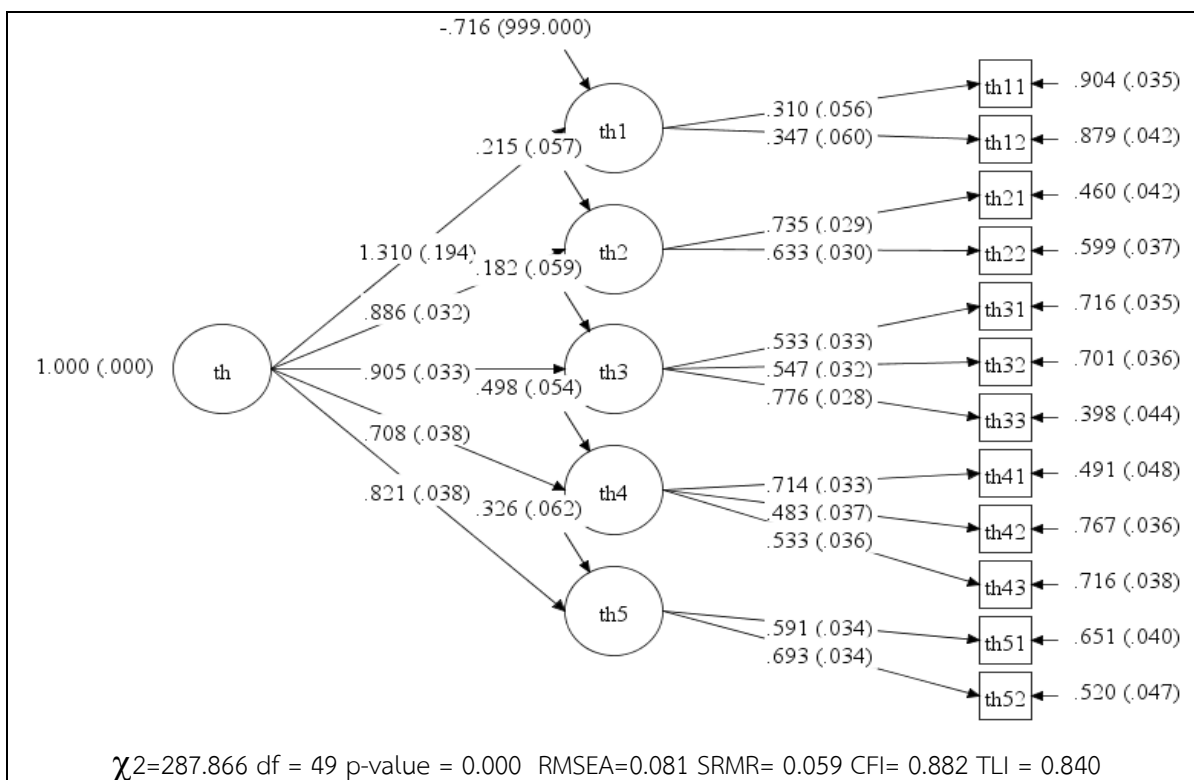

หมายเหตุ ตัวเลขที่แสดงบนเส้นเป็นค่า β (S.E.)

ภาพที่ 18 ผลการวิเคราะห์องค์ประกอบเชิงยืนยันอันดับที่สอง ก่อนและหลังปรับโมเดลการวัดความเป็นไทย (Thainess) ของผู้เรียนระดับชั้นมัธยมศึกษาตอนต้น

จากผลการวิเคราะห์องค์ประกอบเชิงยืนยันโมเดลความเป็นไทย
 องค์ประกอบของความเป็นไทยของผู้เรียนระดับชั้นมัธยมศึกษาตอนต้นได้ดังนี้
 ความเป็นไทยของผู้เรียนระดับชั้นมัธยมศึกษาตอนต้น (TH)

$$= 0.034TH11 + 0.072TH12 + 0.282TH21 + 0.273TH22 + 0.129TH31 + 0.098TH32 + 0.256TH33 + 0.313TH41 + 0.198TH42 + 0.209TH43 + 0.147TH51 + 0.233TH52$$

2.3.2.8 ผลการตรวจสอบความตรงเชิงโครงสร้างของแบบความไวต่อความแตกต่างทางวัฒนธรรม (Intercultural Difference Sensitivity) ระดับชั้นมัธยมศึกษาตอนต้น

การตรวจสอบความตรงเชิงโครงสร้างของเครื่องมือวัดความไวต่อความแตกต่างทางวัฒนธรรมของนักเรียนระดับชั้นมัธยมศึกษาตอนต้น ด้วยการวิเคราะห์องค์ประกอบเชิงยืนยันอันดับที่สอง ปรากฏผลดังตารางที่ 45

ตารางที่ 45 ผลการวิเคราะห์องค์ประกอบเชิงยืนยันอันดับที่สองของโมเดลการวัดความไวต่อความแตกต่างทางวัฒนธรรม(Intercultural Difference Sensitivity)ของผู้เรียนระดับชั้นมัธยมศึกษาตอนต้น

องค์ประกอบย่อย	เมทริกซ์น้ำหนักองค์ประกอบ			Factor Score	R ²
	β	SE	t		
องค์ประกอบอันดับที่ 1					
มีการปฏิสัมพันธ์ (Interaction Engagement) (ID1)					
ID11	0.697	0.024	28.958	0.084	0.485
ID12	0.777	0.023	33.421	0.232	0.603
เคารพในความแตกต่างทางวัฒนธรรม (ID2)					
ID21	0.800	0.021	37.546	0.267	0.640
ID22	0.756	0.022	33.871	0.220	0.571
ความมั่นใจในการปฏิสัมพันธ์(ID3)					
ID31	0.612	0.031	19.449	0.190	0.375
ID32	0.684	0.029	23.347	0.078	0.467
ความยินดีในการได้ปฏิสัมพันธ์(ID4)					
ID41	0.854	0.018	48.233	0.458	0.729
ID42	0.297	0.039	7.642	-0.074	0.088
ความเอาใจใส่ต่อการปฏิสัมพันธ์(ID5)					
ID51	0.916	0.044	20.930	0.650	0.839
ID52	0.336	0.036	9.447	0.024	0.113
องค์ประกอบอันดับที่ 2					
มีการปฏิสัมพันธ์ (ID1)					
ID1	0.986	0.025	39.289		0.972
เคารพในความแตกต่างทางวัฒนธรรม (ID2)					
ID2	0.907	0.022	42.032		0.823
ความมั่นใจในการปฏิสัมพันธ์(ID3)					
ID3	0.970	0.036	26.751		0.941
ความยินดีในการได้ปฏิสัมพันธ์(ID4)					
ID4	0.909	0.007	127.201		0.825
ความเอาใจใส่ต่อการปฏิสัมพันธ์(ID5)					
ID5	0.881	0.044	20.084		0.776

จากตารางที่ 45 ผลการวิเคราะห์องค์ประกอบเชิงยืนยันอันดับที่สองของโมเดลการวัดความไวต่อความแตกต่างทางวัฒนธรรม (Intercultural Difference Sensitivity) ของผู้เรียนระดับชั้นมัธยมศึกษาตอนต้น พบว่าองค์ประกอบ 5 องค์ประกอบได้แก่ มีการปฏิสัมพันธ์ (ID1) เคารพในความแตกต่างทางวัฒนธรรม (ID2) ความมั่นใจในการปฏิสัมพันธ์ (ID3) ความยินดีในการได้ปฏิสัมพันธ์ (ID4) และ ความเอาใจใส่ต่อการปฏิสัมพันธ์ (ID5) มีค่าน้ำหนักองค์ประกอบในรูปคะแนนมาตรฐานอยู่ระหว่าง 0.881 ถึง 0.986 และสามารถอธิบายความรับรู้ต่อความต่างวัฒนธรรม (Intercultural Difference Sensitivity) ได้ร้อยละ 77.6 ถึง 97.2 และเมื่อพิจารณาแต่ละองค์ประกอบย่อยพบว่าตัวบ่งชี้แต่ละตัวสามารถอธิบายองค์ประกอบได้ แต่เมื่อพิจารณาค่าดัชนีความสอดคล้องของโมเดลพบว่า $\chi^2=27.427$ $df = 17$ $p\text{-value} = 0.0521$ $RMSEA=0.030$ $SRMR= 0.016$ $CFI= 0.996$ $TLI = 0.990$ นั้นหมายความว่าแบบวัดความไวต่อความแตกต่างทางวัฒนธรรม มีความตรงเชิงโครงสร้าง แสดงได้ดังภาพที่ 19

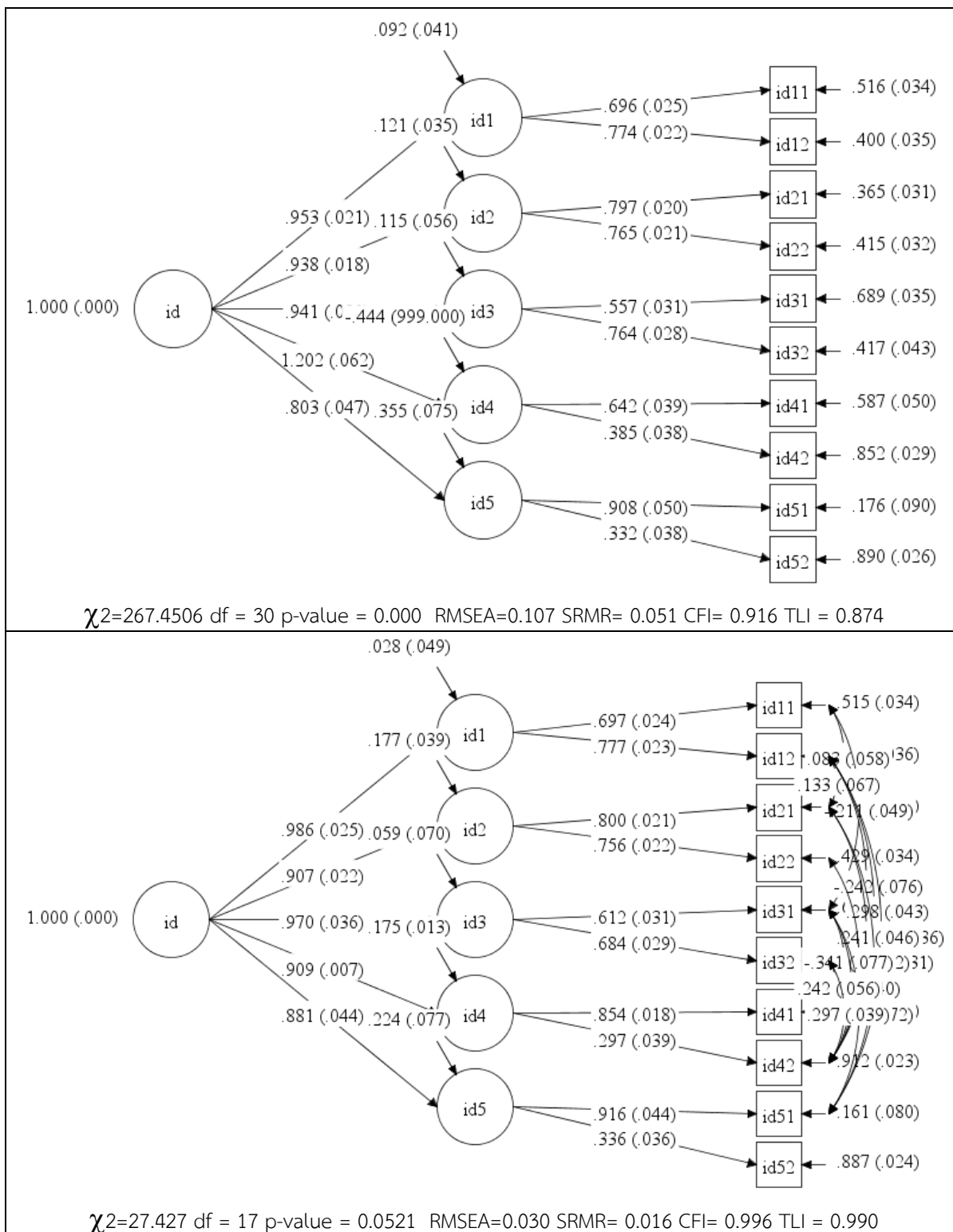

หมายเหตุ ตัวเลขที่แสดงบนเส้นเป็นค่า β (S.E.)

ภาพที่ 19 ผลการวิเคราะห์ห้องค์ประกอบเชิงยืนยันอันดับที่สอง ก่อนและหลังปรับโมเดลการวัดความไวต่อความแตกต่างทางวัฒนธรรม (Intercultural Difference Sensitivity) ของผู้เรียนระดับชั้นมัธยมศึกษาตอนต้น

จากผลการวิเคราะห์องค์ประกอบเชิงยืนยันโมเดลความไวต่อความแตกต่างทางวัฒนธรรม เขียนสมการคะแนนองค์ประกอบของความไวต่อความแตกต่างทางวัฒนธรรม ของผู้เรียนระดับชั้นมัธยมศึกษาตอนต้นได้ดังนี้

$$\begin{aligned} & \text{ความไวต่อความแตกต่างทางวัฒนธรรมของผู้เรียนระดับชั้นมัธยมศึกษาตอนต้น (ID)} \\ & = 0.084\text{ID11} + 0.232\text{ID12} + 0.267\text{ID21} + 0.220\text{ID22} + 0.190\text{ID31} + \\ & \quad 0.078\text{ID32} + 0.458\text{ID41} - 0.074\text{ID42} + 0.650\text{ID51} + 0.024\text{ID52} + \\ & \quad 0.147\text{TH51} + 0.233\text{TH52} \end{aligned}$$

2.3.3 ผลการตรวจสอบความตรงเชิงโครงสร้างของเครื่องมือวัดโครงสร้างด้านเจตคติของนักเรียนระดับชั้นมัธยมศึกษาตอนปลาย

การตรวจสอบความตรงเชิงโครงสร้างของเครื่องมือวัดโครงสร้างด้านเจตคติของนักเรียนระดับชั้นมัธยมศึกษาตอนปลาย นำเสนอแยกองค์ประกอบ ตามลำดับดังนี้

2.3.3.1 ผลการตรวจสอบความตรงเชิงโครงสร้างของแบบวัดอัตมโนทัศน์ (Self-Concept) ระดับชั้นมัธยมศึกษาตอนปลาย

การตรวจสอบความตรงเชิงโครงสร้างของเครื่องมือวัดองค์ประกอบอัตมโนทัศน์ (Self-Concept) ของนักเรียนระดับชั้นมัธยมศึกษาตอนปลาย ด้วยการวิเคราะห์องค์ประกอบเชิงยืนยันอันดับที่สอง ปรากฏผลดังตาราง ที่ 46

ตารางที่ 46 ผลการวิเคราะห์องค์ประกอบเชิงยืนยันอันดับที่สองของโมเดลการวัดอัตมโนทัศน์ (Self-Concept) ของผู้เรียนระดับชั้นมัธยมศึกษาตอนปลาย

องค์ประกอบย่อย	เมทริกซ์น้ำหนักองค์ประกอบ			Factor Score	R ²
	β	SE	t		
องค์ประกอบอันดับที่ 1					
ความสามารถทางวิชาการ (Academic Ability) (SC1)					
SC11	0.663	0.045	14.757	0.228	0.440
SC12	0.557	0.036	15.613	0.144	0.310
SC13	0.667	0.031	21.255	0.227	0.444
นิสัยในการเรียน (Study Habits) (SC2)					
SC21	0.770	0.071	10.874	0.315	0.593
SC22	0.354	0.044	7.987	0.027	0.126
SC23	0.748	0.064	11.629	0.335	0.560
การปรับตัวทางอารมณ์ (Emotional Adjustment) (SC3)					
SC31	0.336	0.067	4.990	0.086	0.113
SC32	0.488	0.092	5.315	0.166	0.238
สัมพันธภาพระหว่างบุคคล (Interpersonal Relationship) (SC4)					
SC41	0.345	8.767	0.039	0.053	0.119
SC42	0.468	0.039	12.056	0.073	0.219

ตารางที่ 46 ผลการวิเคราะห์องค์ประกอบเชิงยืนยันอันดับที่สองของโมเดลการวัดอัตมโนทัศน์(Self-Concept) ของผู้เรียนระดับชั้นมัธยมศึกษาตอนปลาย (ต่อ)

องค์ประกอบย่อย	เมทริกซ์น้ำหนักองค์ประกอบ			Factor Score	R ²
	β	SE	t		
องค์ประกอบอันดับที่ 2					
ความสามารถทางวิชาการ (SC1)	0.972	0.005	215.586		0.944
นิสัยในการเรียน (SC2)	0.848	0.071	11.904		0.719
การปรับตัวทางอารมณ์ (SC3)	0.466	0.087	5.341		0.217
สัมพันธภาพระหว่างบุคคล (SC4)	0.992	0.002	477.811		0.983

จากตารางที่ 46 ผลการวิเคราะห์องค์ประกอบเชิงยืนยันอันดับที่สองของโมเดลการวัดอัตมโนทัศน์ (Self-Concept) ของผู้เรียนระดับชั้นมัธยมศึกษาตอนปลาย พบว่าองค์ประกอบ 4 องค์ประกอบได้แก่ ความสามารถทางวิชาการ (SC1) นิสัยในการเรียน (SC2) การปรับตัวทางอารมณ์ (SC3) และสัมพันธภาพระหว่างบุคคล (SC4) มีค่าน้ำหนักองค์ประกอบในรูปคะแนนมาตรฐานอยู่ระหว่าง 0.466 ถึง 0.992 และสามารถอธิบายอัตมโนทัศน์(Self-Concept) ได้ร้อยละ 21.7 ถึง 98.3 และเมื่อพิจารณาแต่ละองค์ประกอบย่อยพบว่าตัวบ่งชี้แต่ละตัวสามารถอธิบายองค์ประกอบได้ แต่เมื่อพิจารณาค่าดัชนีความสอดคล้องของโมเดลพบว่า $\chi^2=27.259$ df = 17 p-value = 0.0544 RMSEA=0.030 SRMR= 0.021 CFI= 0.992 TLI = 0.979 นั้นหมายความว่าแบบวัดอัตมโนทัศน์(Self-Concept) มีความตรงเชิงโครงสร้าง แสดงได้ดังภาพที่ 20

แสดงภาพโมเดลการวัดอันดับที่สองของโมเดลการวัดอัตมโนทัศน์(Self-Concept) ของผู้เรียนระดับชั้นมัธยมศึกษาตอนปลาย ก่อนปรับและหลังภาพ ดังภาพที่ 20

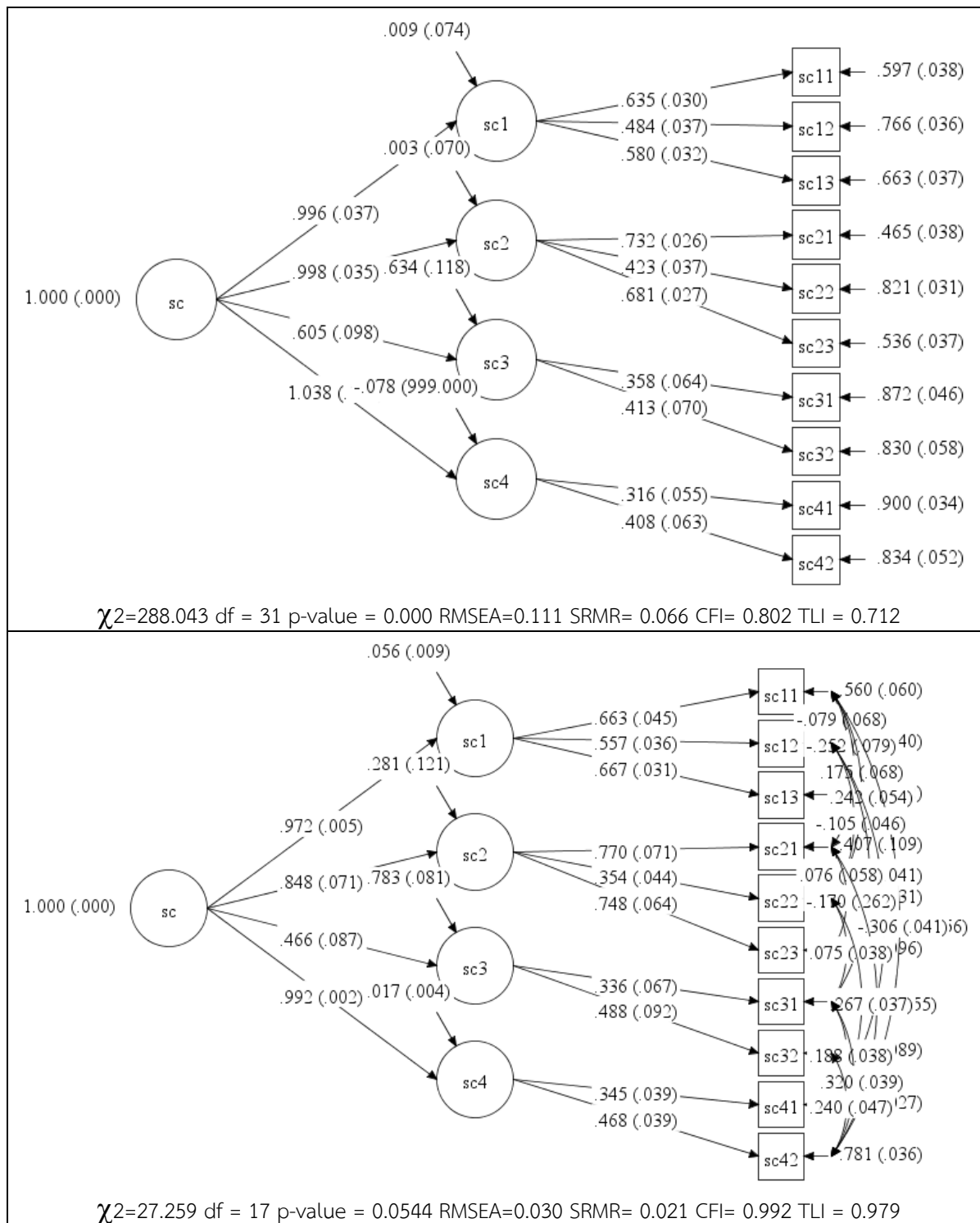

หมายเหตุ ตัวเลขที่แสดงบนเส้นเป็นค่า β (S.E.)

ภาพที่ 20 ผลการวิเคราะห์หองค์ประกอบเชิงยืนยันอันดับที่สอง ก่อนและหลังปรับโมเดลการวัดอัตมโนทัศน์ (Self-Concept) ของผู้เรียนระดับชั้นมัธยมศึกษาตอนปลาย

จากผลการวิเคราะห์หองค์ประกอบเชิงยืนยันโมเดลอัตมโนทัศน์ เขียนสมการคะแนนองค์ประกอบของอัตมโนทัศน์ของผู้เรียนระดับชั้นมัธยมศึกษาตอนปลายได้ดังนี้

อัตมโนทัศน์ของผู้เรียนระดับชั้นมัธยมศึกษาตอนปลาย (SC)

$$= 0.228SC11 + 0.144SC12 + 0.227SC13 + 0.315SC21 + 0.027SC22 + 0.335SC23 + 0.086SC31 + 0.166SC32 + 0.053SC41 + 0.043SC42$$

2.3.3.2 ผลการตรวจสอบความตรงเชิงโครงสร้างของแบบวัดการรับรู้ความสามารถของตน (Self-Efficacy) ระดับชั้นมัธยมศึกษาตอนปลาย

การตรวจสอบความตรงเชิงโครงสร้างของเครื่องมือวัดองค์ประกอบการรับรู้ความสามารถของตน (Self-Efficacy) ของนักเรียนระดับชั้นมัธยมศึกษาตอนปลาย ด้วยการวิเคราะห์หองค์ประกอบเชิงยืนยันอันดับที่สอง ปรากฏผลดังตาราง ที่ 47

ตารางที่ 47 ผลการวิเคราะห์หองค์ประกอบเชิงยืนยันอันดับที่สองของโมเดลการวัดการรับรู้ความสามารถของตน (Self-Efficacy) ของผู้เรียนระดับชั้นมัธยมศึกษาตอนปลาย

องค์ประกอบย่อย	เมทริกซ์น้ำหนักองค์ประกอบ			Factor Score	R ²
	β	SE	t		
องค์ประกอบอันดับที่ 1					
ความมั่นใจในตนเอง (Self-Confidence) (SE1)					
SE11	0.621	0.030	20.746	0.115	0.386
SE12	0.732	0.027	26.646	0.135	0.536
การประเมินตนตามความเป็นจริง (Accurate Self-evaluation) (SE2)					
SE21	0.636	0.033	19.177	0.155	0.404
SE22	0.648	0.032	19.985	0.152	0.420
ความกล้าที่จะเสี่ยง (Willingness to take risks) (SE3)					
SE31	0.547	0.031	17.598	0.049	0.299
SE32	0.712	0.025	28.439	0.136	0.507
ความพยายามและยืนหยัด (Effort Expenditure and Persistence) (SE4)					
SE41	0.717	0.027	26.662	0.176	0.514
SE42	0.680	0.028	24.658	0.133	0.462
การกำหนดผลการกระทำของตนมากกว่าการยอมรับในโชคชะตา (SE5)					
SE51	0.803	0.031	25.998	0.401	0.645
SE52	0.601	0.033	18.236	0.179	0.361

ตารางที่ 47 ผลการวิเคราะห์องค์ประกอบเชิงยืนยันอันดับที่สองของโมเดลการวัดการรับรู้ความสามารถของตน(Self-Efficacy) ของผู้เรียนระดับชั้นมัธยมศึกษาตอนปลาย (ต่อ)

องค์ประกอบย่อย	เมทริกซ์น้ำหนักองค์ประกอบ			Factor Score	R ²
	β	SE	t		
องค์ประกอบอันดับที่ 2					
ความมั่นใจในตนเอง(SE1)	0.963	0.029	33.216		0.928
การประเมินตนตามความเป็นจริง (SE2)	0.915	0.036	25.559		0.837
ความกล้าที่จะเสี่ยง (SE3)	0.958	0.006	158.330		0.917
ความพยายามและยืนหยัด (SE4)	0.997	0.028	35.180		0.995
การกำหนดผลการกระทำของตนมากกว่าการยอมรับในโชคชะตา (SE5)	0.790	0.032	24.321		0.623

จากตารางที่ 47 ผลการวิเคราะห์องค์ประกอบเชิงยืนยันอันดับที่สองของโมเดลการวัดการรับรู้ความสามารถของตน(Self-Efficacy) ของผู้เรียนระดับชั้นมัธยมศึกษาตอนปลาย พบว่าองค์ประกอบ 5 องค์ประกอบได้แก่ ความมั่นใจในตนเอง(SE1) การประเมินตนตามความเป็นจริง (SE2) ความกล้าที่จะเสี่ยง (SE3) ความพยายามและยืนหยัด (SE4) และ การกำหนดผลการกระทำของตนมากกว่าการยอมรับในโชคชะตา (SE5) มีค่าน้ำหนักองค์ประกอบในรูปคะแนนมาตรฐานอยู่ระหว่าง 0.790 ถึง 0.997 และสามารถอธิบายการรับรู้ความสามารถของตน(Self-Efficacy) ได้ร้อยละ 62.3 ถึง 99.5 และเมื่อพิจารณาแต่ละองค์ประกอบย่อยพบว่าตัวบ่งชี้แต่ละตัวสามารถอธิบายองค์ประกอบได้ แต่เมื่อพิจารณาค่าดัชนีความสอดคล้องของโมเดลพบว่า $\chi^2=32.503$ df = 21 p-value = 0.052 RMSEA=0.029 SRMR= 0.018 CFI= 0.995 TLI = 0.989 นั้นหมายความว่าแบบวัดการรับรู้ความสามารถของตน(Self-Efficacy) มีความตรงเชิงโครงสร้าง แสดงได้ดังภาพที่ 21

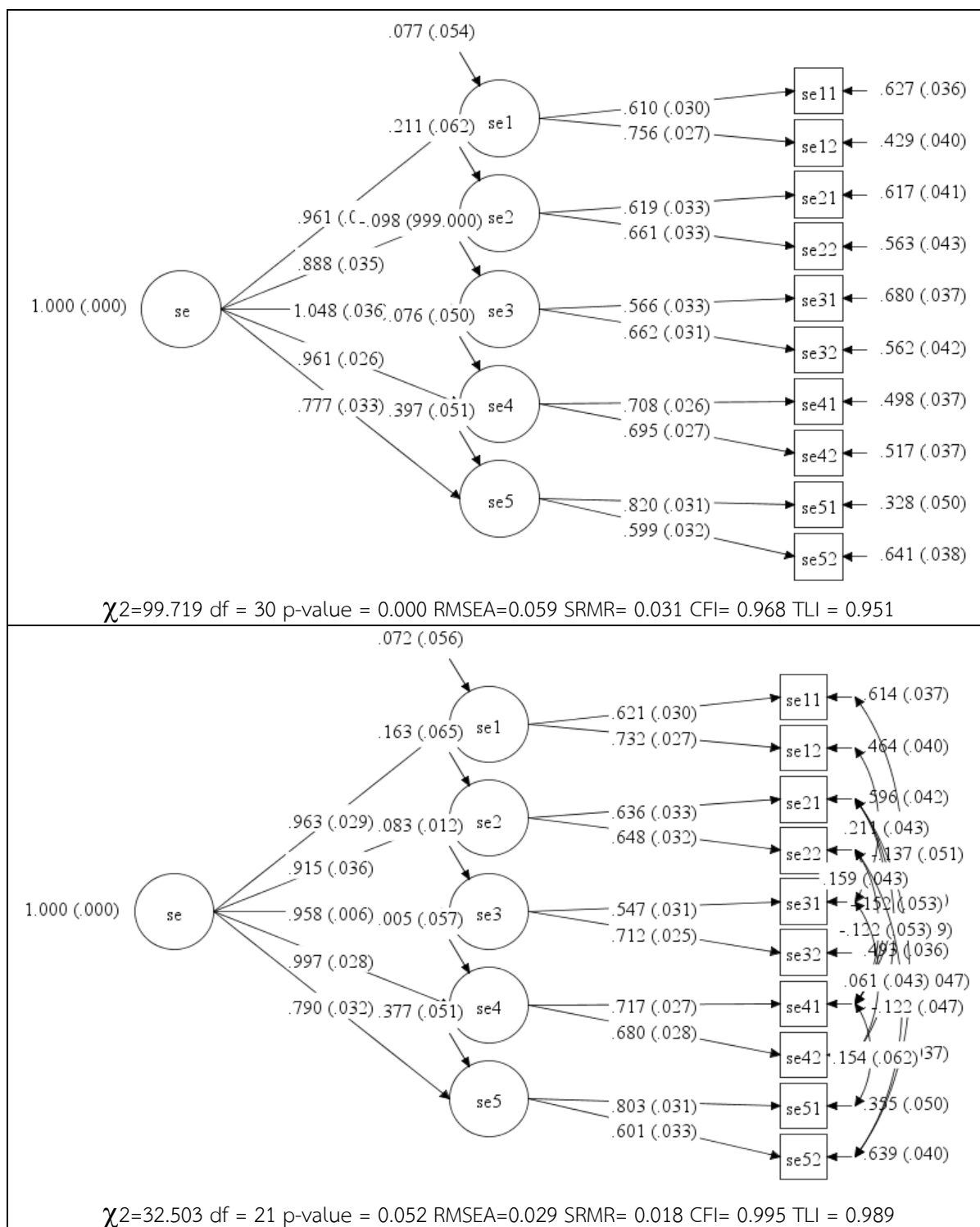

ภาพที่ 21 ผลการวิเคราะห์องค์ประกอบเชิงยืนยันอันดับที่สอง ก่อนและหลังปรับโมเดลการการรับรู้ความสามารถของตนของผู้เรียนระดับชั้นมัธยมศึกษาตอนปลาย

จากผลการวิเคราะห์หองค์ประกอบเชิงยืนยันโมเดลการรับรู้ความสามารถของตน เขียนสมการคะแนนหองค์ประกอบของการรับรู้ความสามารถของตนของผู้เรียนระดับชั้นมัธยมศึกษาตอนปลายได้ดังนี้

$$\begin{aligned} & \text{การรับรู้ความสามารถของตนของผู้เรียนระดับชั้นมัธยมศึกษาตอนปลาย (SE)} \\ & = 0.115SE11 + 0.135SE12 + 0.155SE21 + 0.152SE22 + 0.049SE31 + \\ & \quad 0.136SE32 + 0.176SE41 + 0.133SE42 + 0.401SE51 + 0.179SE52 \end{aligned}$$

2.3.3.3 ผลการตรวจสอบความตรงเชิงโครงสร้างของแบบวัดความยืดหยุ่นและความสามารถในการปรับตัว (Flexibility and Adaptability)ระดับชั้นมัธยมศึกษาตอนปลาย

การตรวจสอบความตรงเชิงโครงสร้างของแบบวัดความยืดหยุ่นและความสามารถในการปรับตัว (Flexibility and Adaptability) ระดับชั้นมัธยมศึกษาตอนปลาย เนื่องจากการวิเคราะห์พบว่าเมทริกซ์สหสัมพันธ์ของตัวบ่งชี้ระหว่างหองค์ประกอบความยืดหยุ่นและความสามารถในการปรับตัวมีค่าค่อนข้างต่ำ ดังนั้นผู้วิจัยจึงวิเคราะห์ได้ผลดังตารางที่ 48

ตารางที่ 48 ผลการวิเคราะห์หองค์ประกอบเชิงยืนยันอันดับที่สองของโมเดลการวัดความยืดหยุ่นและความสามารถในการปรับตัว (Flexibility and Adaptability) ของผู้เรียนระดับชั้นมัธยมศึกษาตอนปลาย

หองค์ประกอบย่อย	เมทริกซ์น้ำหนักหองค์ประกอบ			Factor Score	R ²
	β	SE	t		
หองค์ประกอบอันดับที่ 1					
ความยืดหยุ่น (Flexibility) (FA1)					
FA11	0.121	0.050	2.419	0.004	0.015
FA12	-0.180	0.100	-1.801	-0.027	0.032
FA13	-0.326	0.074	-4.427	-0.016	0.106
FA14	0.769	0.156	4.940	0.089	0.592
FA15	0.089	0.052	1.702	0.007	0.008
FA16	0.233	0.061	3.828	0.009	0.054
ความสามารถในการปรับตัว (Adaptability) (FA2)					
FA21	0.789	0.013	61.332	0.664	0.623
FA22	-0.093	0.048	-1.929	-0.037	0.009
FA23	-0.023	0.047	-0.496	-0.005	0.001

จากตารางที่ 48 ผลการวิเคราะห์หองค์ประกอบเชิงยืนยันอันดับที่สองของโมเดลการวัดความยืดหยุ่นและความสามารถในการปรับตัว (Flexibility and Adaptability) ของผู้เรียนระดับชั้นมัธยมศึกษาตอนปลาย พบว่าหองค์ประกอบความยืดหยุ่น (Flexibility) วัดจากตัวบ่งชี้ 6 ตัว มีค่าสัมประสิทธิ์น้ำหนักหองค์ประกอบ สูงสุดได้แก่ สามารถรับรู้ความไม่ลงรอยกัน(FA14) มีค่าสัมประสิทธิ์น้ำหนักหองค์ประกอบเท่ากับ 0.769 ส่วนตัวบ่งชี้อื่นมีค่าน้ำหนักหองค์ประกอบต่ำ และตัวบ่งชี้ ยอมรับต่อความสามารถเฉพาะตัวของตนเองและผู้อื่น (FA12) และตัวบ่งชี้ได้ตรงและโต้ตอบต่อการเปลี่ยนแปลงหรือความยุ่งยากอย่างสมเหตุสมผล (FA13) มีค่าสัมประสิทธิ์น้ำหนักหองค์ประกอบติดลบ ส่วนหองค์ประกอบความสามารถในการปรับตัว (Adaptability) วัดจากตัวบ่งชี้ 3 ตัว ตัวบ่งชี้ที่มีค่าสัมประสิทธิ์น้ำหนักหองค์ประกอบสูงสุดคือโต้ตอบด้วยวิธีการแปลกใหม่และสร้างสรรค์ (FA21) มีค่าสัมประสิทธิ์น้ำหนักหองค์ประกอบเท่ากับ 0.789 ส่วนตัวบ่งชี้อื่นมีค่าสัมประสิทธิ์น้ำหนักหองค์ประกอบติดลบ แต่เมื่อพิจารณาค่าดัชนีความสอดคล้องของ

โมเดล $\chi^2=28.029$ $df = 16$ $p\text{-value} = 0.0313$ $RMSEA=0.033$ $SRMR= 0.029$ $CFI= 0.932$ $TLI = 0.846$ พบว่าค่า $p\text{-value}$ น้อยกว่า .05 แต่ดัชนีอื่นผ่านเกณฑ์ นั้นหมายความว่าแบบวัดความยืดหยุ่นและสามารถในการปรับตัว (Flexibility and Adaptability) มีความตรงเชิงโครงสร้าง แสดงได้ดังภาพที่ 22

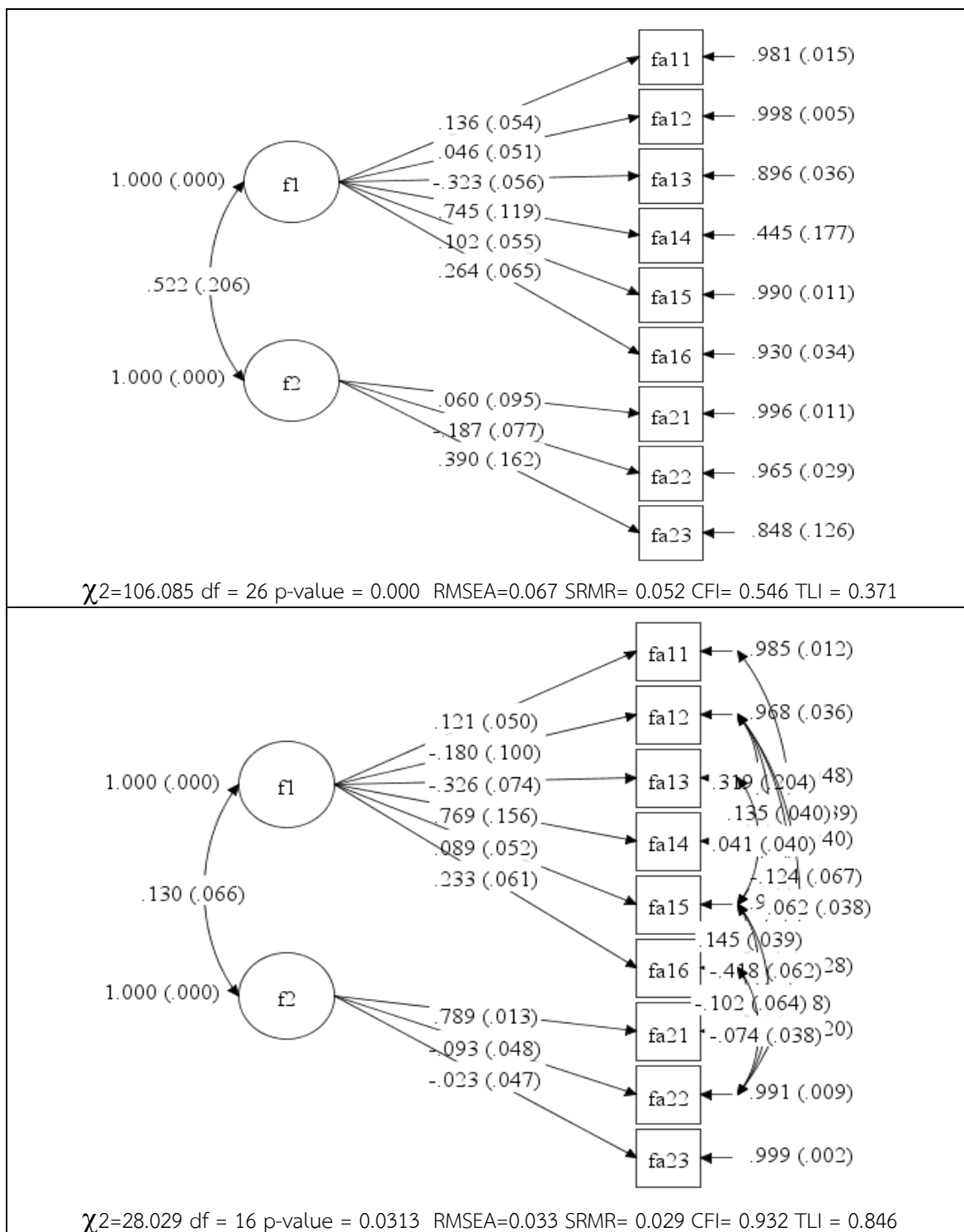

หมายเหตุ ตัวเลขที่แสดงบนเส้นเป็นค่า β (S.E.)

ภาพที่ 22 ผลการวิเคราะห์หองค์ประกอบเชิงยืนยันอันดับที่สอง ก่อนและหลังปรับโมเดลการวัดความยืดหยุ่นและความสามารถในการปรับตัว (Flexibility and Adaptability)ของผู้เรียนระดับชั้นมัธยมศึกษาตอนปลาย

จากผลการวิเคราะห์องค์ประกอบเชิงยืนยันโมเดลความยืดหยุ่นและความสามารถในการปรับตัว เขียนสมการคะแนนองค์ประกอบของความยืดหยุ่นและความสามารถในการปรับตัว ของผู้เรียนระดับชั้นมัธยมศึกษาตอนปลายได้ดังนี้

$$\begin{aligned} & \text{ความยืดหยุ่นและความสามารถในการปรับตัว ของผู้เรียนระดับชั้นมัธยมศึกษาตอนปลาย (FA)} \\ & = 0.004FA11 - 0.027FA12 - 0.016FA13 + 0.089FA14 + 0.007FA15 + \\ & \quad 0.009FA16 + 0.664FA21 - 0.037FA22 - 0.005FA23 \end{aligned}$$

2.3.3.4 ผลการตรวจสอบความตรงเชิงโครงสร้างของแบบวัดคุณธรรม จริยธรรม (Virtue Ethics) ระดับชั้นมัธยมศึกษาตอนปลาย

การตรวจสอบความตรงเชิงโครงสร้างของเครื่องมือวัดองค์ประกอบคุณธรรมจริยธรรม (Virtue Ethics) ของนักเรียนระดับชั้นมัธยมศึกษาตอนปลาย ด้วยการวิเคราะห์องค์ประกอบเชิงยืนยันอันดับที่สอง ปรากฏผลดังตาราง ที่ 49

ตารางที่ 49 ผลการวิเคราะห์องค์ประกอบเชิงยืนยันอันดับที่สองของโมเดลการวัดคุณธรรมจริยธรรม (Virtue Ethics)ของผู้เรียนระดับชั้นมัธยมศึกษาตอนปลาย

องค์ประกอบย่อย	เมทริกซ์น้ำหนักองค์ประกอบ			Factor Score	R ²
	β	SE	t		
องค์ประกอบอันดับที่ 1					
ความกตัญญูตเวที (Gratitude) (VE1)					
VE11	0.809	0.020	39.884	0.187	0.655
VE12	0.831	0.019	43.784	0.229	0.690
VE13	0.863	0.016	53.475	0.263	0.744
VE14	0.726	0.024	29.862	0.212	0.527
ความอดทน (Tolerance) (VE2)					
VE21	0.711	0.030	24.058	0.305	0.505
VE22	0.729	0.029	25.118	0.336	0.531
การมีจิตสำนึกสาธารณะ (Public consciousness) (VE3)					
VE31	0.629	0.029	21.806	0.082	0.396
VE32	0.782	0.020	39.353	0.154	0.612
VE33	0.681	0.026	25.953	0.109	0.464
VE34	0.756	0.022	35.090	0.124	0.572
การมีจริยธรรมในการทำงาน (Work Ethics)(VE4)					
VE41	0.571	0.029	19.511	0.051	0.326
VE42	0.813	0.018	45.753	0.210	0.661
VE43	0.275	0.040	6.937	0.043	0.076
VE44	0.491	0.033	14.837	-0.016	0.241
VE45	0.809	0.018	44.171	0.250	0.655
ความซื่อสัตย์ (Honest)(VE5)					
VE51	0.869	0.051	17.001	0.637	0.755
VE52	0.372	0.040	9.288	0.069	0.139
VE53	0.266	0.042	6.408	0.046	0.071

ตารางที่ 49 ผลการวิเคราะห์องค์ประกอบเชิงยืนยันอันดับที่สองของโมเดลการวัดคุณธรรมจริยธรรม (Virtue Ethics) ของผู้เรียนระดับชั้นมัธยมศึกษาตอนปลาย (ต่อ)

องค์ประกอบย่อย	เมทริกซ์น้ำหนักองค์ประกอบ			Factor Score	R ²
	β	SE	t		
องค์ประกอบอันดับที่ 2					
ความกตัญญูตเวที (Gratitude) (VE1)	0.757	0.023	33.163		0.573
ความอดทน (Tolerance) (VE2)	0.775	0.030	25.973		0.600
การมีจิตสำนึกสาธารณะ (Public consciousness)(VE3)	0.938	0.019	49.944		0.879
การมีจริยธรรมในการทำงาน (VE4)	0.924	0.017	54.656		0.854
ความซื่อสัตย์ (Honest)(VE5)	0.693	0.046	15.151		0.481

จากตารางที่ 49 ผลการวิเคราะห์องค์ประกอบเชิงยืนยันอันดับที่สองของโมเดลการวัดคุณธรรมจริยธรรม (Virtue Ethics) ของผู้เรียนระดับชั้นมัธยมศึกษาตอนปลาย พบว่าองค์ประกอบ 5 องค์ประกอบ ได้แก่ ความกตัญญูตเวที (Gratitude) ความอดทน (Tolerance) การมีจิตสำนึกสาธารณะ (Public consciousness) การมีจริยธรรมในการทำงาน และความซื่อสัตย์ (Honest) มีค่าน้ำหนักองค์ประกอบในรูปคะแนนมาตรฐานอยู่ระหว่าง 0.693 ถึง 0.938 และสามารถอธิบายคุณธรรมจริยธรรม (Virtue Ethics) ได้ร้อยละ 48.1 ถึง 87.9 และเมื่อพิจารณาแต่ละองค์ประกอบย่อยพบว่าตัวบ่งชี้แต่ละตัวสามารถอธิบายองค์ประกอบได้ แต่เมื่อพิจารณาค่าดัชนีความสอดคล้องของโมเดลพบว่า $\chi^2=115.206$ $df = 92$ p -value = 0.0512 RMSEA=0.019 SRMR= 0.022 CFI= 0.996 TLI = 0.993 นั้นหมายความว่าแบบวัดคุณธรรมจริยธรรม (Virtue Ethics) มีความตรงเชิงโครงสร้าง แสดงได้ดังภาพที่ 23

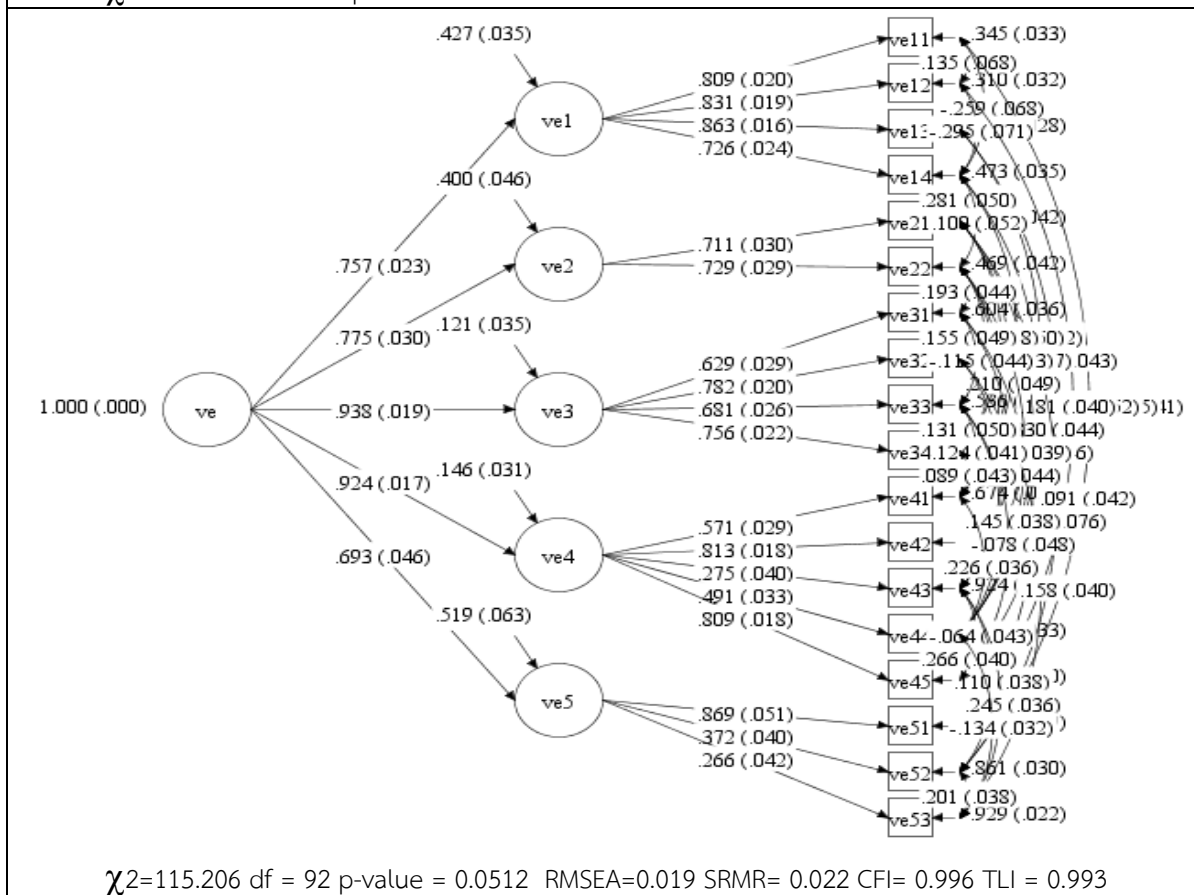
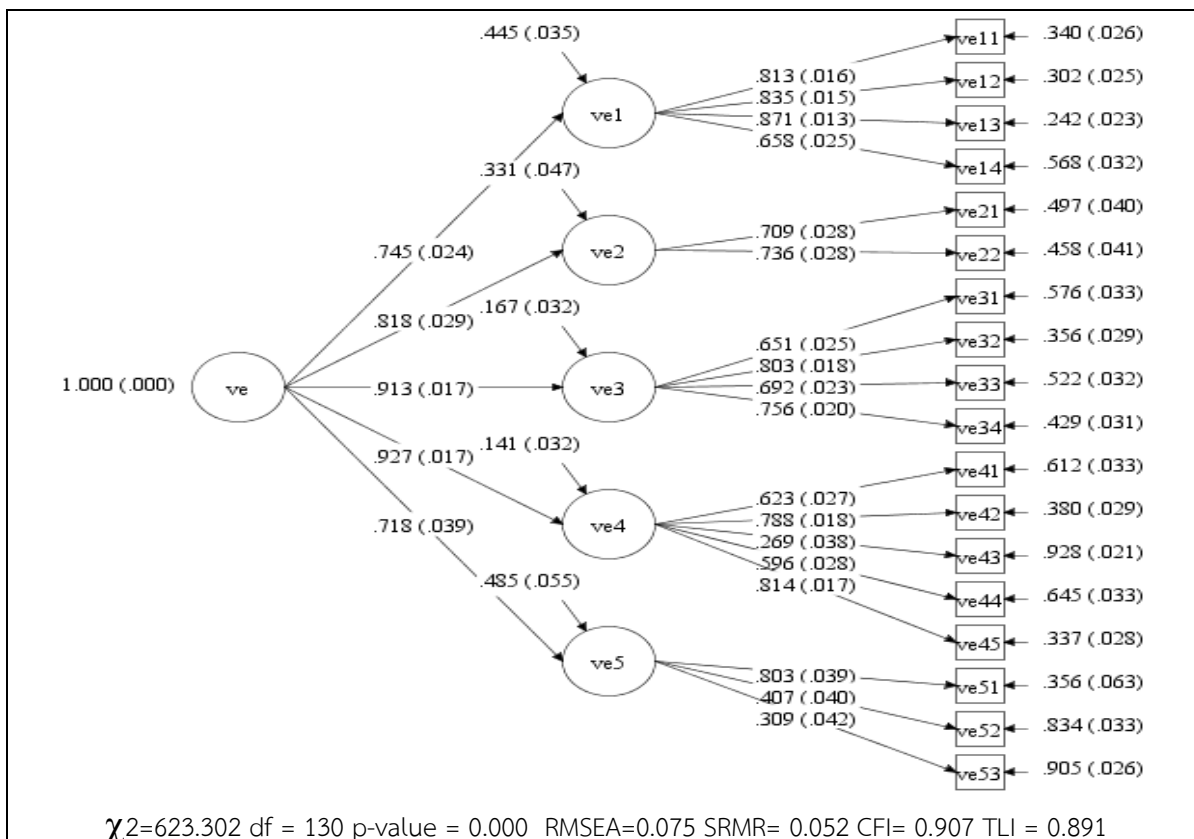

หมายเหตุ ตัวเลขที่แสดงบนเส้นเป็นค่า β (S.E.)

ภาพที่ 23 ผลการวิเคราะห์ห้องค์ประกอบเชิงยืนยันอันดับที่สอง ก่อนและหลังปรับโมเดลการวัดคุณธรรมจริยธรรม (Virtue Ethics) ของผู้เรียนระดับชั้นมัธยมศึกษาตอนปลาย

จากผลการวิเคราะห์องค์ประกอบเชิงยืนยันโมเดลคุณธรรมจริยธรรม เขียนสมการคะแนน
องค์ประกอบของคุณธรรมจริยธรรมของผู้เรียนระดับชั้นมัธยมศึกษาตอนปลายได้ดังนี้

คุณธรรมจริยธรรมของผู้เรียนระดับชั้นมัธยมศึกษาตอนปลาย (VE)

$$= 0.187VE11 + 0.229VE12 + 0.263VE13 + 0.212VE14 + 0.305VE21 + 0.336VE22 + 0.083VE31 + 0.154VE32 + 0.109VE33 + 0.124VE34 + 0.051VE41 + 0.210VE42 + 0.043VE43 - 0.016VE44 + 0.250VE45 + 0.637VE51 + 0.069VE52 + 0.046VE53$$

2.3.3.5 ผลการตรวจสอบความตรงเชิงโครงสร้างของแบบวัดความเป็นไทย (Thainess) ระดับชั้นมัธยมศึกษาตอนปลาย

การตรวจสอบความตรงเชิงโครงสร้างของเครื่องมือวัดองค์ประกอบความเป็นไทย (Thainess) ของนักเรียนระดับชั้นมัธยมศึกษาตอนปลาย ด้วยการวิเคราะห์องค์ประกอบเชิงยืนยันอันดับที่สอง ปรากฏผลดังตาราง ที่ 50

ตารางที่ 50 ผลการวิเคราะห์องค์ประกอบเชิงยืนยันอันดับที่สองของโมเดลการวัดความเป็นไทย (Thainess)ของผู้เรียนระดับชั้นมัธยมศึกษาตอนปลาย

องค์ประกอบย่อย	เมทริกซ์น้ำหนักองค์ประกอบ			Factor Score	R ²
	β	SE	t		
องค์ประกอบอันดับที่ 1					
การรักษาระเบียบวินัย(TH1)					
TH11	0.413	0.046	8.923	0.075	0.171
TH12	0.589	0.055	10.629	0.140	0.347
การปฏิบัติตามระบอบประชาธิปไตย (TH2)					
TH21	0.703	0.033	21.313	0.254	0.494
TH22	0.625	0.034	18.454	0.245	0.391
รักชาติ ศาสน์ กษัตริย์(TH3)					
TH31	0.547	0.040	13.770	0.107	0.299
TH32	0.569	0.034	16.871	0.113	0.324
TH33	0.651	0.035	18.655	0.077	0.424
รักความเป็นไทย สืบสานวัฒนธรรมไทย(TH4)					
TH41	0.706	0.031	22.581	0.146	0.499
TH42	0.371	0.042	8.884	0.068	0.138
TH43	0.503	0.038	13.382	0.113	0.253
ยึดหลักปรัชญาเศรษฐกิจพอเพียง(TH5)					
TH51	0.369	0.043	8.609	0.036	0.136
TH52	0.799	0.057	14.096	0.205	0.639
องค์ประกอบอันดับที่ 2					
การรักษาระเบียบวินัย(TH1)	0.787	0.067	11.831		0.619
การปฏิบัติตามระบอบประชาธิปไตย (TH2)	0.849	0.037	23.043		0.721
รักชาติ ศาสน์ กษัตริย์(TH3)	0.997	0.000	2175.344		0.995
รักความเป็นไทย สืบสานวัฒนธรรมไทย(TH4)	0.980	0.002	412.790		0.960
ยึดหลักปรัชญาเศรษฐกิจพอเพียง(TH5)	0.811	0.056	14.599		0.658

จากตารางที่ 50 ผลการวิเคราะห์องค์ประกอบเชิงยืนยันอันดับที่สองของโมเดลการวัดความเป็นไทย (Thainess) ของผู้เรียนระดับชั้นมัธยมศึกษาตอนปลาย พบว่าองค์ประกอบ 5 องค์ประกอบได้แก่ การรักษาระเบียบวินัย การปฏิบัติตามระบอบประชาธิปไตย รักชาติ ศาสน์ กษัตริย์ รักความเป็นไทย สืบสานวัฒนธรรมไทย ยึดหลักปรัชญาเศรษฐกิจพอเพียง มีค่าน้ำหนักองค์ประกอบในรูปคะแนนมาตรฐานอยู่ระหว่าง 0.787 ถึง 0.997 และสามารถอธิบายความเป็นไทย (Thainess) ได้ร้อยละ 61.9 ถึง 99.5 และเมื่อพิจารณาแต่ละองค์ประกอบย่อยพบว่าตัวบ่งชี้แต่ละตัวสามารถอธิบายองค์ประกอบได้ แต่เมื่อพิจารณาค่าดัชนีความสอดคล้องของโมเดลพบว่า $\chi^2=36.914$ $df = 25$ $p\text{-value} = 0.0588$ $RMSEA=0.027$ $SRMR= 0.020$ $CFI= 0.994$ $TLI = 0.984$ นั้นหมายความว่าแบบวัดความเป็นไทย (Thainess) มีความตรงเชิงโครงสร้าง แสดงได้ดังภาพที่ 24

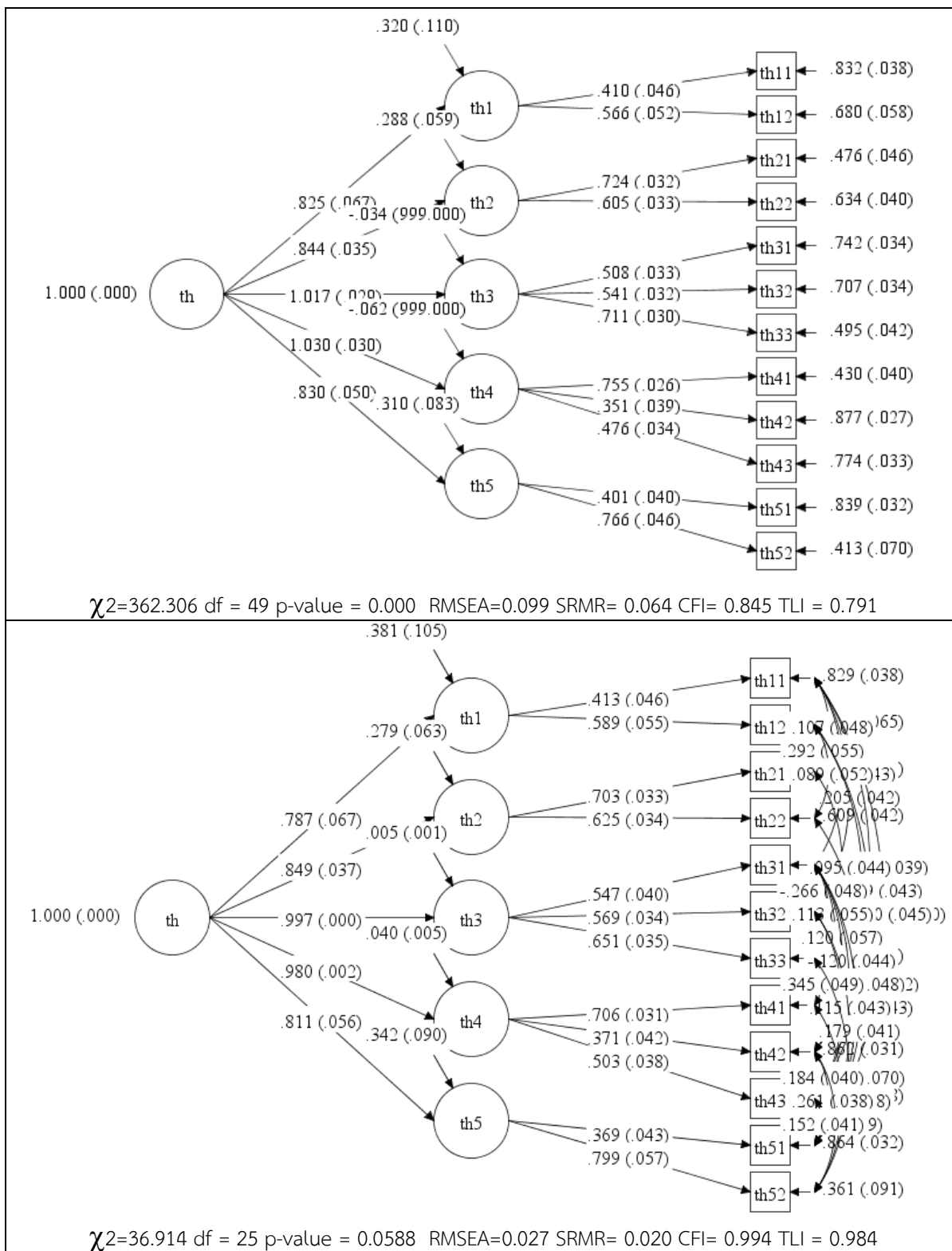

หมายเหตุ ตัวเลขที่แสดงบนเส้นเป็นค่า β (S.E.)

ภาพที่ 24 ผลการวิเคราะห์องค์ประกอบเชิงยืนยันอันดับที่สอง ก่อนและหลังปรับโมเดลการวัดความเป็นไทย (Thainess) ของผู้เรียนระดับชั้นมัธยมศึกษาตอนปลาย

จากผลการวิเคราะห์องค์ประกอบเชิงยืนยันโมเดลความเป็นไทย เขียนสมการคะแนน
องค์ประกอบของความเป็นไทยของผู้เรียนระดับชั้นมัธยมศึกษาตอนปลายได้ดังนี้
ความเป็นไทยของผู้เรียนระดับชั้นมัธยมศึกษาตอนปลาย (TH)

$$= 0.075TH11 + 0.140TH12 + 0.254TH21 + 0.245TH22 + 0.107TH31 + 0.113TH32 + 0.077TH33 + 0.146TH41 + 0.068TH42 + 0.113TH43 + 0.036TH51 + 0.205TH52$$

2.3.3.6 ผลการตรวจสอบความตรงเชิงโครงสร้างของแบบความไวต่อความแตกต่างทางวัฒนธรรม (Intercultural Difference Sensitivity) ระดับชั้นมัธยมศึกษาตอนปลาย

การตรวจสอบความตรงเชิงโครงสร้างของเครื่องมือวัดองค์ประกอบความไวต่อความแตกต่างทางวัฒนธรรม (Intercultural Difference Sensitivity) ของนักเรียนระดับชั้นมัธยมศึกษาตอนปลาย ด้วยการวิเคราะห์องค์ประกอบเชิงยืนยันอันดับที่สอง ปรากฏผลดังตาราง ที่ 51

ตารางที่ 51 ผลการวิเคราะห์องค์ประกอบเชิงยืนยันอันดับที่สองของโมเดลการวัดความไวต่อความแตกต่างทางวัฒนธรรม (Intercultural Difference Sensitivity)ของผู้เรียนระดับชั้นมัธยมศึกษาตอนปลาย

องค์ประกอบย่อย	เมทริกซ์น้ำหนักองค์ประกอบ			Factor Score	R ²
	β	SE	t		
องค์ประกอบอันดับที่ 1					
มีการปฏิสัมพันธ์ (Interaction Engagement) (ID1)					
ID11	0.740	0.023	32.903	0.183	0.548
ID12	0.802	0.020	39.731	0.239	0.644
เคารพในความแตกต่างทางวัฒนธรรม (ID2)					
ID21	0.804	0.019	41.276	0.232	0.647
ID22	0.790	0.020	40.462	0.193	0.624
ความมั่นใจในการปฏิสัมพันธ์(ID3)					
ID31	0.689	0.027	25.575	0.153	0.475
ID32	0.825	0.023	35.429	0.282	0.681
ความยินดีในการได้ปฏิสัมพันธ์(ID4)					
ID41	0.789	0.019	41.904	0.195	0.622
ID42	0.486	0.035	13.974	0.156	0.237
ความเอาใจใส่ต่อการปฏิสัมพันธ์(ID5)					
ID51	0.830	0.036	22.951	0.477	0.689
ID52	0.433	0.037	11.711	0.136	0.188
องค์ประกอบอันดับที่ 2					
มีการปฏิสัมพันธ์ (ID1)	0.947	0.020	47.327		0.898
เคารพในความแตกต่างทางวัฒนธรรม (ID2)	0.939	0.017	54.895		0.882
ความมั่นใจในการปฏิสัมพันธ์(ID3)	0.878	0.023	38.679		0.772
ความยินดีในการได้ปฏิสัมพันธ์(ID4)	0.989	0.001	1004.186		0.978
ความเอาใจใส่ต่อการปฏิสัมพันธ์(ID5)	0.872	0.037	23.350		0.760

จากตารางที่ 51 ผลการวิเคราะห์องค์ประกอบเชิงยืนยันอันดับที่สองของโมเดลการวัดความไวต่อความแตกต่างทางวัฒนธรรม (Intercultural Difference Sensitivity) ของผู้เรียนระดับชั้นมัธยมศึกษาตอนปลาย พบว่าองค์ประกอบ 5 องค์ประกอบได้แก่ มีการปฏิสัมพันธ์ เคารพในความแตกต่างทางวัฒนธรรม ความมั่นใจในการปฏิสัมพันธ์ ความยินดีในการได้ปฏิสัมพันธ์ ความเอาใจใส่ต่อการปฏิสัมพันธ์ มีค่าน้ำหนักองค์ประกอบในรูปคะแนนมาตรฐานอยู่ระหว่าง 0.872 ถึง 0.989 และสามารถอธิบายความรับรู้ต่อความต่างวัฒนธรรม (Intercultural Difference Sensitivity) ได้ร้อยละ 76.0 ถึง 97.8 และเมื่อพิจารณาแต่ละองค์ประกอบย่อยพบว่าตัวบ่งชี้แต่ละตัวสามารถอธิบายองค์ประกอบได้ แต่เมื่อพิจารณาค่าดัชนีความสอดคล้องของโมเดลพบว่า $\chi^2=31.093$ $df = 20$ $p\text{-value} = 0.0540$ $RMSEA=0.029$ $SRMR= 0.017$ $CFI= 0.996$ $TLI = 0.992$ นั้นหมายความว่าแบบวัดความไวต่อความแตกต่างทางวัฒนธรรม (Intercultural Difference Sensitivity) มีความตรงเชิงโครงสร้าง แสดงได้ดังภาพที่ 25

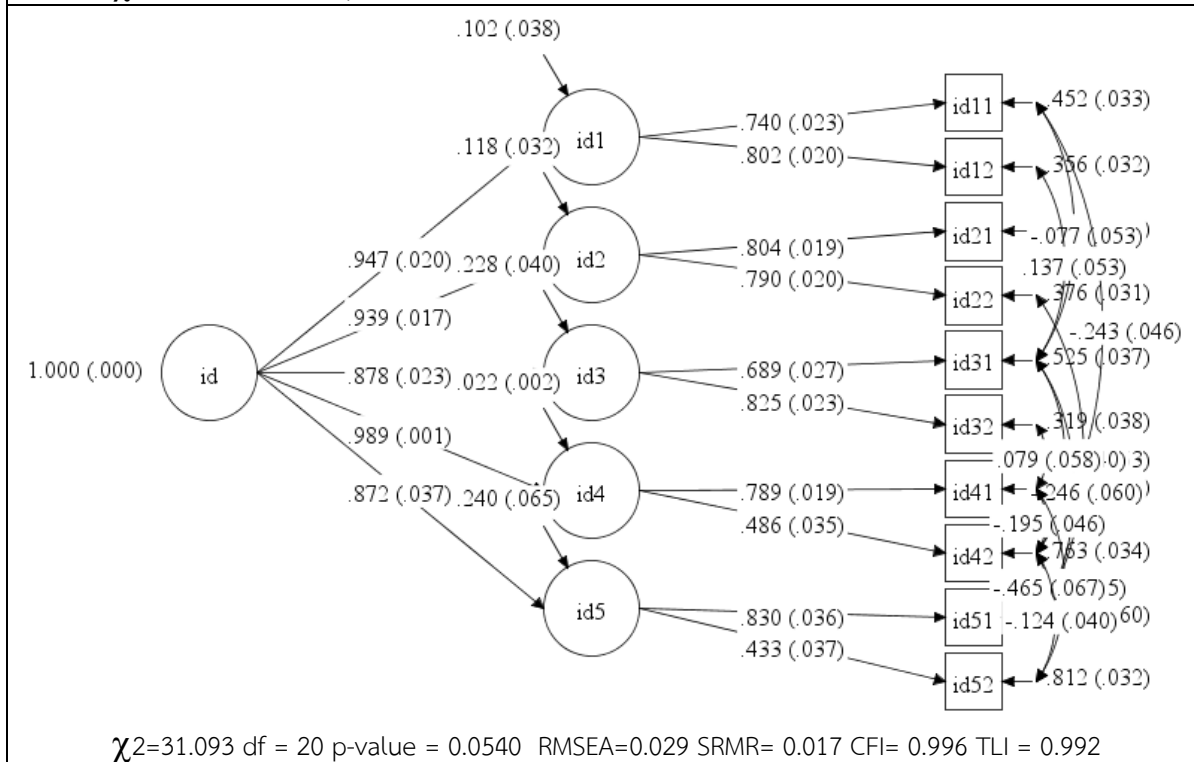
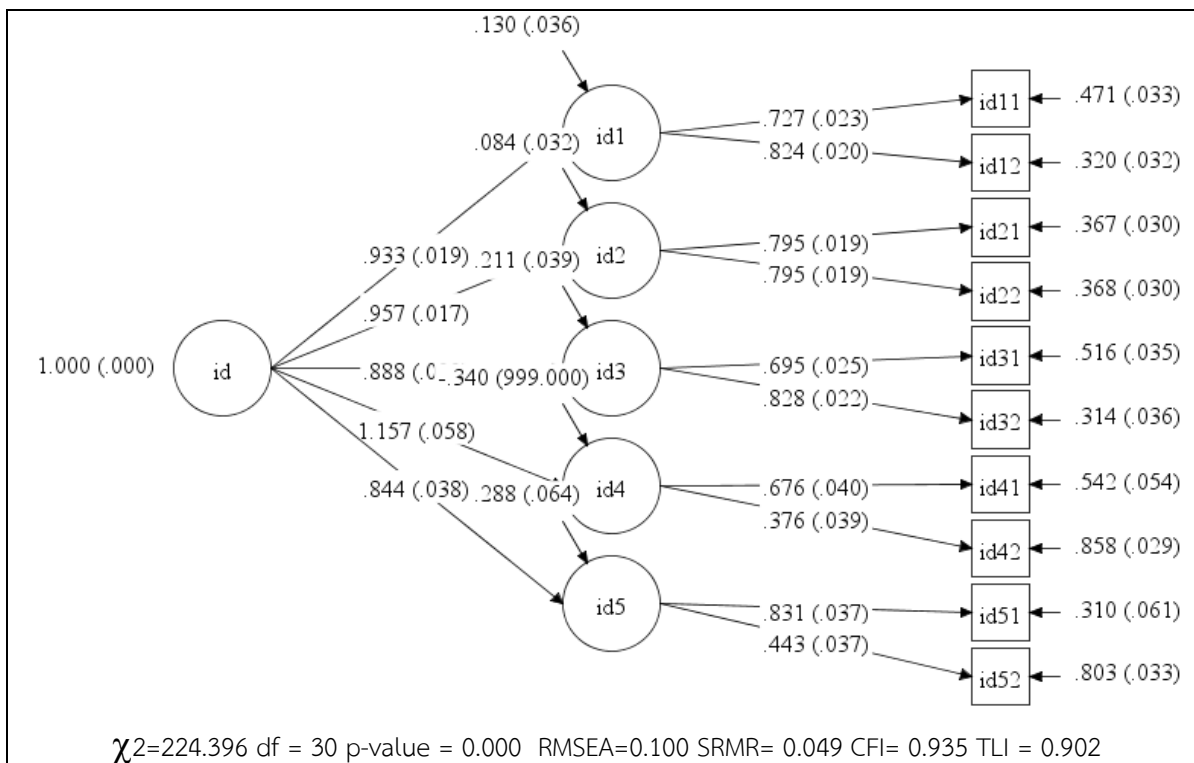

หมายเหตุ ตัวเลขที่แสดงบนเส้นเป็นค่า β (S.E.)

ภาพที่ 25 ผลการวิเคราะห์หึ่งค์ประกอบเชิงยืนยันอันดับที่สอง ก่อนและหลังปรับโมเดลการวัดความไวต่อความแตกต่างทางวัฒนธรรม (Intercultural Difference Sensitivity)ของผู้เรียนระดับชั้นมัธยมศึกษาตอนปลาย

จากผลการวิเคราะห์หึ่งค์ประกอบเชิงยืนยันอันดับที่สอง โมเดลการวัดความไวต่อความแตกต่างทางวัฒนธรรม เขียนสมการคะแนนองค์ประกอบของความไวต่อความแตกต่างทางวัฒนธรรมของผู้เรียนระดับชั้นมัธยมศึกษาตอนปลายได้ดังนี้

$$\begin{aligned} & \text{ความไวต่อความแตกต่างทางวัฒนธรรมของผู้เรียนระดับชั้นมัธยมศึกษาตอนปลาย (ID)} \\ & = 0.183\text{ID11} + 0.239\text{ID12} + 0.232\text{ID21} + 0.193\text{ID22} + 0.153\text{ID31} + \\ & \quad 0.282\text{ID32} + 0.195\text{ID41} + 0.156\text{ID42} + 0.477\text{ID51} + 0.136\text{ID52} \end{aligned}$$

2.4 ผลการตรวจสอบความเชื่อมั่นของเครื่องมือวัดโครงสร้างด้านเจตคติของผู้เรียน

การตรวจสอบความเชื่อมั่น(Reliability) ของเครื่องมือวัดโครงสร้างด้านเจตคติของผู้เรียนทั้งระดับชั้นประถมศึกษาตอนปลาย มัธยมศึกษาตอนต้น และมัธยมศึกษาตอนปลาย ด้วยการวิเคราะห์หาค่าสัมประสิทธิ์แอลฟาของคอนบราค แยกตามเครื่องมือในแต่ละระดับชั้น ดังตารางที่ 52

ตารางที่ 52 ค่าความเชื่อมั่นของเครื่องมือวัดโครงสร้างด้านเจตคติของผู้เรียนทั้ง 3 ระดับชั้น

องค์ประกอบ	จำนวน ตัวปั่งชี้	จำนวน ข้อคำถาม	ค่าความ เชื่อมั่น
ระดับชั้นประถมศึกษาปีที่ 6			
1. อัตมโนทัศน์ (Self-Concept)	10	20	.692
1.1 ความสามารถทางวิชาการ	3	6	.476
1.2 นิสัยในการเรียน	3	6	.506
1.3 การปรับตัวทางอารมณ์	2	4	.124
1.4 สัมพันธภาพระหว่างบุคคล	2	4	.463
2. การรับรู้ความสามารถของตน (Self-Efficacy)	10	20	.793
2.1 ความมั่นใจในตนเอง	2	4	.741
2.2 การประเมินตนตามความเป็นจริง	2	4	.299
2.3 ความกล้าที่จะเสี่ยง	2	4	.193
2.4 ความพยายามและยืนหยัด	2	4	.462
2.5 การกำหนดผลการกระทำของตนมากกว่าการยอมรับในโชคชะตา	2	4	.423
3. ความยืดหยุ่นและความสามารถในการปรับตัว (Flexibility & Adaptability)	9	18	.739
3.1 ความยืดหยุ่น	6	12	.653
3.2 การปรับเปลี่ยนตนเอง	3	6	.502
4. คุณธรรมและจริยธรรม (Virtue and Ethics)	17	30	.907
4.1 ความกตัญญูกตเวที	4	9	.876
4.2 ความอดทน	2	3	.622
4.3 การมีจิตสำนึกสาธารณะ	4	6	.693
4.4 การมีจริยธรรมในการทำงาน	5	9	.765
4.5 ความซื่อสัตย์	2	3	.179
5. ความเป็นไทย(Thainess)	12	24	.838
5.1 การรักษาระเบียบวินัย	2	4	.642
5.2 การปฏิบัติตามระบอบประชาธิปไตย	2	4	.564
5.3 รักชาติ ศาสน์ กษัตริย์	3	6	.638
5.4 รักความเป็นไทย สืบสานวัฒนธรรมไทย	3	6	.497
5.5 ยึดหลักปรัชญาเศรษฐกิจพอเพียง	2	4	.612

ตารางที่ 52 ค่าความเชื่อมั่นของเครื่องมือวัดโครงสร้างด้านเจตคติของผู้เรียนทั้ง 3 ระดับชั้น (ต่อ)

องค์ประกอบ	จำนวน ตัวบ่งชี้	จำนวน ข้อคำถาม	ค่าความ เชื่อมั่น
6. ความไวต่อความแตกต่างทางวัฒนธรรม(Intercultural Sensitivity Difference)	10	20	.814
6.1 มีการปฏิสัมพันธ์	2	4	.576
6.2 เคารพในความแตกต่างทางวัฒนธรรม	2	4	.568
6.3 ความมั่นใจในการปฏิสัมพันธ์	2	4	.321
6.4 ความยินดีในการได้ปฏิสัมพันธ์	2	4	.582
6.5 ความเอาใจใส่ต่อการปฏิสัมพันธ์	2	4	.324
ระดับชั้นมัธยมศึกษาปีที่ 3			
1. อัตมโนทัศน์ (Self-Concept)	10	30	.802
1.1 ความสามารถทางวิชาการ	3	9	.483
1.2 นิสัยในการเรียน	3	9	.754
1.3 การปรับตัวทางอารมณ์	2	6	.422
1.4 สัมพันธภาพระหว่างบุคคล	2	6	.416
2. การรับรู้ความสามารถของตน (Self-Efficacy)	10	30	.864
2.1 ความมั่นใจในตนเอง	2	6	.517
2.2 การประเมินตนตามความเป็นจริง	2	6	.559
2.3 ความกล้าที่จะเสี่ยง	2	6	.415
2.4 ความพยายามและยืนหยัด	2	6	.585
2.5 การกำหนดผลการกระทำของตนมากกว่าการยอมรับในโชคชะตา	2	6	.726
3. ความยืดหยุ่นและความสามารถในการปรับตัว (Flexibility & Adaptability)	9	27	.826
3.1 ความยืดหยุ่น	6	18	.774
3.2 การปรับเปลี่ยนตนเอง	3	9	.659
4. คุณธรรมและจริยธรรม (Virtue and Ethics)	18	40	.921
4.1 ความกตัญญูกตเวที	4	9	.831
4.2 ความอดทน	2	3	.727
4.3 การมีจิตสำนึกสาธารณะ	4	7	.742
4.4 การมีจริยธรรมในการทำงาน	5	14	.850
4.5 ความซื่อสัตย์	3	7	.558
5. ความเป็นไทย(Thainess)	12	36	.859
5.1 การรักษาระเบียบวินัย	2	6	.495
5.2 การปฏิบัติตามระบอบประชาธิปไตย	2	6	.647
5.3 รักชาติ ศาสน์ กษัตริย์	3	9	.747
5.4 รักความเป็นไทย สืบสานวัฒนธรรมไทย	3	9	.534
5.5 ยึดหลักปรัชญาเศรษฐกิจพอเพียง	2	6	.698

ตารางที่ 52 ค่าความเชื่อมั่นของเครื่องมือวัดโครงสร้างด้านเจตคติของผู้เรียนทั้ง 3 ระดับชั้น (ต่อ)

องค์ประกอบ	จำนวน ตัวปั้งชี้	จำนวน ข้อคำถาม	ค่าความ เชื่อมั่น
6. ความไวต่อความแตกต่างทางวัฒนธรรม(Intercultural Sensitivity Difference)	10	30	.896
6.1 มีการปฏิสัมพันธ์	2	6	.727
6.2 เคารพในความแตกต่างทางวัฒนธรรม	2	6	.727
6.3 ความมั่นใจในการปฏิสัมพันธ์	2	6	.545
6.4 ความยินดีในการได้ปฏิสัมพันธ์	2	6	.720
6.5 ความเอาใจใส่ต่อการปฏิสัมพันธ์	2	6	.465
แบบวัดเชิงสถานการณ์			
7. ความยืดหยุ่นและความสามารถในการปรับตัว (Flexiability & Adaptability)	9	27	.531
7.1 ความยืดหยุ่น	6	18	.410
7.2 ความสามารถในการปรับตัว	3	9	.295
8. คุณธรรมและจริยธรรม (Virtue and Ethics)	18	36	.925
8.1 ความกตัญญูทเวทที่	4	8	.972
8.2 ความอดทน	2	4	.466
8.3 การมีจิตสำนึกสาธารณะ	4	8	.847
8.4 การมีจริยธรรมในการทำงาน	5	10	.861
8.5 ความซื่อสัตย์	3	6	.761
ระดับชั้นมัธยมศึกษาปีที่ 6			
1. อัตมโนทัศน์ (Self-Concept)	10	30	.789
1.1 ความสามารถทางวิชาการ	3	9	.623
1.2 นิสัยในการเรียน	3	9	.741
1.3 การปรับตัวทางอารมณ์	2	6	.225
1.4 สัมพันธภาพระหว่างบุคคล	2	6	.301
2. การรับรู้ความสามารถของตน (Self-Efficacy)	10	30	.860
2.1 ความมั่นใจในตนเอง	2	6	.503
2.2 การประเมินตนตามความเป็นจริง	2	6	.543
2.3 ความกล้าที่จะเสี่ยง	2	6	.528
2.4 ความพยายามและยืนหยัด	2	6	.554
2.5 การกำหนดผลการกระทำของตนมากกว่าการยอมรับในโชคชะตา	2	6	.678
3. ความยืดหยุ่นและความสามารถในการปรับตัว (Flexiability & Adaptability)	9	27	.837
3.1 ความยืดหยุ่น	6	18	.789
3.2 การปรับเปลี่ยนตนเอง	3	9	.678
4. คุณธรรมและจริยธรรม (Virtue and Ethics)	18	40	.926
4.1 ความกตัญญูทเวทที่	4	9	.899
4.2 ความอดทน	2	3	.697
4.3 การมีจิตสำนึกสาธารณะ	4	7	.844
4.4 การมีจริยธรรมในการทำงาน	5	14	.845
4.5 ความซื่อสัตย์	3	7	.544

ตารางที่ 52 ค่าความเชื่อมั่นของเครื่องมือวัดโครงสร้างด้านเจตคติของผู้เรียนทั้ง 3 ระดับชั้น (ต่อ)

องค์ประกอบ	จำนวน ตัวบ่งชี้	จำนวน ข้อคำถาม	ค่าความ เชื่อมั่น
5. ความเป็นไทย(Thainess)	12	36	.853
5.1 การรักษาระเบียบวินัย	2	6	.475
5.2 การปฏิบัติตามระบอบประชาธิปไตย	2	6	.561
5.3 รักชาติ ศาสน์ กษัตริย์	3	9	.729
5.4 รักความเป็นไทย สืบสานวัฒนธรรมไทย	3	9	.583
5.5 ยึดหลักปรัชญาเศรษฐกิจพอเพียง	2	6	.563
6. การรับรู้ในความแตกต่างทางวัฒนธรรม(Intercultural Sensitivity Difference)	10	30	.909
6.1 มีการปฏิสัมพันธ์	2	6	.752
6.2 เคารพในความแตกต่างทางวัฒนธรรม	2	6	.753
6.3 ความมั่นใจในการปฏิสัมพันธ์	2	6	.633
6.4 ความยินดีในการได้ปฏิสัมพันธ์	2	6	.748
6.5 ความเอาใจใส่ต่อการปฏิสัมพันธ์	2	6	.537

จากตารางที่ 52 เมื่อวิเคราะห์สัมประสิทธิ์แอลฟาของคอนบาค พบว่า ความเชื่อมั่นของเครื่องมือในแต่ละระดับชั้นในภาพรวมมีค่าอยู่ในช่วง 0.531 ถึง 0.926 เมื่อพิจารณาแยกเครื่องมือในแต่ละระดับชั้นพบว่า ชุดเครื่องมือในระดับชั้นประถมศึกษาตอนปลาย มีค่าความเชื่อมั่นอยู่ในช่วง 0.692 ถึง 0.907 ชุดเครื่องมือในระดับชั้นมัธยมศึกษาตอนต้น มีค่าความเชื่อมั่นอยู่ในช่วง 0.531 ถึง 0.925 ชุดเครื่องมือในระดับชั้นมัธยมศึกษาตอนปลาย มีค่าความเชื่อมั่นอยู่ในช่วง 0.789 ถึง 0.926

2.5 ผลการตรวจสอบคุณภาพรายข้อของเครื่องมือวัดโครงสร้างด้านเจตคติของผู้เรียน

การตรวจสอบคุณภาพรายข้อของเครื่องมือวัดโครงสร้างด้านเจตคติของผู้เรียน ด้วยการวิเคราะห์หาสัมประสิทธิ์สหสัมพันธ์ระหว่างคะแนนสอบรายข้อกับคะแนนผลรวมแต่ละเครื่องมือ เพื่อเป็นค่าที่แสดงถึงอำนาจจำแนกของข้อสอบรายข้อ โดยเกณฑ์ในการพิจารณาคุณภาพอำนาจจำแนกของข้อสอบเป็น 0.20 ขึ้นไปจะถือว่าเป็นข้อคำถามที่ผ่านเกณฑ์ ผลการวิเคราะห์แยกแต่ละระดับชั้น ปรากฏผลดังตารางที่ 53 -55

ตารางที่ 53 ค่าอำนาจจำแนกของข้อสอบในแต่ละองค์ประกอบของเครื่องมือวัดผู้เรียนระดับชั้นประถมศึกษาตอนปลาย

องค์ประกอบ	จำนวน ตัวบ่งชี้	จำนวน ข้อคำถาม	ค่าอำนาจ จำแนก	ข้อที่ควร ปรับปรุง
1. อัตมโนทัศน์ (Self-Concept)	10	20	-0.047-0.535	
1.1 ความสามารถทางวิชาการ	3	6	0.256-0.446	-
1.2 นิสัยในการเรียน	3	6	0.312-0.535	-
1.3 การปรับตัวทางอารมณ์	2	4	-0.047-0.513	sc16
1.4 สัมพันธภาพระหว่างบุคคล	2	4	0.357-0.492	-
2. การรับรู้ความสามารถของตน	10	20	-0.182-0.702	
2.1 ความมั่นใจในตนเอง	2	4	0.523-0.702	

ตารางที่ 53 ค่าอำนาจจำแนกของข้อสอบในแต่ละองค์ประกอบของเครื่องมือวัดผู้เรียนระดับชั้นประถมศึกษาตอนปลาย (ต่อ)

องค์ประกอบ	จำนวน ตัวบ่งชี้	จำนวน ข้อคำถาม	ค่าอำนาจ จำแนก	ข้อที่ควร ปรับปรุง
2.2 การประเมินตนตามความเป็นจริง	2	4	0.017-0.571	se6
2.3 ความกล้าที่จะเสี่ยง	2	4	-0.182-0.622	se10
2.4 ความพยายามและยืนหยัด	2	4	0.196-0.654	
2.5 การกำหนดผลการกระทำของตนมากกว่าการยอมรับในโชคชะตา	2	4	0.210-0.560	
3. ความยืดหยุ่นและความสามารถในการปรับตัว	9	18	-0.164-0.474	
3.1 ความยืดหยุ่น	6	12	-0.164-0.472	f5 f9
3.2 ความสามารถในการปรับตัว	3	6	-0.065-0.474	f14 f16 f18
4. คุณธรรมและจริยธรรม	17	30	-0.123-0.676	
4.1 ความกตัญญูกตเวที	4	9	0.514-0.676	
4.2 ความอดทน	2	3	0.515-0.605	
4.3 การมีจิตสำนึกสาธารณะ	4	6	0.465-0.644	
4.4 การมีจริยธรรมในการทำงาน	5	9	-0.123-0.654	v23
4.5 ความซื่อสัตย์	2	3	0.048-0.483	v30
5. ความเป็นไทย	12	24	-0.05-0.611	
5.1 การรักษาระเบียบวินัย	2	4	0.398-0.562	
5.2 การปฏิบัติตามระบอบประชาธิปไตย	2	4	0.309-0.595	
5.3 รักชาติ ศาสน์ กษัตริย์	3	6	0.339-0.611	
5.4 รักความเป็นไทย สืบสานวัฒนธรรมไทย	3	6	-0.051-0.573	t17
5.5 ยึดหลักปรัชญาเศรษฐกิจพอเพียง	2	4	0.434-0.578	
6. ความไวต่อความแตกต่างทางวัฒนธรรม	10	20	-0.486-0.689	
6.1 มีการปฏิสัมพันธ์	2	4	0.395-0.619	
6.2 เคารพในความแตกต่างทางวัฒนธรรม	2	4	0.403-0.620	
6.3 ความมั่นใจในการปฏิสัมพันธ์	2	4	0.264-0.591	
6.4 ความยินดีในการได้ปฏิสัมพันธ์	2	4	0.271-0.689	
6.5 ความเอาใจใส่ต่อการปฏิสัมพันธ์	2	4	-0.486-0.522	i19

จากตารางที่ 53 เมื่อวิเคราะห์ค่าอำนาจจำแนกรายข้อของแต่ละเครื่องมือในระดับชั้นประถมศึกษาตอนปลาย พบว่า เครื่องมือวัดอัตมโนทัศน์ (Self-Concept) มีค่าอำนาจจำแนกอยู่ระหว่าง -0.047 ถึง 0.535 มีข้อที่ควรปรับปรุง 1 ข้อ เครื่องมือวัดการรับรู้ความสามารถของตน มีค่าอำนาจจำแนกอยู่ระหว่าง -0.182 ถึง 0.702 มีข้อที่ควรปรับปรุง 2 ข้อ เครื่องมือวัดความยืดหยุ่นและการปรับตัว มีค่าอำนาจจำแนกอยู่ระหว่าง -0.164 ถึง 0.474 มีข้อที่ควรปรับปรุง 5 ข้อ เครื่องมือวัดการมีคุณธรรมและจริยธรรม มีค่าอำนาจจำแนกอยู่ระหว่าง -0.123 ถึง 0.676 มีข้อที่ควรปรับปรุง 2 ข้อ เครื่องมือวัดความตระหนักในความเป็นไทย มีค่าอำนาจจำแนกอยู่ระหว่าง -0.05 ถึง 0.611 มีข้อที่ควรปรับปรุง 1 ข้อ และเครื่องมือวัดการรับรู้ในความแตกต่างทางวัฒนธรรม มีค่าอำนาจจำแนกอยู่ระหว่าง -0.486-0.689 มีข้อที่ควรปรับปรุง 1 ข้อ

ตารางที่ 54 ค่าอำนาจจำแนกของข้อสอบในแต่ละองค์ประกอบของเครื่องมือวัดผู้เรียนระดับชั้นมัธยมศึกษาตอนต้น

องค์ประกอบ	จำนวน ตัวบ่งชี้	จำนวน ข้อคำถาม	ค่าอำนาจ จำแนก	ข้อที่ควร ปรับปรุง
1. อัตมโนทัศน์ (Self-Concept)	10	30	-0.327-0.602	
1.1 ความสามารถทางวิชาการ	3	9	-0.327-0.602	sc4
1.2 นิสัยในการเรียน	3	9	0.432-0.591	
1.3 การปรับตัวทางอารมณ์	2	6	0.012-0.459	sc23
1.4 สัมพันธภาพระหว่างบุคคล	2	6	0.245-0.505	
2. การรับรู้ความสามารถของตน	10	30	-0.057-0.582	
2.1 ความมั่นใจในตนเอง	2	6	0.257-0.548	
2.2 การประเมินตนตามความเป็นจริง	2	6	0.182-0.507	se8
2.3 ความกล้าที่จะเสี่ยง	2	6	-0.057-0.582	se15
2.4 ความพยายามและยืนหยัด	2	6	0.372-0.499	
2.5 การกำหนดผลการกระทำของตนมากกว่าการยอมรับในโชคชะตา	2	6	0.458-0.531	
3. ความยืดหยุ่นและความสามารถในการปรับตัว	9	27	-0.002-0.322	
3.1 ความยืดหยุ่น	6	18	0.035-0.322	f3 f4 f6 f7 f9 f11 f12 f16
3.2 ความสามารถในการปรับตัว	3	9	-0.002-0.318	f19 f20 f21 f23 f24 f26 f27
แบบวัดเชิงสถานการณ์	9	18	0.073-0.450	
3.1 ความยืดหยุ่น	6	12	0.073-0.450	f12
3.2 การปรับเปลี่ยนตนเอง	3	6	0.306-0.407	
4. คุณธรรมและจริยธรรม	18	40	0.023-0.640	
4.1 ความกตัญญูกตเวที	4	9	0.305-0.591	
4.2 ความอดทน	2	3	0.490-0.581	
4.3 การมีจิตสำนึกสาธารณะ	4	7	0.374-0.639	
4.4 การมีจริยธรรมในการทำงาน	5	14	0.106-0.640	v25
4.5 ความซื่อสัตย์	3	7	0.023-0.468	v39 v40
4. คุณธรรมและจริยธรรม แบบวัดเชิงสถานการณ์	18	36	0.272-0.691	
4.1 ความกตัญญูกตเวที	4	8	0.314-0.514	
4.2 ความอดทน	2	4	0.272-0.495	
4.3 การมีจิตสำนึกสาธารณะ	4	8	0.470-0.672	
4.4 การมีจริยธรรมในการทำงาน	5	10	0.525-0.691	
4.5 ความซื่อสัตย์	3	6	0.500-0.618	

ตารางที่ 54 ค่าอำนาจจำแนกของข้อสอบในแต่ละองค์ประกอบของเครื่องมือวัดผู้เรียนระดับชั้นมัธยมศึกษาตอนต้น (ต่อ)

องค์ประกอบ	จำนวน ตัวบ่งชี้	จำนวน ข้อคำถาม	ค่าอำนาจ จำแนก	ข้อที่ควร ปรับปรุง
5. ความเป็นไทย	12	36	0.017-0.603	
5.1 การรักษาระเบียบวินัย	2	6	0.247-0.517	
5.2 การปฏิบัติตามระบอบประชาธิปไตย	2	6	0.090-0.521	t12
5.3 รักชาติ ศาสน์ กษัตริย์	3	9	0.249-0.600	
5.4 รักความเป็นไทย สืบสานวัฒนธรรมไทย	3	9	0.017-0.524	t24 t25 t27 t30
5.5 ยึดหลักปรัชญาเศรษฐกิจพอเพียง	2	6	0.326-0.603	
6. ความไวต่อความแตกต่างทางวัฒนธรรม	10	30	0.298-0.697	
6.1 มีการปฏิสัมพันธ์	2	6	0.212-0.697	
6.2 เคารพในความแตกต่างทางวัฒนธรรม	2	6	0.431-0.697	
6.3 ความมั่นใจในการปฏิสัมพันธ์	2	6	0.257-0.643	
6.4 ความยินดีในการได้ปฏิสัมพันธ์	2	6	0.319-0.683	
6.5 ความเอาใจใส่ต่อการปฏิสัมพันธ์	2	6	-0.298-0.343	i28

จากตารางที่ 54 เมื่อวิเคราะห์ค่าอำนาจจำแนกรายข้อของแต่ละเครื่องมือในระดับชั้นมัธยมศึกษาตอนต้น พบว่า เครื่องมือวัดอัตมโนทัศน์ (Self-Concept) มีค่าอำนาจจำแนกอยู่ระหว่าง 0.327 ถึง 0.602 มีข้อที่ควรปรับปรุง 2 ข้อ เครื่องมือวัดการรับรู้ความสามารถของตน มีค่าอำนาจจำแนกอยู่ระหว่าง -0.057 ถึง 0.582 มีข้อที่ควรปรับปรุง 2 ข้อ เครื่องมือวัดความยืดหยุ่นและการปรับตัวแบบมาตราส่วนประมาณค่า มีค่าอำนาจจำแนกอยู่ระหว่าง -0.002 ถึง 0.322 มีข้อที่ควรปรับปรุง 14 ข้อ เครื่องมือวัดความยืดหยุ่นและการปรับตัวแบบวัดเชิงสถานการณ์ มีค่าอำนาจจำแนกอยู่ระหว่าง 0.073 ถึง 0.450 มีข้อที่ควรปรับปรุง 1 ข้อ เครื่องมือวัดการมีคุณธรรมและจริยธรรม แบบมาตราส่วนประมาณค่า มีค่าอำนาจจำแนกอยู่ระหว่าง -0.023 ถึง 0.640 มีข้อที่ควรปรับปรุง 3 ข้อ เครื่องมือวัดการมีคุณธรรมและจริยธรรม แบบวัดเชิงสถานการณ์ มีค่าอำนาจจำแนกอยู่ระหว่าง 0.272 ถึง 0.691 เครื่องมือวัดความตระหนักในความเป็นไทย มีค่าอำนาจจำแนกอยู่ระหว่าง 0.017 ถึง 0.603 มีข้อที่ควรปรับปรุง 5 ข้อ และเครื่องมือวัดการรับรู้ในความแตกต่างทางวัฒนธรรม มีค่าอำนาจจำแนกอยู่ระหว่าง 0.298 ถึง 0.697 มีข้อที่ควรปรับปรุง 1 ข้อ

ตารางที่ 55 ค่าอำนาจจำแนกของข้อสอบในแต่ละองค์ประกอบของเครื่องมือวัดผู้เรียนระดับชั้นมัธยมศึกษาตอนปลาย

องค์ประกอบ	จำนวน ตัวบ่งชี้	จำนวน ข้อคำถาม	ค่าอำนาจ จำแนก	ข้อที่ควร ปรับปรุง
1. อัตมโนทัศน์ (Self-Concept)	10	30	-0.073-0.596	
1.1 ความสามารถทางวิชาการ	3	9	0.174-0.519	sc7
1.2 นิสัยในการเรียน	3	9	0.244-0.596	
1.3 การปรับตัวทางอารมณ์	2	6	-0.073-0.461	sc19 sc23
1.4 สัมพันธภาพระหว่างบุคคล	2	6	0.290-0.377	
2. การรับรู้ความสามารถของตน	10	30	0.031-0.633	
2.1 ความมั่นใจในตนเอง	2	6	0.031-0.535	se3
2.2 การประเมินตนตามความเป็นจริง	2	6	0.233-0.502	
2.3 ความกล้าที่จะเสี่ยง	2	6	0.334-0.561	
2.4 ความพยายามและยืนหยัด	2	6	0.239-0.633	
2.5 การกำหนดผลการกระทำของตนมากกว่าการยอมรับในโชคชะตา	2	6	0.319-0.544	
3. ความยืดหยุ่นและความสามารถในการปรับตัว	9	27	-0.022-0.352	
3.1 ความยืดหยุ่น	6	18	-0.050-0.316	F3 f4 f7 f9 f11 f16
3.2 ความสามารถในการปรับตัว	3	9	-0.022-0.352	f19 f21 f23 f26
4. คุณธรรมและจริยธรรม	18	40	-0.036-0.709	
4.1 ความกตัญญูกตเวที	4	9	0.486-0.579	
4.2 ความอดทน	2	3	0.514-0.605	
4.3 การมีจิตสำนึกสาธารณะ	4	7	0.556-0.701	
4.4 การมีจริยธรรมในการทำงาน	5	14	-0.010-0.709	v25
4.5 ความซื่อสัตย์	3	7	-0.036-0.547	v37 v39 v40
5. ความเป็นไทย	12	36	0.013-0.676	
5.1 การรักษาระเบียบวินัย	2	6	0.173-0.466	t3
5.2 การปฏิบัติตามระบอบประชาธิปไตย	2	6	0.134-0.532	t12
5.3 รักชาติ ศาสน์ กษัตริย์	3	9	0.344-0.602	
5.4 รักความเป็นไทย สืบสานวัฒนธรรมไทย	3	9	0.013-0.676	t25 t30
5.5 ยึดหลักปรัชญาเศรษฐกิจพอเพียง	2	6	0.193-0.566	
6. ความไวต่อความแตกต่างทางวัฒนธรรม	10	30	-0.533-0.714	
6.1 มีการปฏิสัมพันธ์	2	6	0.306-0.664	
6.2 เคารพในความแตกต่างทางวัฒนธรรม	2	6	0.452-0.665	
6.3 ความมั่นใจในการปฏิสัมพันธ์	2	6	0.634-0.638	
6.4 ความยินดีในการได้ปฏิสัมพันธ์	2	6	0.300-0.714	
6.5 ความเอาใจใส่ต่อการปฏิสัมพันธ์	2	6	-0.533-0.628	i28

จากตารางที่ 55 เมื่อวิเคราะห์ค่าอำนาจจำแนกรายข้อของแต่ละเครื่องมือในระดับชั้นประถมศึกษาตอนปลาย พบว่า เครื่องมือวัดอัตมโนทัศน์ (Self-Concept) มีค่าอำนาจจำแนกอยู่ระหว่าง -0.073 ถึง 0.596 มีข้อที่ควรปรับปรุง 3 ข้อ เครื่องมือวัดการรับรู้ความสามารถของตน มีค่าอำนาจจำแนกอยู่ระหว่าง 0.031 ถึง 0.633 มีข้อที่ควรปรับปรุง 1 ข้อ เครื่องมือวัดความยืดหยุ่นและการปรับตัว มีค่าอำนาจจำแนกอยู่ระหว่าง -0.022 ถึง 0.352 มีข้อที่ควรปรับปรุง 10 ข้อ เครื่องมือวัดการมีคุณธรรมและจริยธรรม มีค่าอำนาจจำแนกอยู่ระหว่าง -0.036 ถึง 0.709 มีข้อที่ควรปรับปรุง 4 ข้อ เครื่องมือวัดความตระหนักในความเป็นไทย มีค่าอำนาจจำแนกอยู่ระหว่าง 0.013 ถึง 0.676 มีข้อที่ควรปรับปรุง 4 ข้อ และเครื่องมือวัดการรับรู้ในความแตกต่างทางวัฒนธรรม มีค่าอำนาจจำแนกอยู่ระหว่าง -0.533 ถึง 0.714 มีข้อที่ควรปรับปรุง 1 ข้อ

สรุปผลการพัฒนาเครื่องมือวัดโครงสร้างด้านเจตคติทั้งสามระดับได้ดังตารางที่ 56

ตารางที่ 56 สรุปผลการพัฒนาเครื่องมือวัดโครงสร้างด้านเจตคติทั้งระดับประถมศึกษาตอนปลาย มัธยมศึกษาตอนต้น และมัธยมศึกษาตอนปลาย

องค์ประกอบ	ป.6	ม.3	ม.6
1. อัตมโนทัศน์ (Self-Concept)			
รูปแบบของเครื่องมือ	Rating Scale	Rating Scale	Rating Scale
จำนวนตัวบ่งชี้	10	10	10
จำนวนข้อคำถาม	20	30	30
เวลาในการทำแบบวัด	20-30 นาที	20-30 นาที	20-30 นาที
ค่าอำนาจจำแนก	-0.047-0.535	-0.327-0.602	-0.073-0.596
ข้อคำถามที่ผ่านเกณฑ์อำนาจจำแนก(>.20)	19	28	27
ความเชื่อมั่น	.692	.802	.789
ความตรงเชิงเนื้อหา	มีความตรง	มีความตรง	มีความตรง
ความตรงเชิงโครงสร้าง	มีความตรง	มีความตรง	มีความตรง
2. การรับรู้ความสามารถของตน			
รูปแบบของเครื่องมือ	Rating Scale	Rating Scale	Rating Scale
จำนวนตัวบ่งชี้	10	10	10
จำนวนข้อคำถาม	20	30	30
เวลาในการทำแบบวัด	20-30 นาที	20-30 นาที	20-30 นาที
ค่าอำนาจจำแนก	0.182-0.702	-0.057-0.582	0.031-0.633
ข้อคำถามที่ผ่านเกณฑ์อำนาจจำแนก(>.20)	18	28	29
ความเชื่อมั่น	.793	.864	.860
ความตรงเชิงเนื้อหา	มีความตรง	มีความตรง	มีความตรง
ความตรงเชิงโครงสร้าง	มีความตรง	มีความตรง	มีความตรง

ตารางที่ 56 สรุปผลการพัฒนาเครื่องมือวัดโครงสร้างด้านเจตคติที่ระดับประถมศึกษาตอนปลาย
มัธยมศึกษาตอนต้น และมัธยมศึกษาตอนปลาย (ต่อ)

องค์ประกอบ	ป.6	ม.3	ม.6
3. ความยืดหยุ่นและความสามารถในการปรับตัว			
รูปแบบของเครื่องมือ	Rating Scale	Rating Scale	Rating Scale
จำนวนตัวบ่งชี้	9	9	9
จำนวนข้อคำถาม	18	27	27
เวลาในการทำแบบวัด	20-30 นาที	20-30 นาที	20-30 นาที
ค่าอำนาจจำแนก	-0.164-0.474	-0.002-0.322	-0.022-0.352
ข้อคำถามที่ผ่านเกณฑ์อำนาจจำแนก(>.20)	13	12	17
ความเชื่อมั่น	.739	.826	.837
ความตรงเชิงเนื้อหา	มีความตรง	มีความตรง	มีความตรง
ความตรงเชิงโครงสร้าง	มีความตรง	มีความตรง	มีความตรง
รูปแบบของเครื่องมือ		Situation Scale	
จำนวนตัวบ่งชี้		9	
จำนวนข้อคำถาม		18	
เวลาในการทำแบบวัด		20-30 นาที	
ค่าอำนาจจำแนก		0.073-0.450	
ข้อคำถามที่ผ่านเกณฑ์อำนาจจำแนก(>.20)		17	
ความเชื่อมั่น		.531	
ความตรงเชิงเนื้อหา		มีความตรง	
ความตรงเชิงโครงสร้าง		มีความตรง	
4. คุณธรรมและจริยธรรม			
รูปแบบของเครื่องมือ	Rating Scale	Rating Scale	Rating Scale
จำนวนตัวบ่งชี้	17	18	18
จำนวนข้อคำถาม	30	40	40
เวลาในการทำแบบวัด	30-45 นาที	30-45 นาที	30-45 นาที
ค่าอำนาจจำแนก	-0.123-0.676	0.023-0.640	-0.036-0.709
ข้อคำถามที่ผ่านเกณฑ์อำนาจจำแนก(>.20)	28	37	36
ความเชื่อมั่น	.907	.921	.926
ความตรงเชิงเนื้อหา	มีความตรง	มีความตรง	มีความตรง
ความตรงเชิงโครงสร้าง	มีความตรง	มีความตรง	มีความตรง
รูปแบบของเครื่องมือ		Situation Scale	
จำนวนตัวบ่งชี้		9	
จำนวนข้อคำถาม		36	
เวลาในการทำแบบวัด		30-45 นาที	
ค่าอำนาจจำแนก		0.272-0.691	
ข้อคำถามที่ผ่านเกณฑ์อำนาจจำแนก(>.20)		36	
ความเชื่อมั่น		.925	
ความตรงเชิงเนื้อหา		มีความตรง	
ความตรงเชิงโครงสร้าง		มีความตรง	

ตารางที่ 56 สรุปผลการพัฒนาเครื่องมือวัดโครงสร้างด้านเจตคติทั้งระดับประถมศึกษาตอนปลาย
มัธยมศึกษาตอนต้น และมัธยมศึกษาตอนปลาย (ต่อ)

องค์ประกอบ	ป.6	ม.3	ม.6
5. ความเป็นไทย			
รูปแบบของเครื่องมือ	Rating Scale	Rating Scale	Rating Scale
จำนวนตัวบ่งชี้	10	10	10
จำนวนข้อคำถาม	24	36	36
เวลาในการทำแบบวัด	20-30 นาที	20-30 นาที	20-30 นาที
ค่าอำนาจจำแนก	-0.05-0.611	0.017-0.603	0.013-0.676
ข้อคำถามที่ผ่านเกณฑ์อำนาจจำแนก(>.20)	23	31	32
ความเชื่อมั่น	.838	.859	.853
ความตรงเชิงเนื้อหา	มีความตรง	มีความตรง	มีความตรง
ความตรงเชิงโครงสร้าง	มีความตรง	มีความตรง	มีความตรง
6. ความไวต่อความแตกต่างทางวัฒนธรรม			
รูปแบบของเครื่องมือ	Rating Scale	Rating Scale	Rating Scale
จำนวนตัวบ่งชี้	10	10	10
จำนวนข้อคำถาม	20	30	30
เวลาในการทำแบบวัด	20-30 นาที	20-30 นาที	20-30 นาที
ค่าอำนาจจำแนก	-0.486-0.689	0.298-0.697	-0.533-0.714
ข้อคำถามที่ผ่านเกณฑ์อำนาจจำแนก(>.20)	19	29	29
ความเชื่อมั่น	.814	.896	.909
ความตรงเชิงเนื้อหา	มีความตรง	มีความตรง	มีความตรง
ความตรงเชิงโครงสร้าง	มีความตรง	มีความตรง	มีความตรง

บทที่ 5

สรุปผลการวิจัย อภิปรายผลและข้อเสนอแนะ

การวิจัยครั้งนี้มีจุดประสงค์หลักสำคัญสองประการคือเพื่อศึกษาและพัฒนาโมเดลการวัดคุณลักษณะอันพึงประสงค์รอบด้านตามมาตรฐานการศึกษาแห่งชาติของนักเรียนระดับการศึกษาขั้นพื้นฐานและเพื่อสร้างและพัฒนาเครื่องมือที่ใช้ในการวัดโครงสร้างด้านเจตคติของนักเรียนระดับประถมศึกษาตอนปลาย มัธยมศึกษาตอนต้น และมัธยมศึกษาตอนปลาย การดำเนินการวิจัยจึงพัฒนาโมเดล 2 โมเดล โมเดลแรกคือโมเดลการวัดคุณลักษณะอันพึงประสงค์รอบด้าน โมเดลที่สอง คือโมเดลการวัดโครงสร้างด้านเจตคติของนักเรียน ซึ่งเป็นส่วนหนึ่งของโมเดลการวัดคุณลักษณะอันพึงประสงค์รอบด้าน ดังนั้นการดำเนินการวิจัยจึงแบ่งออกเป็นการศึกษาออกเป็น 2 ส่วน

การศึกษาส่วนที่ 1 เป็นการศึกษาโมเดลการวัดคุณลักษณะอันพึงประสงค์รอบด้าน แบ่งออกเป็น 2 ระยะ คือ ระยะที่ 1 เป็นการศึกษาเอกสารและสังเคราะห์องค์ประกอบของคุณลักษณะอันพึงประสงค์รอบด้าน ระยะที่ 2 เป็นการพัฒนาโมเดลและตัวบ่งชี้ของคุณลักษณะอันพึงประสงค์รอบด้าน ส่วนการศึกษาส่วนที่ 2 เป็นการศึกษาโมเดลการวัดโครงสร้างด้านเจตคติของนักเรียนและพัฒนาเครื่องมือวัดโครงสร้างด้านเจตคติของนักเรียนระดับการศึกษาขั้นพื้นฐานในระดับประถมศึกษาตอนปลาย มัธยมศึกษาตอนต้น และมัธยมศึกษาตอนปลาย แบ่งออกเป็น 2 ระยะ คือ ระยะที่ 1 เป็นการพัฒนาโมเดลและตัวบ่งชี้ของโมเดลการวัดโครงสร้างด้านเจตคติของนักเรียน ระยะที่ 2 เป็นการสร้างและพัฒนาเครื่องมือที่ใช้ในการวัดโครงสร้างด้านเจตคติของนักเรียนระดับประถมศึกษาตอนปลาย มัธยมศึกษาตอนต้น และมัธยมศึกษาตอนปลาย

1. สรุปผลการวิจัย

1. โมเดลการวัดคุณลักษณะอันพึงประสงค์รอบด้านตามมาตรฐานการศึกษาแห่งชาติของนักเรียนระดับการศึกษาขั้นพื้นฐาน ประกอบด้วย องค์ประกอบหลัก 5 องค์ประกอบหลัก 22 องค์ประกอบย่อย และ 238 ตัวบ่งชี้ โดยองค์ประกอบหลักที่ 1 องค์ประกอบด้านสมรรถนะ (Performance Factors) มี 6 องค์ประกอบย่อย 39 ตัวบ่งชี้ องค์ประกอบหลักที่ 2 สมรรถนะทางจิต (Affective Competency) มี 2 องค์ประกอบย่อย 24 ตัวบ่งชี้ องค์ประกอบหลักที่ 3 ทักษะที่ส่งเสริมการเรียนรู้ (Learning Skills) มี 3 องค์ประกอบย่อย 46 ตัวบ่งชี้ องค์ประกอบหลักที่ 4 โครงสร้างด้านเจตคติ (Attitudinal Construct) มี 6 องค์ประกอบย่อย 69 ตัวบ่งชี้ และองค์ประกอบหลักที่ 5 บุคลิกภาพพื้นฐาน (Basic Personality Factors) มี 5 องค์ประกอบย่อย 30 ตัวบ่งชี้

2. โมเดลการวัดโครงสร้างด้านเจตคติของนักเรียนระดับการศึกษาขั้นพื้นฐาน ประกอบด้วย 6 องค์ประกอบหลัก 26 องค์ประกอบย่อย 69 ตัวบ่งชี้ ได้แก่ อัตมโนทัศน์ (Self-Concept) มี 4 องค์ประกอบย่อย 10 ตัวบ่งชี้ การรับรู้ความสามารถของตน (Self-Efficacy) มี 5 องค์ประกอบย่อย 10 ตัวบ่งชี้ ความยืดหยุ่นและสามารถในการปรับตัว (Flexibility and Adaptability) มี 2 องค์ประกอบย่อย 9 ตัวบ่งชี้ คุณธรรมจริยธรรม (Virtue Ethics) มี 5 องค์ประกอบย่อย 18 ตัวบ่งชี้ ความเป็นไทย (Thainess) มี 5 องค์ประกอบย่อย 12 ตัวบ่งชี้ ความรับรู้ต่อความต่างวัฒนธรรม (Intercultural Difference Sensitivity) มี 5 องค์ประกอบย่อย 10 ตัวบ่งชี้

3. เครื่องมือที่พัฒนาขึ้นเพื่อวัดโครงสร้างด้านเจตคติของนักเรียนระดับการศึกษาขั้นพื้นฐาน ประกอบด้วยชุดเครื่องมือระดับประถมศึกษาปีที่ 6 แบบแบบวัดมาตราส่วนประมาณ จำนวน 6 ฉบับ ชุดเครื่องมือระดับมัธยมศึกษาปีที่ 3 เป็นแบบวัดมาตราส่วนประมาณค่า 6 ฉบับและแบบวัดเชิงสถานการณ์ 2 ฉบับ และชุดเครื่องมือระดับมัธยมศึกษาปีที่ 6 แบบแบบวัดมาตราส่วนประมาณ จำนวน 6 ฉบับ รวมเครื่องมือทั้งหมด 20 ฉบับ และแบบบันทึกชีวประวัติของนักเรียนทั้งสามระดับชั้น เมื่อวิเคราะห์องค์ประกอบเชิงยืนยัน พบว่า ทุกเครื่องมือมีความตรงเชิงโครงสร้าง มีค่าความเชื่อมั่นของเครื่องมือในแต่ละระดับชั้นในภาพรวมมีค่าอยู่ในช่วง 0.531 ถึง 0.926 เมื่อพิจารณาแยกเครื่องมือในแต่ละระดับชั้นพบว่า ชุดเครื่องมือในระดับชั้นประถมศึกษาตอนปลาย มีค่าความเชื่อมั่นอยู่ในช่วง 0.692 ถึง 0.907 ชุดเครื่องมือในระดับชั้นมัธยมศึกษาตอนต้น มีค่าความเชื่อมั่นอยู่ในช่วง 0.531 ถึง 0.925 ชุดเครื่องมือในระดับชั้นมัธยมศึกษาตอนปลาย มีค่าความเชื่อมั่นอยู่ในช่วง 0.789 ถึง 0.926 และเมื่อพิจารณาค่าอำนาจจำแนกรายข้อ พบว่ามีข้อสอบบางข้อที่ต้องปรับปรุง

2. อภิปรายผล

จากผลการวิจัยตามวัตถุประสงค์การวิจัย คณะผู้วิจัยมีประเด็นในการอภิปรายผลอยู่ 4 ประเด็น ดังนี้

ประเด็นที่ 1 องค์ประกอบของโมเดลการวัดคุณลักษณะอันพึงประสงค์รอบด้านตามมาตรฐานการศึกษาแห่งชาติ

จากการศึกษาเอกสารเกี่ยวกับคุณลักษณะอันพึงประสงค์ เมื่อวิเคราะห์ความแตกต่างระหว่างเอกสารในประเทศและต่างประเทศ คำว่า “คุณลักษณะอันพึงประสงค์” ในประเทศไทย จะพบว่าโดยส่วนใหญ่จะมุ่งเน้นไปที่คุณลักษณะทางด้านจิตพิสัย (Affective Domain) ตามการจัดแบ่งจุดมุ่งหมายทางการศึกษาของบลูม ทั้งในเอกสาร คุณลักษณะอันพึงประสงค์ตามหลักสูตรแกนกลางการศึกษาขั้นพื้นฐาน (สำนักวิชาการและมาตรฐานการศึกษา คณะกรรมการการศึกษาขั้นพื้นฐาน กระทรวงศึกษาธิการ, 2551) ค่านิยมหลักของคนไทยตามนโยบายของคณะรักษาความสงบแห่งชาติ (คสช.) คุณลักษณะตามมาตรฐานการศึกษาเพื่อการประเมินคุณภาพของ สมศ. (สำนักงานรับรองมาตรฐานและประเมินคุณภาพการศึกษา (องค์การมหาชน), 2555) คุณลักษณะตามมาตรฐานการศึกษาแห่งชาติ (สำนักงานเลขาธิการสภาการศึกษา ศึกษาธิการ, 2548)

ในปี 2559 เริ่มมีการบรรจุคุณลักษณะอื่นๆ ที่ต้องการให้เกิดขึ้นกับผู้เรียนชัดเจนขึ้น โดยจากเอกสารร่างแผนการศึกษาแห่งชาติ พบว่ามีการบรรจุคุณลักษณะที่ต้องการให้เกิดกับผู้เรียนในด้านอื่น นอกเหนือจากคุณลักษณะทางด้านจิตพิสัย ได้แก่ ทักษะชีวิต และทักษะในศตวรรษที่ 21 (สำนักงานเลขาธิการสภาการศึกษา, 2559) ซึ่งพบว่าคุณลักษณะดังกล่าวมีความสอดคล้องกับคุณลักษณะที่แสดงให้เห็นถึงความสำเร็จของผู้เรียนจากการศึกษาเอกสารต่างประเทศ ได้แก่ ทักษะชีวิต (Life Skill) เป็นคุณลักษณะที่องค์การอนามัยโลก (World Health Organization: WHO) ทักษะในศตวรรษที่ 21 (21st century skills) (National Research Council, 2012, 2010, NCME Vancouver, B.C., 2012) ซึ่งจัดได้ว่าเป็นทักษะที่จำเป็นสำหรับความสำเร็จในการศึกษา การทำงาน และการดำรงชีวิต และนอกจากนี้ กลุ่มคุณลักษณะดังกล่าว Kyllonen, P.C. (2005) Kyllonen, P. C., Walters, A. M., & Kaufman, J. C. (2011) จัดเป็นคุณลักษณะที่ไม่ใช่การรู้คิด (Noncognitive) ซึ่งเป็นกลุ่มที่แสดงให้เห็นถึงผลสำเร็จของผู้เรียน และ Caprara, Barbanelli, Pastorelli, Bandura, & Zimbardo (2000) ได้เสนอว่าเป็นตัวแปรที่สำคัญที่ทำนายความสำเร็จในการเรียน หรือเป็นคุณลักษณะที่สังคมต้องการ คุณลักษณะที่ไม่ใช่การรู้คิด

เช่น ความพยายาม (persistence) ความมุ่งมั่น เสาหึด (tenacity) การสื่อสาร (communication) ความกระตือรือร้น (enthusiasm) นอกจากนี้ คุณลักษณะที่ไม่ใช่การรู้คิดยังรวมถึงทักษะในการเรียน (Study skills) เจตคติต่อการเรียน

ผลการศึกษาเอกสารทั้งในประเทศและต่างประเทศ คณะผู้วิจัยได้โมเดลการวัดคุณลักษณะอันพึงประสงค์รอบด้านตามมาตรฐานการศึกษาแห่งชาติของนักเรียนระดับการศึกษาขั้นพื้นฐาน ประกอบด้วยองค์ประกอบหลัก 5 องค์ประกอบหลัก 22 องค์ประกอบย่อย เป็นโมเดลการวัดคุณลักษณะที่ไม่ใช่การรู้คิด (Non-Cognitive) ซึ่งมีส่วนที่ช่วยสนับสนุนหรือส่งเสริมให้บุคคลเกิดความสำเร็จทั้งในการเรียนและการทำงาน (Kyllonen, P.C., 2005, Kyllonen, P. C., Walters, A. M., & Kaufman, J. C., 2011) ซึ่งประกอบด้วยองค์ประกอบหลักที่ 1 องค์ประกอบด้านสมรรถนะ (Performance Factors) มี 6 องค์ประกอบย่อย องค์ประกอบหลักที่ 2 สมรรถนะทางจิต (Affective Competency) มี 2 องค์ประกอบย่อย องค์ประกอบหลักที่ 3 ทักษะที่ส่งเสริมการเรียนรู้ (Learning Skills) มี 3 องค์ประกอบย่อย องค์ประกอบหลักที่ 4 โครงสร้างด้านเจตคติ (Attitudinal Construct) มี 6 องค์ประกอบย่อย และองค์ประกอบหลักที่ 5 บุคลิกภาพพื้นฐาน (Basic Personality Factors) มี 5 องค์ประกอบย่อย ซึ่งองค์ประกอบเหล่านี้เป็นปัจจัยโดยตรงและปัจจัยโดยอ้อมที่มีผลต่อผลลัพธ์ทางการเรียนของผู้เรียน และมีอิทธิพลต่อการทำกิจกรรม การกำหนดเป้าหมาย ยุทธวิธี ความพยายาม และความยึดมั่น (Kyllonen, P. C., Walters, A. M., & Kaufman, J. C., 2011)

ดังนั้นสถานศึกษาจึงควรมีการวัดผลผู้เรียนที่มากกว่าการวัดคุณลักษณะด้านจิตพิสัยเพียงอย่างเดียว แต่ควรเพิ่มคุณลักษณะอันพึงประสงค์รอบด้าน ที่มีความหมายถึงคุณลักษณะต่างๆที่ช่วยทำให้ผู้เรียนประสบความสำเร็จในการเรียนและความสำเร็จในอนาคต เพื่อส่งเสริมให้ผู้เรียนประสบความสำเร็จมากยิ่งขึ้น

ประเด็นที่ 2 ชุดเครื่องมือวัดโครงสร้างด้านเจตคติของนักเรียนระดับการศึกษาขั้นพื้นฐานและแนวทางการนำไปใช้

ชุดเครื่องมือที่พัฒนาขึ้นเพื่อวัดโครงสร้างด้านเจตคติของนักเรียนระดับการศึกษาขั้นพื้นฐาน ประกอบด้วยชุดเครื่องมือทั้งหมด 20 ฉบับ แยกเป็นชุดเครื่องมือในระดับประถมศึกษาปีที่ 6 แบบวัดมาตรฐานประมาณค่า จำนวน 6 ฉบับ ชุดเครื่องมือระดับมัธยมศึกษาปีที่ 3 เป็นแบบวัดมาตรฐานประมาณค่า 6 ฉบับและแบบวัดเชิงสถานการณ์ 2 ฉบับ และชุดเครื่องมือระดับมัธยมศึกษาปีที่ 6 แบบวัดมาตรฐานประมาณค่า จำนวน 6 ฉบับ รวมเครื่องมือทั้งหมด 20 ฉบับ เมื่อวิเคราะห์องค์ประกอบเชิงยืนยัน พบว่าเครื่องมือทุกฉบับมีความตรงเชิงโครงสร้าง แต่อย่างไรก็ตามในเครื่องมือที่วัดองค์ประกอบด้านความยืดหยุ่นและการปรับตัว (Flexibility & Adaptability) ยังพบว่าองค์ประกอบและตัวบ่งชี้ในแต่ละองค์ประกอบยังมีความสัมพันธ์กันค่อนข้างต่ำ ซึ่งอาจจะจะเป็นผลมาจากตัวบ่งชี้ อาจจะยังไม่ครอบคลุมองค์ประกอบความยืดหยุ่นและการปรับตัว ดังนั้นโครงสร้างของความยืดหยุ่นและการปรับตัว จึงอาจจะต้องแยกพิจารณาองค์ประกอบของความยืดหยุ่น และองค์ประกอบการปรับตัว และอีกแนวทางหนึ่งคือการพิจารณาใช้เครื่องมือแบบวัดเชิงสถานการณ์ร่วมด้วย เพื่อทำให้เกิดความเชื่อมั่นในการวัดมากยิ่งขึ้น นอกจากนี้เมื่อพิจารณาค่าความเชื่อมั่นของเครื่องมือในแต่ละระดับชั้นในภาพรวมมีค่าอยู่ในช่วง 0.531 ถึง 0.926 และค่าอำนาจจำแนกรายข้อ พบว่ามีข้อสอบบางข้อที่ต้องปรับปรุง เนื่องจากยังไม่ถึงเกณฑ์การผ่านค่าอำนาจจำแนกรายข้อ

แนวทางการนำไปใช้ชุดเครื่องมือวัดโครงสร้างด้านเจตคติของผู้เรียนทั้งระดับชั้นประถมศึกษาตอนปลาย มัธยมศึกษาตอนต้น และมัธยมศึกษาตอนปลาย สามารถนำเครื่องมือไปใช้ได้อย่างอิสระ หรือไม่จำเป็นต้องใช้ชุดเครื่องมือพร้อมกันในคราวเดียวกัน เนื่องจากการจัดสอบหรือจัดให้ผู้เรียนทำแบบวัดพร้อมทุกฉบับจะทำให้ผู้เรียนเกิดความเหนื่อยล้า ส่งผลให้เกิดความคลาดเคลื่อนในการวัดตามมา นอกจากนี้สถานศึกษายังสามารถนำมาใช้ในประเมินแบบออนไลน์ โดยให้ผู้เรียนได้ประเมินตนเองเป็นระยะ ซึ่งการจัดให้การสอบแบบนี้ ETS ได้มีการพัฒนาให้มีการสอบแบบออนไลน์ เพื่อให้ได้ประเมินตนเองและทราบจุดที่ตนเองควรพัฒนาได้ด้วยตนเอง

ประเด็นที่ 3 โครงสร้างของเครื่องมือวัดความยืดหยุ่นและการปรับตัว (Flexiability & Adaptability) และแนวทางในการปรับใช้

การกำหนดโครงสร้างของเครื่องมือวัดความยืดหยุ่นและความสามารถในการปรับตัว (Flexiability & Adaptability) อาจจะต้องมีการกำหนดองค์ประกอบและตัวบ่งชี้ให้ครอบคลุมมากยิ่งขึ้น และควรจะมีการใช้เครื่องมือที่อาศัยสถานการณ์จำลองหรือแบบสอบที่มีการเขียนสถานการณ์ที่ใกล้เคียงกับชีวิตประจำวันของผู้เรียน เพื่อมาใช้ในการออกแบบการวัดผู้เรียนให้มากขึ้น เนื่องจากในงานวิจัยครั้งนี้ได้ให้ความหมายของความยืดหยุ่นและการปรับตัว ว่าเป็นคุณลักษณะของผู้เรียนในการปรับเปลี่ยนตนเองเพื่อตอบสนองต่อสถานการณ์ความเปลี่ยนแปลงต่างๆ โดยการปรับเปลี่ยนนั้นเกิดจากการวิเคราะห์สถานการณ์แล้วใช้เหตุและผลกำหนดทางเลือกที่มีความเป็นไปได้และเป็นเชิงบวก บนพื้นฐานของความเข้าใจในสถานการณ์ตามบริบทโดยไม่มีรูปแบบที่ตายตัว ดังนั้นแนวทางการพัฒนาเครื่องมือวัดความยืดหยุ่นและการปรับตัว จึงสามารถทำได้ 2 แนวทางคือ แนวที่หนึ่ง กำหนดตัวบ่งชี้ให้ครอบคลุมองค์ประกอบ เนื่องจากการผลการพัฒนาโมเดลความยืดหยุ่นและความสามารถในการปรับตัว ยัพบว่ามืองประกอบและตัวบ่งชี้ที่มีสัมประสิทธิ์การถดถอย (R^2) ไม่สูงมากนัก จึงควรมีการศึกษาเพื่อสังเคราะห์องค์ประกอบและตัวบ่งชี้ให้ครอบคลุมมากยิ่งขึ้น และเขียนข้อคำถามที่มีจำนวนข้อให้ครอบคลุมกับสถานการณ์ที่ผู้เรียนจะมีโอกาสได้พบเห็น แนวทางที่สอง พัฒนาเครื่องมือในลักษณะของแบบวัดเชิงสถานการณ์ให้มากขึ้น เนื่องจากองค์ประกอบความยืดหยุ่นและการปรับตัวจะแปรเปลี่ยนไปตามสถานการณ์หรือบริบทที่ผู้เรียนมีโอกาสได้เจอ ดังนั้นถ้ามีการกำหนดสถานการณ์ได้ใกล้เคียงสถานการณ์ที่ผู้เรียนมีโอกาสได้เจอ จะทำให้การวัดเกิดความตรงและน่าเชื่อถือมากยิ่งขึ้น

ประเด็นที่ 4 แนวทางการพัฒนาเครื่องมือในลำดับต่อไป

จากผลการวิเคราะห์คุณภาพของเครื่องมือทั้งฉบับ ด้านความตรงเชิงโครงสร้าง (Construct Validity) และความเชื่อมั่น (Reliability) พบว่า เครื่องมือทุกฉบับมีความตรงเชิงโครงสร้าง กล่าวคือค่าดัชนีจากผลการวิเคราะห์องค์ประกอบเชิงยืนยัน มีความสอดคล้องกับข้อมูลเชิงประจักษ์ และเมื่อวิเคราะห์สัมประสิทธิ์แอลฟาของครอนบาค พบว่า ความเชื่อมั่นของเครื่องมือในแต่ละระดับชั้นในภาพรวมมีค่าอยู่ในช่วง 0.531 ถึง 0.926 เมื่อพิจารณาแยกเครื่องมือในแต่ละระดับชั้นพบว่า ชุดเครื่องมือในระดับชั้นประถมศึกษาตอนปลาย มีค่าความเชื่อมั่นอยู่ในช่วง 0.692 ถึง 0.907 ชุดเครื่องมือในระดับชั้นมัธยมศึกษาตอนต้น มีค่าความเชื่อมั่นอยู่ในช่วง 0.531 ถึง 0.925 ชุดเครื่องมือในระดับชั้นมัธยมศึกษาตอนปลาย มีค่าความเชื่อมั่นอยู่ในช่วง 0.789 ถึง 0.926 ผลของคุณภาพของเครื่องมือทั้งฉบับ ทำให้ชุดเครื่องมือทั้งหมดสามารถนำไปใช้ และสามารถพัฒนาเครื่องมือรูปแบบอื่นที่ครูสามารถใช้ควบคู่ไปกับการเรียนการสอน เช่น การสังเกต (Observation) ซึ่งครูสามารถเก็บข้อมูลระหว่างการจัดการเรียนการสอน

เครื่องมือวัดความยืดหยุ่นและการปรับตัว ควรจะมีการปรับข้อถามและเขียนข้อถามให้ครอบคลุมตัวบ่งชี้แต่ละตัวบ่งชี้ให้มีจำนวนข้อถามขึ้น เขียนสถานการณ์ในข้อคำถามให้ชัดเจนยิ่งขึ้น และควรพัฒนาแบบวัดเชิงสถานการณ์เพื่อเป็นทางเลือกกับแบบมาตรประมาณค่า

3. ข้อเสนอแนะ

3.1 ข้อเสนอแนะในการนำผลการวิจัยไปใช้

1) ผู้สอนสามารถใช้เครื่องมือวัดโครงสร้างด้านเจตคติของนักเรียนระดับประถมศึกษาตอนปลาย มัธยมศึกษาตอนต้น และมัธยมศึกษาตอนปลาย ทั้งในระลอกก่อนการเรียนการสอนซึ่งอาจจะเป็นต้นภาคการศึกษา ระหว่างการเรียนการสอนหรือกลางภาค และปลายภาคการศึกษา เพื่อดูการเปลี่ยนแปลงขององค์ประกอบด้านเจตคติของผู้เรียน และนำไปใช้เป็นส่วนหนึ่งในการพัฒนาการเรียนการสอน และพัฒนาหรือส่งเสริมคุณภาพของผู้เรียนในด้านต่างๆของทัศนคติของผู้เรียน

2) ผู้บริหารสถานศึกษาสามารถใช้เครื่องมือวัดโครงสร้างด้านเจตคติของนักเรียนระดับประถมศึกษาตอนปลาย มัธยมศึกษาตอนต้น และมัธยมศึกษาตอนปลาย เพื่อนำผลการวัดไปใช้ในการปรับกิจกรรมในแผนปฏิบัติการศึกษา เพื่อให้ส่งเสริมคุณลักษณะของผู้เรียนได้มีความตรงและสามารถแก้ปัญหาได้อย่างจริงจัง

3) สำนักงานเขตพื้นที่สามารถใช้เครื่องมือวัดโครงสร้างด้านเจตคติของนักเรียนระดับประถมศึกษาตอนปลาย มัธยมศึกษาตอนต้น และมัธยมศึกษาตอนปลาย เพื่อนำผลการวัดไปใช้ในการปรับกิจกรรมในแผนปฏิบัติการของสำนักเขตพื้นที่การศึกษา เพื่อให้ส่งเสริมคุณลักษณะของผู้เรียนได้มีความตรงและสามารถแก้ปัญหาได้อย่างจริงจัง

4) สถาบันทดสอบทางการศึกษาแห่งชาติ หรือ สทศ. สามารถใช้เครื่องมือวัดโครงสร้างด้านเจตคติของนักเรียนระดับประถมศึกษาตอนปลาย มัธยมศึกษาตอนต้น และมัธยมศึกษาตอนปลาย เพื่อนำผลการวัดเป็นข้อเสนอหรือทางเลือกหนึ่งให้สถาบันทางการศึกษาในการคัดเลือกผู้เรียน และเป็นข้อมูลหนึ่งให้แก่ผู้เรียน/ผู้ปกครอง นำไปใช้ในการพัฒนาตนเอง หรือเป็นส่วนหนึ่งในการรายงานสถานศึกษา เพื่อให้สถานศึกษานำไปใช้พัฒนาสถานศึกษาได้เกิดประโยชน์มากยิ่งขึ้น

5) สถาบันทางการศึกษา มหาวิทยาลัย หรือหน่วยงานที่เกี่ยวข้องกับการคัดเลือกนักเรียนหรือบุคลากรสามารถใช้เครื่องมือวัดโครงสร้างด้านเจตคติของนักเรียนระดับประถมศึกษาตอนปลาย มัธยมศึกษาตอนต้น และมัธยมศึกษาตอนปลาย เพื่อนำผลการวัดเป็นส่วนประกอบหนึ่งในการพิจารณาเกณฑ์การคัดเลือกบุคคลเข้าเรียนต่อ เนื่องจากองค์ประกอบด้านเจตคติของนักเรียนเป็นปัจจัยสำคัญที่ช่วยให้ผู้เรียนมีคุณภาพ และเกิดความสำเร็จในการเรียนและการทำงานในอนาคตได้

3.2 ข้อเสนอแนะในการวิจัยครั้งต่อไป

1) จากผลการวิจัยที่พบว่าโมเดลการวัดคุณลักษณะอันพึงประสงค์รอบด้านประกอบด้วย 5 องค์ประกอบสำคัญ ได้แก่ 1) องค์ประกอบด้านสมรรถนะ (Performance Factors) 2) สมรรถนะทางจิต (Affective Competency) 3) ทักษะที่ส่งเสริมการเรียนรู้ (Learning Skills) 4) โครงสร้างด้านเจตคติ (Attitudinal Construct) และ 5) บุคลิกภาพพื้นฐาน (Basic Personality Factors) จึงควรมีการวิจัยเกี่ยวกับอิทธิพลเชิงสาเหตุขององค์ประกอบ 5 องค์ประกอบที่ส่งผลต่อผลลัพธ์ทางการเรียนของผู้เรียน เพื่อดูว่าองค์ประกอบใดมีน้ำหนักความสำคัญสูงสุด จะได้เป็นแนวทางการพัฒนาองค์ประกอบแต่ละองค์ประกอบต่อไป

2) จากผลการวิจัยที่พบว่าชุดเครื่องมือโครงสร้างด้านเจตคติของนักเรียนระดับประถมศึกษาตอนปลาย มีจำนวน 6 ฉบับ มัธยมศึกษาตอนต้นมีจำนวน 8 ฉบับ และมัธยมศึกษาตอนปลายจำนวน 6 ฉบับ จึงควรมีการทำวิจัยเพื่อพัฒนาเครื่องมือทางเลือกสำหรับครูผู้สอนในการนำไปใช้ในระหว่างการเรียนรู้การสอน

3) จากผลการวิจัยที่พบว่าชุดเครื่องมือโครงสร้างด้านเจตคติของนักเรียนระดับประถมศึกษาตอนปลาย มัธยมศึกษาตอนต้น และมัธยมศึกษาตอนปลาย ซึ่งมีจำนวนข้อคำถามค่อนข้างมาก จึงควรมีการทำวิจัยเพื่อพัฒนาเครื่องมือ วิเคราะห์หาจำนวนข้อที่เหมาะสม และลักษณะของข้อคำถามที่เหมาะสมแต่ละระดับชั้น

4) ควรมีการศึกษาวินิจฉัยโครงสร้างด้านเจตคติของนักเรียนระดับประถมศึกษาตอนปลาย มัธยมศึกษาตอนต้น และมัธยมศึกษาตอนปลาย ที่ส่งผลต่อผลลัพธ์ทางการเรียนของผู้เรียน เพื่อดูว่าองค์ประกอบใดมีน้ำหนักความสำคัญสูงสุด จะได้เป็นแนวทางการพัฒนาองค์ประกอบแต่ละองค์ประกอบต่อไป

รายการอ้างอิง

- กรมวิชาการ. (2542). *การสังเคราะห์รูปแบบการพัฒนาศักยภาพของเด็กไทย ด้านทักษะการจัดการ*. กรุงเทพมหานคร : กองวิจัยทางการศึกษา กรมวิชาการ.
- กระทรวงศึกษาธิการ, สำนักวิชาการและมาตรฐานการศึกษา สำนักงานคณะกรรมการการศึกษาขั้นพื้นฐาน. (2551). *แนวทางการพัฒนาการวัดและประเมินคุณลักษณะอันพึงประสงค์ตามหลักสูตรแกนกลาง การศึกษาขั้นพื้นฐานพุทธศักราช 2551 ฉบับใช้ในโรงเรียนโครงการนำร่อง การใช้หลักสูตรแกนกลาง การศึกษาขั้นพื้นฐาน พุทธศักราช 2551*. กรุงเทพมหานคร: โรงพิมพ์ชุมนุมสหกรณ์การเกษตรแห่งประเทศไทย จำกัด.
- กระทรวงศึกษาธิการ. (2551). *หลักสูตรแกนกลางการศึกษาขั้นพื้นฐาน พุทธศักราช 2551*. กรุงเทพมหานคร: โรงพิมพ์ชุมนุมสหกรณ์การเกษตรแห่งประเทศไทย จำกัด.
- กระทรวงศึกษาธิการ. (2552). *แผนยุทธศาสตร์ตามนโยบายสถานศึกษา 3 ดี(3D)*. กรุงเทพมหานคร: ห้างหุ้นส่วนจำกัด โรงพิมพ์อักษรไทย (น.ส.พ. ฟ้าเมืองไทย).
- กระทรวงศึกษาธิการ, สำนักวิชาการและมาตรฐานการศึกษา สำนักงานคณะกรรมการการศึกษาขั้นพื้นฐาน. (2552). *เอกสารประกอบ หลักสูตรแกนกลางการศึกษาขั้นพื้นฐาน พุทธศักราช ๒๕๕๑ แนว ปฏิบัติการวัดและประเมินผลการเรียนรู้*. กรุงเทพมหานคร: โรงพิมพ์ชุมนุมสหกรณ์การเกษตรแห่งประเทศไทย จำกัด.
- กระทรวงศึกษาธิการ, สำนักวิชาการและมาตรฐานการศึกษา สำนักงานคณะกรรมการการศึกษาขั้นพื้นฐาน. (2553). *แนวทางการพัฒนา การวัดและประเมินคุณลักษณะอันพึงประสงค์ตามหลักสูตรแกนกลาง การศึกษาขั้นพื้นฐาน พุทธศักราช 2551*. กรุงเทพมหานคร: โรงพิมพ์ชุมนุมสหกรณ์การเกษตรแห่งประเทศไทย จำกัด.
- กระทรวงศึกษาธิการ. (2554). *เคล็ดลับสร้างแรงจูงใจในการเรียน*. สืบค้นเมื่อ 26 เมษายน 2559, จาก http://www.moe.go.th/moe/th/news/detail.php?NewsID=22259&Key=news_research
- กฤษมันต์ วัฒนานรงค์. (2552). *เทคนิคการสร้างแรงจูงใจใฝ่เรียนรู้ : เอกสารประกอบการบรรยายให้กับคณาจารย์หมวดวิชาศึกษาทั่วไป*. กรุงเทพมหานคร : มหาวิทยาลัยเกษตรศาสตร์.
- กัลยา สุวรรณรอด. (2537). การวิเคราะห์องค์ประกอบความมีวินัยในตนเองของนักเรียนชั้นประถมศึกษาปีที่ 6 ในจังหวัดพระนครศรีอยุธยา. ปรินญาณิพนธ์ กศ.ม. (การวัดผลการศึกษา). กรุงเทพฯ : บัณฑิตวิทยาลัย มหาวิทยาลัยศรีนครินทรวิโรฒ.
- เกรียงศักดิ์ เจริญวงศ์ศักดิ์. (2543). *บริหารเวลาเพื่อความสำเร็จ*. พิมพ์ครั้งที่ 4. กรุงเทพมหานคร : ซีเอส สมิเตีย.
- โกมล บัวพรหม. (2553). *แรงจูงใจในการปฏิบัติงานของครูโรงเรียนมัธยมศึกษา สังกัดสำนักงานเขตพื้นที่ การศึกษาสุราษฎร์ธานี เขต 3*. คุรุศาสตรมหาบัณฑิต, สาขาวิชาการบริหารการศึกษา บัณฑิตวิทยาลัย มหาวิทยาลัยราชภัฏสุราษฎร์ธานี.
- คมเพชร ฉัตรศุกกุล. (2546). *กิจกรรมกลุ่มในโรงเรียน*. พิมพ์ครั้งที่ 5. กรุงเทพมหานคร : พัฒนาศึกษา.
- งามพันธุ์ สัยศรี. (2555). *การพัฒนาแบบตรวจสอบรายการประเมินทักษะการจัดการเวลาและเทคนิคการจัดการเวลาสำหรับนักเรียน*. OJED, Vol.7, No.1, 2012, pp.2028-2041.

- จิราภรณ์ ตั้งกิตติภรณ์. (2557). *จิตวิทยาทั่วไป*. พิมพ์ครั้งที่ 2. กรุงเทพมหานคร : สำนักพิมพ์แห่งจุฬาลงกรณ์มหาวิทยาลัย.
- ฉันทนา ภาคบงกช และคณะ. (2528). *สอนให้เด็กคิด : โมเดลการพัฒนาทักษะการคิดเพื่อคุณภาพชีวิตและสังคม*. กรุงเทพฯ : ภาควิชาหลักสูตรและการสอน คณะศึกษาศาสตร์ มหาวิทยาลัยศรีนครินทรวิโรฒ.
- เฉลิม สุขคะสมบัติ. (2527). *ทรัพยากรเวลา*. มิตรครู 26(3) ประจำวันที่ 15 พฤษภาคม 2527: หน้า 44 - 47.
- ดวงเดือน พันธมนานิน. (2538). *พฤติกรรมศาสตร์ เล่ม 1 พื้นฐานความเข้าใจทางจิตวิทยา*. กรุงเทพมหานคร : สำนักพิมพ์ไทยวัฒนาพานิช.
- ดารณี พาลุสุข. (2530). *ทฤษฎีแรงจูงใจ*. กรุงเทพมหานคร : โรงพิมพ์มหาวิทยาลัยรามคำแหง.
- ดิน ปรัชญาพฤกษ์. (2535). *ศัพท์รัฐประศาสตร์*. กรุงเทพมหานคร : โรงพิมพ์จุฬาลงกรณ์มหาวิทยาลัย. ทรงศักดิ์ ศรีกาฬสินธุ์. (2523). *ความพึงพอใจในการทำงาน*. กรุงเทพมหานคร : โรงพิมพ์มหาวิทยาลัยศรีนครินทรวิโรฒ ประสานมิตร.
- ทองใบ สุดซารี. (2544). *ภาวะผู้นำและการจูงใจ*. พิมพ์ครั้งที่ 2. อุบลราชธานี : คณะวิทยาการจัดการ.
- ทิตนา แคมมณี. (2545). *ศาสตร์การสอนองค์ความรู้เพื่อจัดกระบวนการเรียนรู้ที่มีประสิทธิภาพ*. กรุงเทพมหานคร : โรงพิมพ์จุฬาลงกรณ์มหาวิทยาลัย.
- ทิตนา แคมมณี. (2545). *รูปแบบการเรียนการสอน: ทางเลือกที่หลากหลาย*. กรุงเทพมหานคร: สำนักพิมพ์จุฬาลงกรณ์มหาวิทยาลัย.
- ภาณุภัทร ลี้มจ จรูญ. (2551). *การพัฒนาชุดเครื่องมือวัดคุณลักษณะอันพึงประสงค์ของนักเรียนชั้นมัธยมศึกษาตอนต้น*. วิทยานิพนธ์ปริญญาโทมหาบัณฑิต สาขาวิชาวัดและประเมินผลการศึกษา จุฬาลงกรณ์ มหาวิทยาลัย.
- ธร สุนทรายุทธ. (2551). *การบริหารจัดการเชิงปฏิรูป : ทฤษฎี วิจัย และปฏิบัติทางการศึกษา*. พิมพ์ครั้งที่ 1. กรุงเทพมหานคร : บริษัท เนติกุลการพิมพ์ จำกัด.
- ธิดารัตน์ ธนะคำดี. (2552). *การพัฒนาแบบวัดความมีวินัยในตนเอง สำหรับนักเรียนช่วงชั้นที่ 2 โรงเรียนในสังกัดสำนักงานเขตพื้นที่การศึกษา กรุงเทพมหานคร เขต 1*. ปริญญาโทการศึกษามหาบัณฑิต , สาขาวิชาการวัดผลการศึกษา บัณฑิตวิทยาลัย มหาวิทยาลัยศรีนครินทรวิโรฒ.
- นวนละอง หงส์ภูและวารุณี ลัภานโชคดี. (2552). *การพัฒนาแบบวัดคุณธรรม จริยธรรม และคุณลักษณะที่พึงประสงค์สำหรับเด็กปฐมวัยในโรงเรียนสังกัดสำนักงานเขตพื้นที่ กรุงเทพมหานคร*. วิทยาสาร กำแพงแสน, 7(3), 43-55.
- ตรีคม พรหมมาบุญ และคณะ.(2558). *การสำรวจและสังเคราะห์องค์ประกอบและตัวบ่งชี้ของโมเดลสมมติฐานการวัดคุณลักษณะความเป็นคนดี สำหรับนักเรียนชั้นมัธยมศึกษาตอนต้น*. วารสารศึกษาศาสตร์ ฉบับวิจัยบัณฑิตศึกษา มหาวิทยาลัยขอนแก่น ,2015(4),13.
- นงลักษณ์ สิทธิวัฒนพันธ์. (2544). *พัฒนาบุคลิกผู้นำและนักบริหาร*. พิมพ์ครั้งที่ 2. กรุงเทพมหานคร : สุขภาพ.
- นรา สมประสงค์. (2550). “การจูงใจ” ใน *ประมวลสาระชุดวิชาทฤษฎีและแนวปฏิบัติในการบริหารการศึกษา หน่วยที่ 5-8 สาขาวิชาศึกษาศาสตร์*. นนทบุรี: มหาวิทยาลัยสุโขทัยธรรมาธิราช.

- บุญชม ศรีสะอาด. (2555). *วินัยในตนเอง*. วารสารการวัดผลการศึกษา ปีที่ 17 ฉบับที่ 1 กรกฎาคม 2555 มหาวิทยาลัยมหาสารคาม, หน้า 3-15.
- เบญจลักษณ์ กุสุวดี, สมนึก ภัททิยธนีและวิไลน์ จุมปาแฝด. (2555). การสร้างแบบวัดคุณลักษณะอันพึงประสงค์ของนักเรียนชั้นประถมศึกษาปีที่ 3 สำนักงานเขตพื้นที่การศึกษาประถมศึกษาศรีสะเกษ เขต 3 *วารสารวัดผลการศึกษา มหาวิทยาลัยมหาสารคาม*, 17(1), 375 – 388.
- ประภาพรณ เอี่ยมสุภาชิต. (2532). “การเตรียมความพร้อมด้านลักษณะนิสัย” ใน เอกสารการสอนชุดวิชาฝึกอบรมครูและผู้ที่เกี่ยวข้องกับ การอบรมเลี้ยงดูเด็กปฐมวัย หน่วยที่ 11-15 สาขาวิชาศึกษาศาสตร์ นนทบุรี มหาวิทยาลัยสุโขทัยธรรมาธิราช.
- ประกาศรี สีอำไพ. (2550). *พื้นฐานการศึกษาทางศาสนาและจริยธรรม*. พิมพ์ครั้งที่ 4. กรุงเทพฯ: จุฬาลงกรณ์ราชบัณฑิตยสถาน. (2542). *พจนานุกรมบัณฑิตยสถาน พุทธศักราช 2542*. กรุงเทพฯ: นานมีบุ๊คส์พับลิเคชั่น.
- ปรีชา ธรรมมา. (2546). *วินัยแห่งตน*. สารานุกรมศึกษาศาสตร์ ฉบับที่ 26. หน้า 33-38. กรุงเทพฯ : คณะศึกษาศาสตร์ มหาวิทยาลัยศรีนครินทรวิโรฒ.
- ปรียา คงฤทธิศึกษากร. (2536). *การสร้างทีมงาน*. นิตยสารท่องเที่ยว ฉบับที่ 33 : 10 ตุลาคม 2536.
- ปิยวรรณ วิเศษสุวรรณภูมิ. (2554). *การจูงใจในการศึกษา*. กรุงเทพฯ: โรงพิมพ์แห่งจุฬาลงกรณ์มหาวิทยาลัย.
- ปิยะพร มาเพ้า. (2550). *การพัฒนาพฤติกรรมด้านความมีวินัยโดยการใช้กิจกรรมกลุ่มสัมพันธ์ สำหรับนักเรียนชั้นประถมศึกษาปีที่ 4*. รายงานการวิจัย โรงเรียนเทศบาลท่าอิฐ เทศบาลเมืองอุตรดิตถ์.
- ถวิล ธราภิโภชน. (2544). *พฤติกรรมมนุษย์การพัฒนาตน*. กรุงเทพมหานคร: อักษรพิมพ์ฉน์ จำกัด.
- พยอม วงศ์สารศรี. (2534). *องค์การและการจัดการ*. พิมพ์ครั้งที่ 4. กรุงเทพมหานคร : สำนักพิมพ์สุภา.
- พรชัย ลิขิตธรรมโรจน์. (2544). *ภาวะผู้นำ*. รัฐสภาสาร. 49(7). 2 – 7.
- พรรณพิศ วาณิชยการ. (2535). *การทำงานแบบกลุ่ม “สารานุกรมศึกษาศาสตร์ฉบับเฉลิมพระเกียรติสมเด็จพระนางเจ้าสิริกิติ์พระบรมราชินีนาถ วันมหามงคลเฉลิมพระชนมพรรษา 5 รอบ”*. คณะศึกษาศาสตร์ มหาวิทยาลัยศรีนครินทรวิโรฒ.
- พรรณณี สุปรัชญาสกุล. (2542). *หลักการสอนคริสเตียนศึกษา*. กรุงเทพมหานคร : ศูนย์ที่รินนัส.
- พรรณณี ชูหทัย เจนจิต. (2538). *จิตวิทยาการเรียนการสอน*. พิมพ์ครั้งที่ 4. กรุงเทพมหานคร: บริษัทคอมแพคท์ พรินท์จำกัด.
- พระสมทบ ธิรปถโย. (2554). *ภาวะผู้นำของเยาวชนตามหลักขรวาธรรม ๔ :กรณีศึกษาโรงเรียนหล่มสักวิทยาคม จังหวัดเพชรบูรณ์. วิทยานิพนธ์พุทธศาสตรมหาบัณฑิต, สาขาวิชารัฐประศาสนศาสตร์ บัณฑิตวิทยาลัยมหาวิทยาลัยมหาจุฬาลงกรณราชวิทยาลัย*.
- มัลลิกา ต้นสอน. (2544). *พฤติกรรมองค์กร*. กรุงเทพมหานคร : ด่านสุทธการพิมพ์.
- โยธิน ศันสนยุท และคณะ. (2533). *จิตวิทยา*. กรุงเทพมหานคร : โรงพิมพ์ศูนย์ส่งเสริมวิชาการ.
- รัศมี ภิบาลแทน. (2537). *คุณลักษณะความเป็นผู้นำ*. วารสารรามคำแหง : หน้า 40-47.
- ราชบัณฑิตยสถาน. (2550). *พจนานุกรมศัพท์จิตวิทยา อักษร A-L ฉบับราชบัณฑิตยสถาน*. กรุงเทพฯ : ราชบัณฑิตยสถาน.
- ราชบัณฑิตยสถาน. (2550). *พจนานุกรมศัพท์จิตวิทยา อักษร M-Z ฉบับราชบัณฑิตยสถาน*. กรุงเทพฯ : ราชบัณฑิตยสถาน.

- เรียม ศรีทอง. (2540). *การทำงานเป็นทีม : มนุษย์สัมพันธ์มิติใหม่แห่งการสร้างสัมพันธ์อันยั่งยืน*. พิมพ์ครั้งที่ 2. กรุงเทพมหานคร : สถาบันราชภัฏ.
- วราภรณ์ ตระกูลสฤษดิ์. (2549). *การทำงานเป็นทีม*. กรุงเทพมหานคร : สำนักพิมพ์ศูนย์ส่งเสริมวิชาการ.
- วริยา จันทร์พิทักษ์. (2555). *การพัฒนาแบบวัดคุณลักษณะที่พึงประสงค์ด้านขนาน ศรีธธา รำเรียงของนักเรียน ชั้นมัธยมศึกษาตอนต้นตามแนวทางโรงเรียนในเครือชาเลเซียนในประเทศไทย*. วิทยานิพนธ์ปริญญา มหาบัณฑิต สาขาวิชาวัดผลการศึกษ มหาวิทยาลัยศรีนครินทรวิโรฒ ประสานมิตร.
- วิจารณ์ พานิช. (2555). *วิธีสร้างการเรียนรู้เพื่อศิษย์ในศตวรรษที่ 21*. กรุงเทพฯ : มูลนิธิสดศรี-สฤษดิ์วงศ์.
- วิชัย ชัย นาคสิงห์. (2553). *หลักการจัดการ*. สืบค้นเมื่อ 2 พฤษภาคม 2559, จาก <https://www.gotoknow.org/posts/345600>
- วิภาพร มาพบสุข. (2543). *มนุษย์สัมพันธ์กับการทำงานเป็นทีม*. กรุงเทพมหานคร : เอชเอ็นกรุ๊ป.
- วิลาวรรณ รพีไพศาล. (2542). *หลักการจัดการ*. กรุงเทพมหานคร : เจ้าพระยาระบบการพิมพ์.
- ศิริชัย กาญจนวาสี. (2550). *ทฤษฎีการวัดแนวใหม่*. พิมพ์ครั้งที่ 3. กรุงเทพฯ: จุฬาลงกรณ์มหาวิทยาลัย.
- ศิริพงษ์ ศรีชัยรมณ์รัตน์ (2542). *กฎแห่งความเป็นเลิศทางการบริหารคน*. กรุงเทพฯ: จุฬาลงกรณ์มหาวิทยาลัย.
- ศิริวรรณ เสรีรัตน์ และคณะ. (2541). *พฤติกรรมองค์กร*. กรุงเทพมหานคร : ซีระฟิล์ม และไซเท็กซ์.
- สมัย จิตต์หมวด. (2547). *พฤติกรรมผู้นำ*. กรุงเทพมหานคร : โรงพิมพ์มหาวิทยาลัยรามคำแหง.
- สายฤดี วรกิจโกศาธร และคณะ. (2552). *รายงานการวิจัยฉบับสมบูรณ์โครงการวิจัยคุณลักษณะและกระบวนการปลูกฝังคุณธรรมจริยธรรมของประเทศไทย*. กรุงเทพฯ: สถาบันชาติเพื่อพัฒนาเด็กและครอบครัว มหาวิทยาลัยมหิดล.
- สร้อยตระกูล (ติวานนท์) อรรถมานะ. (2542). *พฤติกรรมองค์กร : ทฤษฎีและการประยุกต์*. กรุงเทพมหานคร : โรงพิมพ์มหาวิทยาลัยธรรมศาสตร์.
- สำนักงานรับรองมาตรฐานและประกันคุณภาพการศึกษา (องค์การมหาชน). (2554). *คู่มือการประเมินคุณภาพภายนอกกรอบสาม (พ.ศ. 2554-2558) ระดับการศึกษาขั้นพื้นฐาน พ.ศ. 2554*. กรุงเทพฯ: สำนักงานรับรองมาตรฐานและประเมินคุณภาพการศึกษา(องค์การมหาชน).
- สำนักคณะกรรมการการศึกษาขั้นพื้นฐาน. (2553). *แนวทางการพัฒนาการวัดและประเมินคุณลักษณะอันพึงประสงค์ตามหลักสูตรแกนกลางขั้นพื้นฐานพุทธศักราช 2551*. กรุงเทพมหานคร : กระทรวงศึกษาธิการ.
- สำนักงานคณะกรรมการการศึกษาขั้นพื้นฐาน. (2554). *แนวทางการประเมินคุณภาพตามมาตรฐานการศึกษาขั้นพื้นฐานเพื่อการประกันคุณภาพภายในของสถานศึกษา*. กรุงเทพมหานคร : โรงพิมพ์สำนักงานพระพุทธศาสนาแห่งชาติ.
- สำนักงานคณะกรรมการการศึกษาประถมแห่งชาติ. (2540). *แนวทางการจัดกิจกรรมเพื่อเสริมสร้างคุณลักษณะดี เก่ง มีสุข*. กรุงเทพมหานคร : โรงพิมพ์การศาสนา.
- สำนักงานคณะกรรมการวัฒนธรรมแห่งชาติ. (2540). *จิตพิสัย : มิติที่สำคัญของการพัฒนาคน*. กรุงเทพมหานคร : ครูสภาลาดพร้าว.
- สำนักงานทดสอบทางการศึกษา กรมวิชาการ. (2540). *แนวทางการสร้างและการพัฒนาเครื่องมือวัดความสามารถในการจัดการ*. กรุงเทพมหานคร : กรมวิชาการ.
- สำนักงานเลขาธิการสภาการศึกษา. (2548). *มาตรฐานการศึกษาของชาติ*. กรุงเทพฯ: สกศ.

สำนักงานส่งเสริมสังคมแห่งการเรียนรู้และคุณภาพเยาวชน, สสค. (มปป.). Toolkit for 21st Century.

สำนักงานส่งเสริมสังคมแห่งการเรียนรู้และคุณภาพเยาวชน.

สำนักงานเสริมสร้างเอกลักษณ์ของชาติ สำนักงานปลัดสำนักนายกรัฐมนตรี <http://www.identity.opm.go.th/>

[identity/content/identity.asp?identity_code=19000002&lang=&doc_type=19](http://www.identity.opm.go.th/identity/content/identity.asp?identity_code=19000002&lang=&doc_type=19)

สำนักวิชาการและมาตรฐานการศึกษา. (มปป.). (ร่าง) รู้ได้อย่างไรว่าเด็กไทยมีทักษะชีวิต. สำนักวิชาการและมาตรฐานการศึกษา. สำนักวิชาการและมาตรฐานการศึกษา สำนักงานคณะกรรมการการศึกษาขั้นพื้นฐาน.

สุทธิ ภิบาลแทน. (2541). *การทำงานเป็นทีม*. พิมพ์ครั้งที่ 2. นนทบุรี : ไทยร่มเกล้า.

สุทธิชัย ปัญญาโรจน์. (2555). *7c เพื่อการสื่อสารที่ดี*. สืบค้นเมื่อ 3 พฤษภาคม 2559, จาก

<http://www.oknation.net/blog/markandtony/2012/04/05/entry-4>

สุรพงษ์ ชูเดช. (2542). “การพัฒนาวินัยในตนเองตามแนวทางไตรสิกขา”, พ.ส.ล. 32(220): 25-31.

หลุย จำปาเทศ. (2533). *จิตวิทยาการจูงใจ*. กรุงเทพมหานคร : บริษัท สามัคคีสาส์น จำกัด.

อาจอง ชุมสาย ณ อยุธยา. (2551). **คุณธรรมนำความรู้ รูปแบบการสอนแบบบูรณาการคุณค่าความเป็นมนุษย์**. กรุงเทพฯ: วิ.ที.ซี.คอมมิวนิเคชั่น.

อัญชิสา สุริย์แสง. (2553). การใช้กิจกรรมพัฒนาความมีวินัยในตนเองของนักเรียนช่วงชั้นที่ 3 โรงเรียนอรุณประดิษฐ์ จังหวัดเพชรบุรี. วิทยานิพนธ์ศิลปศาสตรมหาบัณฑิต, สาขาวิชาจิตวิทยาชุมชน บัณฑิตวิทยาลัย มหาวิทยาลัยศิลปากร.

Anderson, C.D., Warner, J.L. & Spencer, C.C. (1984). Inflation bias in self-assessment examinations: Implications for valid employee selection. **Journal of Applied Psychology**, 69, 574-580.

Anderson, L.W. (1981). **Assessing affective characteristics in the schools**. Boston: Allyn and Bacon.

Anderson, L. W. (1988). **Assessing affective characteristics in the school**. Boston: Allyn and Bacon.

Ausubel, D. P. & Floged G. R. (1969). *School Learning*. New York: Holt, Rinennart and Winston.

Bandura, A. (1986). *Social foundations of thought and action: A social cognitive theory*. Englewood Cliffs, NJ: Prentice-Hall.

Bandura, A. (1996). *Multifaceted impact of Self-Efficacy Belief on Academic Functioning*. Child Development. 67(3), pp. 1206-1222.

Bandura, A. (1997). *Self-efficacy: The exercise of control*. New York: W. H. Freeman and Company.

Bandura, A. (1997b). **Social learning theory**. Englewood Cliffs, N.J.: Prentice Hall.

Bandura, A.. (2005). **Evolution of social cognitive theory**. In K.G. Smith & M.A. Hitt (Eds.), Great minds in management (pp. 9-35). Oxford: Oxford University Press.

Bandura, A. (2006). *Guide for Constructing Self-Efficacy Scales*. Self-efficacy beliefs of adolescents, (Vol. 5., pp. 307-337). Greenwich, CT: Information Age Publishing.

- Baruch, Dorothy W. (1949). *New Ways in Discipline and Your Child Today*. New York: Whittlesy House.
- Beach, D. F. (1967). *Personal Management at Work*. New York: McGraw-Hill.
- Berry, J. M. (1987). *A self-efficacy model of memory performance*. The American Psychological Association meetings, September (1). New York.
- Bracken, B. A. (1992). *Multidimensional Self-Concept Scale*. Texas: Pro-Ed, Inc.
- Bracken, B. A. (1992). *Multidimensional Self-Concept Scale*. Texas: Pro-Ed, Inc.
- Brown, L.M., Tappan, M.B. & Gilligan, C. (1995). **Listening to different voices**. In W.M. Kurtines & J.L. Gewirtz(Eds.). **Moral development: An introduction**. (pp.311-336). Needham Heights, MA: Allyn & Bacon.
- Boles, H. W. & Davenport, J. A. (1975). *Introduction to education leadership*. New York: Harper and Row.
- Brisbane, H. E. (1994). *The Development Child: Understanding Children and Parenting*. 6 rd ed. New York: Glencoe.
- Burton, A. G. (1970). *Experimental Psychology*. 2 rd ed. New York: John & Sons.
- Burns, R. B. (1979). *The Self – Concept in Theory, Measurement, Development and Behavior*. Bungay: Richard Clay.
- Cambell, J. P. (1970). *Managerial Behavior, Performance and Effectiveness*. New York: McGraw-Hill.
- Campbell, J. P., McCloy, R. A., Oppler, S. H., & Sager, C. E. (1993). A theory of performance. *Personnel selection in organizations*, 3570.
- Charles, C. M. (2002). *Building classroom discipline*. 7 rd ed. Boston : Allyn and Bacon.
- Chang, L. (1993). **Using Confirmatory Factor Analysis of Multitrait % Multimethod Datato Assess the Psychometrical Equivalence of 4-Point and 6-Point Likert Type Scales**. Paper presented at the Annual Meeting of the National Council on Measurement in Education.
- Christopher M.R. (2007). **Development of an integrated model and measure of the moral dimensions of justice and care**. USA.: Oklahoma State University.
- Cohen, R.J. & Swerdlik, M.E. (2002). **Psychological Testing and Assessment An Introduction to Tests and Measurement**. 5th ed. Boston: McGraw-Hill.
- Donald J. Treffinger et al. (2002). **Assessing Creativity: A Guide for Education**. The National Reserch Center on the Gifted and Talented at www.gifted.uconn.edu
- Division of Mental Health, WHO. (1997). *Life skills education for children and adolescents in schools: Introduction and guidelines to facilitate the development and implementation of life skills programmes*.
- Donn, B. & Kathryn, K. (1981). *An Introduction to Personality* (3rd ed.). New Jersey: Prentice Hall.

- Educational Testing Service. (2015). *Finding Student Potential in Noncognitive Skills*. Retrieved from <http://news.ets.org/news/finding-student-potential-in-noncognitive-skills>
- Edward, A.L. (1975). **Technique of Attitude Scale Construction**. New Jersey: Prentice-Hall.
- Edward, A.L.. (1957). **The social desirability variable in personality assessment and research**. New York: Dryden Press.
- Edwards, C.P. & Carlo, G. (2005). **"Moral Development Study in the 21st Century: Introduction to Moral Motivation through the Life Span: Nebraska Symposium on Motivation, volume 51**. [n.p.]: Department of Child Youth and Family Studies.
- English, H. B. & English, A. C. (1968). *A Comprehensive Dictionary of Psychological and Psychoanalytical Terms*. New York: David McKey Company, Inc.
- Enright, M. K., & Gitomer, D. (1989). Toward a description of successful graduate students. ETS Research Report Series, 1989(1), i-37.
- Eric W.Lindsey, Penn State Berks and Malinda J. Colwell. (2013). **Pretend and Physical Play: Link to Preschoolers' Affective Social Competence**. *Merrill-Palmer Quarterly*, Vol. 59, No.3 pp. 330-360
- Fleming J. S. & Whalen, D. J. (1990). *The Personal and Academic Self-Concept Inventory: Factor structure and gender differences in high school and college samples*. Educational and Psychological Measurement, 50, pp. 957-967.
- Frank, M. (2011). *The pillars of the self concept: Self-esteem and self-efficacy*. สืบค้นเมื่อ 10 มิถุนายน 2559, จาก <http://www.excelatlife.com/articles/selfesteem.htm>
- Gallahue, D. E. (1982). *Understanding Motor Development in Children*. New York: John Gardner, Howard. **5 Minds for the Future** (2nd ed.). Boston, MA: Harvard Business School Press. 2008.
- Good, C. V. (1973). *Dictionary of Education*. New York: McGraw-Hill Book.
- Gregory, R.J. (2007). **Psychological Testing : Principle, and Application**. 5th ed. [n.p.]: Pearson Education.
- Edwards, Carolyn P. and Carlo, Gustavo. " Moral Development Study in the 21st Century". **Introduction to Moral Motivation through the Life Span: Nebraska Symposium on Motivation**. volume 51, Faculty Publications, Department of Child, Youth, and Family Studies. Paper 37. [Online]. Available : <http://digitalcommons.unl.edu/famconfacpub/37> [2013, January 2]. 2005.
- Hemphill, J. K. & Coons, A. E. (1957). *Development of the leader behavior description questionnaire*. In R. M. Stodgill and A. E. Coons (Eds.), *Leader behavior: Its description and measurement*. Columbus, Ohio: Bureau of Business Research, Ohio State University, pp. 6-38.

- Higgins, E. T. & Kruglanski, A. W. (2000). *Motivational science: Social and Personality Perspectives*. Philadelphia, PA: Psychology Press.
- Hoffman, M.L. (1970). **Moral development**. In P.H. Mussen (Ed.) *Carmichael's manual of child psychology*. 3rd ed. New York: John Wiley and Sons.
- Hoffman, S. (1977). **Intelligence and the development of moral judgment in children**. The Study of mediators and moderators: ezamples from the child-clinical and Pediatric psychology literatures. *Journal of Consulting and Clinical Psychology*, **65** (4), 599-610. 363
- Hollander, E. P. (1978). *Leadership dynamics: A practical guide to effective relationships*. New York: Free Press.
- Hurlock , E. B. (1973). *Adolescent Development*. New York: Mc Graw-Hill Book Company.
- Jacobs, T. O. & Jaques, E. (1990). *Military executive leadership*. In K. E. Clark and M. B. Clark (Eds.), *Measures of leadership*. West Orange, New Jersey: Leadership Library of America, pp 281-295.
- Jersild, A. T.; Telford, C. W. & Sawrey, J. N. (1975). *Child Psychology*. New York : Prentice-Hall, Inc.
- Julie C. Dunsmore Noguchi, Ryoichi J.P. Nogucht, Pamela W. Garner, Elizabeth C. Casey and Naureen Bhullar (2008). **Gender-Specific Linkages of Affective SocialCompetence Wiyh Peer Relations in Preschool Children**. *Early Education and Development*, 19(2), 211-237
- Katz, R. L. (1974). Skills of an effective administrator. *Harvard Business Review*, 33(1), 33-42.
- Kinicki, A. & Williams, B. K. (2008). *หลักการจัดการ*. แปลโดย โศภษา อรัญวัฒน์. กรุงเทพมหานคร : แมคกรอ-ฮิลล์.
- Koontz, H. & Weirich, H. (1988). *Management*. New York: McGraw –Hill.
- Kyllonen, P. C., Walters, A. M., & Kaufman, J. C. (2011). The role of noncognitive constructs and other background variables in graduate education. *ETS Research Report Series*, 2011(1), i-133
- Kyllonen, P., Walters, A. M., & Kaufman, J. C. (2005). Noncognitive constructs and their assessment in graduate education: A review. *Educational Assessment*, 10(3), 153-184.
- Kyllonen, P.C., (2005). **The Case for Non-cognitive Assessments**. Listening.Learning. Leading.
- Kohlberg, L. (1994). **The development of modes of moral thinking and choice in the years 10 to 16**. In B. Puka (Ed.), *Moral development: A compendium* (pp. 1-499). New York: Garland.
- Likert. R. (1967). *The Human Organization*. New York: McGraw – Hill.

- Lind, G. (2008). **The meaning and measurement of moral judgment competence revisited—A dual-aspect model.** In: D. Fasko & W. Willis, Eds., *Contemporary Philosophical and Psychological Perspectives on Moral Development and Education*, (pp. 185–220). Cresskill, NJ: Hampton Press.
- Lindzey, G. & Hall, C. S. (1957). *Theories of personality*. New York: Wiley.
- Liu, W. C. & Wang, C. K. J. (2005). *Academic Self-Concept: A Cross-Sectional Study of Grade and Gender Differences in a Singapore Secondary School*. *Asia Pacific Education Review*, 6(1), pp. 20-27.
- Lovell, R. B. (1980). *Adult Learning*. New York: John Wiley & Son, Inc.
- Magdalene M. Carney. (n.d.). **The Process Curriculum Affective Competence A General Introduction.** ANISA Publications
 Online: www.edpsycinteractive.org/anisa/.../process_off_intro.pdf
- Marsh, H. W.; Byrne, B. M. & Shavelson, R. J. (1988). *A multifaceted academic self-concept: Its hierarchical structure and its relation to academic achievement*. *Journal of Educational Psychology*, 80, pp. 366-380.
- Mary, A.H. & Walter, C.B. (1995). **Development and Construct Validation of the Situational Judgment Test.** [n.p.].
- McClelland, D. C. (1961). *The Achievement Society*. New York. : The Free Press.
- McClelland, D. (1967). *The Achievement Motive*. New York: Harper and Row.
- McShane, S. L. & Von Glinow, M. A. (2003). *Organization behavior: Emerging realities for the workplace revolution* (2nd ed.). New York: McGraw-Hill.
- McFarland, L.A. & Ryan, A.M. (2001). **Toward an integrated model of faking behavior.**
 Paper presented at the 16th annual meeting of the Society for Industrial and Organizational Psychology, San Diego, CA.
- Mitchell, T. R. & Larson. J. K. (1987). *People in Organization: An Introduction to Organizational Behavior*. 3 rd ed. New York: McGraw –Hill.
- Morgan Jr., B. B.; Glickman, A. S.; Woodard, E. A.; Blaiwes, A. S. & Salas, E. (1986). *Measurement of Team Behaviors in a Navy Environment [Technical Report No. NTSC TR-86--014]*. Orlando, FL: Naval Training Systems Center.
- Nancy Eisenberg (2001) **Affective Social Competence.**
 Published by Blackwell Publisher, 108 Cowley Road, Oxford OX4 1JE, UK and 350 Main Street Malden, Ma 02148, USA
- Nguyen, N. (2001). **Faking in situational judgment tests: An empirical investigation of the work judgment survey.** Richmond: Virginia Commonwealth University.
- Ordaz, V. G.; Acle, T. G. & Reyes, L. I. (2012). *Development of An Academic Self Concept for Adolescents (ASCA) Scale*. *Journal of Behavior, Health & Social Issues*, vol. 5, num. 2. pp. 117-130.

- Park, N. & Peterson, C. (2006). Moral competence and character strengths among Adolescents: The development and validation of the Values in Action Inventory of Strengths of Youth. *Journal of Adolescence*, **29**, 891-909.
- Parker, G. M. (1990). *Teampayers and Team work: The New Competitive Business Strategy*. San Francisco, Calif: Jossey-Bass.
- Purkey, W. & Novak, J. (1996). *Inviting School Success: A Self-concept Approach to Teaching and Learning* (3rd ed.). Belmont, CA: Wadsworth.
- Raimy, V. C. (1948). *Self-reference in counseling interviews*. *Journal of Consulting Psychology*, **12**, pp. 153-163.
- Randy W. Kamphaus & Jonathan M. Campbell (2006). **Psychodiagnostic Assessment of Children Dimensional and Categorical Approaches**. Published by John Wiley & Son, Inc., Hoboken, New Jersey.
- Reynolds, W. M.; Ramirez, M. P.; Magrina, A. & Allen, J. E. (1980). *Initial development and validation of the academic self-concept scale*. *Educational and Psychological Measurement*, **40**, pp. 1013-1016.
- Robert, M. G. & Regina, F. M. (2011). *Your Leadership Legacy*. สืบค้นเมื่อ 23 เมษายน 2559, จาก <http://www.yourleadershiplegacy.com/assessment.html>
- Rogers, C. R. (1951). *Client-centered Therapy: Its Current Practice Implication and Theory*. Boston : Houghton Mifflin Company.
- Santelices, M. V., Ugarte, J. J., Flotts, P., Radovic, D., & Kyllonen, P. (2011). *Measurement of New Attributes for Chile's Admissions System to Higher Education*. ETS Research Report Series, 2011(1), i-44.
- Schunk, D. H. (2004). *Learn Theories An Educational Perspective* (4nd ed.). New Jersey: Prentice-Hall.
- Siskel, K., & Flexman, L. M. (1962). *Study of the effectiveness of a flight simulator for training complex aircrew skills*. Bell Aeronautics.
- Shavelson, R. J. & Bolus, R. (1982). *Self-concept: The interplay of theory and methods*. *Journal of Educational Psychology*, Vol. 74(1), Feb 1982, pp. 3-17.
- Shavelson, R. J.; Hubner, J. J. & Stanton, G. C. (1976). *Self-concept: Validation of construct interpretation*. *Review of Educational Research*. **46**, pp. 407-441.
- Soehnlein, K. M. (1998). *The relationship of job insecurity, career planning, self-efficacy, goal orientation and the self-development of survivors of a downsizing corporation*. *Dissertation Abstracts International*, **59**(5), 1436-A. (UMI No. 9832771).
- Solvackova, B. & Slovaced, L. (2007). **Moral judgment competence and moral Attitudes of medical students**. *Nursing Ethic*, **14**(3), 320-328.
- Stajkovic , A. D. & Luthans, F. (1998). *Self-efficacy and work-related performance: a meta-analysis*. *Psychological Bulletin*, Vol. 124(2), Sep 1998, pp. 240-261.
- Stivick, W.E. (1982). *Teaching and Learning Language*. London: Cambridge University Press.

- Stogdill, R. M. (1948). "Personal factors associated with leadership: Survey of literature". *The Journal of psychology*. 25(35), pp 71.
- Stogdill, R. M. (1974). *Handbook of leadership: A survey of the literature*. New York: Free Press.
- Tead, O. (1956). *The Art of Leadership*. New York: McGraw Hill Book Company. Inc.
- Tella, A. & Ayeni, C. O. (2006). *The Impact of Self-Efficacy and Prior Computer Experience on the Creativity of New Librarians in Selected Universities Libraries in Southwest Nigeria*. *Library Philosophy and Practice* Vol. 8, No. 2.
- Trilling, B., & Fadel, C. (2009). *21st century skills: Learning for life in our times*. John Wiley & Sons.
- Wigfield, A. & Karpathian, M. (1991). *Who am I and what can I do? Children's self-concepts and motivation in achievement situations*. *Educational Psychologist*, 26, pp. 233-261.
- Woodcock, M. (1989). *Team Development Manual*. England: Gower Publishing.
- World Health Organization, WHO. (1997). *Life skills education for children and adolescents in schools: Introduction and guidelines to facilitate the development and implementation of life skills programmes*. Programme on mental health World Health Organization GENEVA.
- Woolfolk, A. E. (2005). *Educational psychology* (9th ed.). Boston: Allyn & Bacon.
- Young Yun Kim (2001). **Becoming Intercultural: An Integrative Theory of Communication and Cross-Cultural Adaptation**. United States of America. Sage Publications, Inc.
- Zalenik, A. (1992). *Managers and leaders: are they different*. *Harvard Business Review*. March/April, p 126.

ภาคผนวก

ภาคผนวก ก

รายชื่อผู้เชี่ยวชาญในการพิจารณาตัวบ่งชี้และเครื่องมือ

รายชื่อผู้เชี่ยวชาญ

1. รศ.ดร.สุวีร์ ศิวฤกษ์ อาจารย์ประจำสาขาจิตวิทยาการศึกษา คณะศึกษาศาสตร์ มหาวิทยาลัยขอนแก่น
2. รศ.ดร.นิตย์ บุนงามงคล อดีตอาจารย์ประจำสาขาจิตวิทยาการศึกษา คณะศึกษาศาสตร์ มหาวิทยาลัยขอนแก่น
3. อ.ดร.พัชรวาลัย มีทรัพย์ อาจารย์ประจำสาขาการวิจัยและประเมินการศึกษา คณะครุศาสตร์ มหาวิทยาลัยราชภัฏพิบูลสงคราม
4. ผู้ช่วยศาสตราจารย์ ดร. ณัฐภรณ์ หลาวทอง อาจารย์ประจำภาควิชาวิจัยและจิตวิทยาการศึกษา คณะครุศาสตร์ จุฬาลงกรณ์มหาวิทยาลัย
5. อาจารย์ ดร.ปิยวรรณ วิเศษสุวรรณภูมิ อาจารย์ประจำภาควิชาวิจัยและจิตวิทยาการศึกษา คณะครุศาสตร์ จุฬาลงกรณ์มหาวิทยาลัย
6. ดร. ศศิธร เขียวกอ ครูชำนาญการกลุ่มสาระการเรียนรู้วิทยาศาสตร์ โรงเรียนพญาไท (ระดับประถม) และนางเอษณีย์ ฉัตรวิธานนท์ ครูชำนาญการพิเศษ หัวหน้างานแนะแนว โรงเรียนศรีพฤฒา (ระดับมัธยม)
7. ดร.สมเกียรติ ทานอก อาจารย์ประจำสาขาการวิจัยและประเมินการศึกษา คณะครุศาสตร์ มหาวิทยาลัยราชภัฏนครราชสีมา
8. ผศ.ดร.สมร แสงอรุณ อาจารย์ประจำสาขาการวิจัยและประเมินการศึกษา คณะครุศาสตร์ มหาวิทยาลัยราชภัฏนครราชสีมา
9. รศ.ดร.ประยูทธ ไทยธานี อาจารย์ประจำสาขาจิตวิทยาการศึกษา คณะครุศาสตร์ มหาวิทยาลัยราชภัฏนครราชสีมา
10. รศ.ดร.พิเชษฐ ตันทวีนิช คณะครุศาสตร์ มหาวิทยาลัยราชภัฏสุรินทร์
11. ผศ.ดร.วิเศษ ชินวงศ์ คณะครุศาสตร์ มหาวิทยาลัยราชภัฏสุรินทร์
12. อ.ดร.ศุภธนฤช ยอดสละ คณะครุศาสตร์ มหาวิทยาลัยราชภัฏสุรินทร์

ภาคผนวก ข

ค่าสัมประสิทธิ์สหสัมพันธ์ระหว่างตัวบ่งชี้ของแต่ละองค์ประกอบ

ตารางที่ 57 ค่าสัมประสิทธิ์สหสัมพันธ์ระหว่างตัวบ่งชี้ของอัตมโนทัศน์ (Self-Concept) ของนักเรียนระดับชั้นประถมศึกษาตอนปลาย

	sc11	sc12	sc13	sc21	sc22	sc23	sc31	sc32	sc41	sc42
sc11	1									
sc12	.220**	1								
sc13	.295**	.242**	1							
sc21	.197**	.147**	.199**	1						
sc22	.265**	.183**	.366**	.259**	1					
sc23	.284**	.179**	.217**	.320**	.298**	1				
sc31	.154**	.071	.180**	.387**	.165**	.294**	1			
sc32	.024	.044	.029	.015	.040	.111**	.085*	1		
sc41	.146**	-.056	.167**	.271**	.112**	.140**	.435**	.045	1	
sc42	.191**	.145**	.161**	.277**	.116**	.264**	.290**	.133**	.263**	1

Kaiser-Meyer-Olkin Measure of Sampling Adequacy. = .776
Bartlett's Test of Sphericity = 963.600 df=45 p-value = .000

ตารางที่ 58 ค่าสัมประสิทธิ์สหสัมพันธ์ระหว่างตัวบ่งชี้ของการรับรู้ความสามารถของตน (Self-Efficacy) ของนักเรียนระดับชั้นประถมศึกษาตอนปลาย

	se11	se12	se21	se22	se31	se32	se41	se42	se51	se52
se11	1									
se12	.521**	1								
se21	.163**	.153**	1							
se22	.405**	.499**	.085*	1						
se31	.113**	.201**	-.036	.084*	1					
se32	.339**	.450**	.110**	.455**	.097**	1				
se41	.392**	.522**	.124**	.405**	.217**	.462**	1			
se42	.230**	.336**	.083*	.159**	.175**	.240**	.306**	1		
se51	.264**	.252**	.122**	.302**	.067	.278**	.327**	.168**	1	
se52	.195**	.333**	.105**	.284**	.112**	.341**	.326**	.243**	.378**	1

Kaiser-Meyer-Olkin Measure of Sampling Adequacy.=.857
Bartlett's Test of Sphericity = 1512.5929 df=45 p-value = .000

ตารางที่ 59 ค่าสัมประสิทธิ์สหสัมพันธ์ระหว่างตัวบ่งชี้ของความยืดหยุ่นและการปรับตัว (Flexiability & Adaptability) ของนักเรียนระดับชั้นประถมศึกษาตอนปลาย

	fa11	fa12	fa13	fa14	fa15	fa16	fa21	fa22	fa23
fa11	1								
fa12	.201**	1							
fa13	.037	.015	1						
fa14	.134**	.141**	.099**	1					
fa15	.058	.021	-.038	-.106**	1				
fa16	.017	.047	.041	.318**	-.112**	1			
fa21	.098**	-.042	.013	.006	-.058	-.057	1		
fa22	.041	.066	.104**	-.022	-.030	-.077*	.012	1	
fa23	.049	.165**	-.024	.047	-.018	-.108**	.154**	.085*	1

Kaiser-Meyer-Olkin Measure of Sampling Adequacy=.527

Bartlett's Test of Sphericity = 242.078 df=36 p-value = .000

ตารางที่ 60 ค่าสัมประสิทธิ์สหสัมพันธ์ระหว่างตัวบ่งชี้ของการมีคุณธรรมและจริยธรรม (Virtue and Ethics) ของนักเรียนระดับชั้นประถมศึกษาตอนปลาย

	ve11	ve12	ve13	ve14	ve21	ve22	ve31	ve32	ve33	ve34	ve41	ve42	ve43	ve44	ve45	ve51	ve52
ve11	1																
ve12	.626**	1															
ve13	.649**	.672**	1														
ve14	.514**	.545**	.589**	1													
ve21	.376**	.397**	.447**	.528**	1												
ve22	.407**	.435**	.503**	.453**	.416**	1											
ve31	.305**	.335**	.313**	.379**	.364**	.318**	1										
ve32	.458**	.428**	.455**	.393**	.319**	.390**	.352**	1									
ve33	.405**	.424**	.479**	.497**	.365**	.435**	.343**	.482**	1								
ve34	.239**	.219**	.244**	.237**	.184**	.272**	.241**	.266**	.361**	1							
ve41	.294**	.300**	.328**	.417**	.478**	.326**	.338**	.330**	.396**	.227**	1						
ve42	.318**	.371**	.422**	.406**	.357**	.409**	.257**	.382**	.439**	.249**	.387**	1					
ve43	.148**	.165**	.176**	.139**	.096*	.153**	.138**	.157**	.179**	.090*	.151**	.244**	1				
ve44	.358**	.347**	.383**	.393**	.345**	.344**	.305**	.370**	.452**	.216**	.386**	.372**	.141**	1			
ve45	.409**	.420**	.459**	.441**	.417**	.429**	.387**	.502**	.532**	.296**	.475**	.590**	.222**	.539**	1		
ve51	.281**	.360**	.333**	.301**	.230**	.311**	.180**	.288**	.280**	.178**	.225**	.270**	.082*	.250**	.403**	1	
ve52	.084*	.117**	.085*	.098**	.128**	.052	.227**	.205**	.206**	.093*	.173**	.139**	.213**	.185**	.270**	.082*	1

Kaiser-Meyer-Olkin Measure of Sampling Adequacy=.953

Bartlett's Test of Sphericity = 4292.822 df=136 p-value = .000

ตารางที่ 61 ค่าสัมประสิทธิ์สหสัมพันธ์ระหว่างตัวบ่งชี้ของความตระหนักในความเป็นไทย(Thainess)ของนักเรียนระดับชั้นประถมศึกษาตอนปลาย

	th11	th12	th21	th22	th31	th32	th33	th41	th42	th43	th51	th52
th11	1											
th12	.440**	1										
th21	.440**	.389**	1									
th22	.443**	.309**	.369**	1								
th31	.252**	.224**	.323**	.228**	1							
th32	.325**	.305**	.270**	.342**	.265**	1						
th33	.439**	.351**	.348**	.363**	.359**	.374**	1					
th41	.312**	.221**	.316**	.357**	.313**	.369**	.471**	1				
th42	-.050	-.176**	-.075*	.075*	.047	.003	-.096**	.162**	1			
th43	.332**	.224**	.224**	.364**	.193**	.361**	.292**	.408**	.200**	1		
th51	.307**	.351**	.345**	.257**	.235**	.213**	.291**	.203**	-.073	.233**	1	
th52	.361**	.388**	.404**	.305**	.290**	.324**	.428**	.339**	-.056	.249**	.407**	1

Kaiser-Meyer-Olkin Measure of Sampling Adequacy=.885

Bartlett's Test of Sphericity = 2141.358 df=66 p-value = .000

ตารางที่ 62 ค่าสัมประสิทธิ์สหสัมพันธ์ระหว่างตัวบ่งชี้ของการรับรู้ในความแตกต่างทางวัฒนธรรม(Intercultural Sensitivity Difference)ของนักเรียนระดับชั้นประถมศึกษาตอนปลาย

	id11	id12	id21	id22	id31	id32	id41	id42	id51	id52
id11	1									
id12	.381**	1								
id21	.380**	.392**	1							
id22	.503**	.318**	.400**	1						
id31	.293**	.398**	.343**	.337**	1					
id32	.348**	.391**	.417**	.375**	.336**	1				
id41	.550**	.408**	.462**	.531**	.360**	.439**	1			
id42	.076*	.308**	.269**	.022	.274**	.296**	.190**	1		
id51	.472**	.344**	.406**	.516**	.315**	.361**	.594**	.052	1	
id52	-.039	-.063	-.028	.003	.013	-.024	-.088*	-.066	-.054	1

Kaiser-Meyer-Olkin Measure of Sampling Adequacy=.885

Bartlett's Test of Sphericity = 2003.5075 df=45 p-value = .000

ตารางที่ 63 ค่าสัมประสิทธิ์สหสัมพันธ์ระหว่างตัวบ่งชี้ของอัตมโนทัศน์ (Self-Concept) ของนักเรียน
ระดับชั้นมัธยมศึกษาตอนต้น

	sc11	sc12	sc13	sc21	sc22	sc23	sc31	sc32	sc41	sc42
sc11	1									
sc12	.027	1								
sc13	.445**	-.005	1							
sc21	.502**	.089*	.467**	1						
sc22	.465**	-.184**	.539**	.303**	1					
sc23	.498**	.195**	.443**	.485**	.358**	1				
sc31	.397**	-.264**	.293**	.336**	.403**	.236**	1			
sc32	.168**	-.151**	.100**	.023	.258**	.051	.368**	1		
sc41	.330**	-.279**	.381**	.303**	.463**	.254**	.525**	.239**	1	
sc42	.303**	.031	.295**	.334**	.196**	.301**	.340**	.178**	.267**	1

Kaiser-Meyer-Olkin Measure of Sampling Adequacy.=.834

Bartlett's Test of Sphericity = 2142.248 df=45 p-value = .000

ตารางที่ 64 ค่าสัมประสิทธิ์สหสัมพันธ์ระหว่างตัวบ่งชี้ของการรับรู้ความสามารถของตน (Self-Efficacy)
นักเรียนระดับชั้นมัธยมศึกษาตอนต้น

	se11	se12	se21	se22	se31	se32	se41	se42	se51	se52
se11	1									
se12	.453**	1								
se21	.281**	.334**	1							
se22	.452**	.416**	.423**	1						
se31	.268**	.376**	.171**	.245**	1					
se32	.447**	.486**	.387**	.470**	.220**	1				
se41	.415**	.387**	.400**	.415**	.128**	.508**	1			
se42	.449**	.432**	.253**	.453**	.318**	.462**	.367**	1		
se51	.353**	.381**	.427**	.428**	.104**	.560**	.522**	.388**	1	
se52	.313**	.356**	.402**	.404**	.149**	.536**	.450**	.372**	.641**	1

Kaiser-Meyer-Olkin Measure of Sampling Adequacy.=.908

Bartlett's Test of Sphericity = 2470.4688 df=45 p-value = .000

ตารางที่ 65 ค่าสัมประสิทธิ์สหสัมพันธ์ระหว่างตัวบ่งชี้ของความยืดหยุ่นและการปรับตัว (Flexiability & Adaptability)นักเรียนระดับชั้นมัธยมศึกษาตอนต้น

	fa11	fa12	fa13	fa14	fa15	fa16	fa21	fa22	fa23
fa11	1								
fa12	-.004	1							
fa13	-.152**	.069	1						
fa14	.140**	-.115**	-.239**	1					
fa15	.101**	.111**	.041	.044	1				
fa16	.169**	-.110**	-.021	.123**	.054	1			
fa21	-.068	.027	-.132**	.060	-.145**	-.053	1		
fa22	-.091*	-.016	.066	-.126**	.112**	.000	-.104**	1	
fa23	.101**	-.023	-.072	.048	.051	-.012	.044	-.142**	1

Kaiser-Meyer-Olkin Measure of Sampling Adequacy=.556

Bartlett's Test of Sphericity = 245.493 df=36 p-value = .000

ตารางที่ 66 ค่าสัมประสิทธิ์สหสัมพันธ์ระหว่างตัวบ่งชี้ของการมีคุณธรรมและจริยธรรม (Virtue and Ethics) นักเรียนระดับชั้นมัธยมศึกษาตอนต้น

	ve11	ve12	ve13	ve14	ve21	ve22	ve31	ve32	ve33	ve34	ve41	ve42	ve43	ve44	ve45	ve51	ve52	ve53
ve11	1																	
ve12	.658**	1																
ve13	.540**	.560**	1															
ve14	.513**	.502**	.474**	1														
ve21	.439**	.359**	.376**	.569**	1													
ve22	.397**	.384**	.361**	.460**	.497**	1												
ve31	.380**	.345**	.289**	.411**	.433**	.481**	1											
ve32	.485**	.471**	.424**	.452**	.390**	.437**	.528**	1										
ve33	.387**	.380**	.308**	.371**	.325**	.333**	.262**	.479**	1									
ve34	.414**	.425**	.368**	.422**	.339**	.388**	.442**	.495**	.386**	1								
ve41	.476**	.450**	.322**	.494**	.579**	.511**	.522**	.503**	.394**	.513**	1							
ve42	.331**	.378**	.277**	.371**	.331**	.304**	.281**	.384**	.240**	.350**	.428**	1						
ve43	.222**	.199**	.134**	.250**	.276**	.318**	.325**	.283**	.183**	.248**	.352**	.274**	1					
ve44	.304**	.310**	.234**	.385**	.455**	.413**	.438**	.390**	.269**	.378**	.588**	.322**	.353**	1				
ve45	.425**	.480**	.347**	.493**	.425**	.447**	.444**	.510**	.412**	.474**	.567**	.471**	.310**	.565**	1			
ve51	.402**	.475**	.324**	.397**	.331**	.402**	.303**	.434**	.367**	.383**	.421**	.351**	.230**	.327**	.517**	1		
ve52	.237**	.242**	.158**	.256**	.250**	.271**	.357**	.305**	.221**	.293**	.375**	.269**	.282**	.335**	.364**	.328**	1	
ve53	.192**	.163**	.081*	.138**	.118**	.151**	.212**	.168**	.128**	.178**	.138**	.038	.290**	.165**	.222**	.198**	.315**	1

Kaiser-Meyer-Olkin Measure of Sampling Adequacy=.936

Bartlett's Test of Sphericity = 5029.7913 df=153 p-value = .000

ตารางที่ 67 ค่าสัมประสิทธิ์สหสัมพันธ์ระหว่างตัวบ่งชี้ของความตระหนักรู้ในความเป็นไทย(Thainess) นักเรียนระดับชั้นมัธยมศึกษาตอนต้น

	th11	th12	th21	th22	th31	th32	th33	th41	th42	th43	th51	th52
th11	1											
th12	.107**	1										
th21	.270**	.311**	1									
th22	.218**	.256**	.466**	1								
th31	.058	.270**	.309**	.277**	1							
th32	.429**	.192**	.305**	.304**	.160**	1						
th33	.211**	.324**	.419**	.382**	.478**	.417**	1					
th41	.288**	.187**	.332**	.338**	.213**	.385**	.364**	1				
th42	.284**	.004	.261**	.233**	.061	.299**	.141**	.350**	1			
th43	.296**	.120**	.222**	.214**	.133**	.345**	.260**	.361**	.283**	1		
th51	.150**	.277**	.340**	.249**	.268**	.197**	.355**	.202**	.151**	.141**	1	
th52	.166**	.285**	.420**	.289**	.354**	.243**	.459**	.221**	.114**	.188**	.447**	1

Kaiser-Meyer-Olkin Measure of Sampling Adequacy=.896

Bartlett's Test of Sphericity = 1955.1150 df=153 p-value = .000

ตารางที่ 68 ค่าสัมประสิทธิ์สหสัมพันธ์ระหว่างตัวบ่งชี้ของการรับรู้ในความแตกต่างทางวัฒนธรรม (Intercultural Sensitivity Difference)นักเรียนระดับชั้นมัธยมศึกษาตอนต้น

	id11	id12	id21	id22	id31	id32	id41	id42	id51	id52
id11	1									
id12	.546**	1								
id21	.534**	.620**	1							
id22	.481**	.561**	.604**	1						
id31	.304**	.514**	.509**	.429**	1					
id32	.425**	.510**	.533**	.500**	.443**	1				
id41	.561**	.522**	.551**	.545**	.330**	.615**	1			
id42	.184**	.400**	.354**	.351**	.481**	.387**	.239**	1		
id51	.581**	.540**	.521**	.559**	.295**	.542**	.638**	.211**	1	
id52	.250**	.202**	.218**	.215**	.136**	.119**	.267**	.016	.287**	1

Kaiser-Meyer-Olkin Measure of Sampling Adequacy=.911

Bartlett's Test of Sphericity = 2967.5844 df=45 p-value = .000

ตารางที่ 69 ค่าสัมประสิทธิ์สหสัมพันธ์ระหว่างตัวบ่งชี้ของความยืดหยุ่นและการปรับตัว (Flexiability & Adaptability)นักเรียนระดับชั้นมัธยมศึกษาตอนต้น จากแบบวัดเชิงสถานการณ์

	fa11	fa12	fa13	fa14	fa15	fa16	fa21	fa22	fa23
fa11	1	.306**	-.023	.117**	.092*	.138**	.081*	.129**	.224**
fa12	.306**	1	.028	.163**	.126**	.195**	.166**	.074*	.237**
fa13	-.023	.028	1	.088*	.054	.060	.055	.039	.044
fa14	.117**	.163**	.088*	1	.084*	.083*	.131**	.128**	.079*
fa15	.092*	.126**	.054	.084*	1	.059	.098**	.083*	.154**
fa16	.138**	.195**	.060	.083*	.059	1	.112**	.136**	.108**
fa21	.081*	.166**	.055	.131**	.098**	.112**	1	.071	.135**
fa22	.129**	.074*	.039	.128**	.083*	.136**	.071	1	.091*
fa23	.224**	.237**	.044	.079*	.154**	.108**	.135**	.091*	1

Kaiser-Meyer-Olkin Measure of Sampling Adequacy.=.707

Bartlett's Test of Sphericity = 319.066 df=36 p-value = .000

ตารางที่ 70 ค่าสัมประสิทธิ์สหสัมพันธ์ระหว่างตัวบ่งชี้ของการมีคุณธรรมและจริยธรรม (Virtue and Ethics) นักเรียนระดับชั้นมัธยมศึกษาตอนต้น จากแบบวัดเชิงสถานการณ์

	ve11	ve12	ve13	ve14	ve21	ve22	ve31	ve32	ve33	ve34	ve41	ve42	ve43	ve44	ve45	ve51	ve52	ve53
ve11	1																	
ve12	.314**	1																
ve13	.273**	.328**	1															
ve14	.421**	.276**	.354**	1														
ve21	.200**	.218**	.209**	.284**	1													
ve22	.229**	.240**	.280**	.282**	.258**	1												
ve31	.345**	.302**	.331**	.433**	.258**	.275**	1											
ve32	.440**	.337**	.372**	.479**	.198**	.260**	.551**	1										
ve33	.331**	.327**	.381**	.414**	.270**	.362**	.505**	.571**	1									
ve34	.368**	.340**	.390**	.426**	.236**	.276**	.537**	.625**	.527**	1								
ve41	.393**	.336**	.375**	.434**	.305**	.282**	.488**	.535**	.535**	.527**	1							
ve42	.387**	.335**	.334**	.432**	.272**	.254**	.466**	.565**	.530**	.544**	.601**	1						
ve43	.336**	.302**	.282**	.362**	.209**	.286**	.479**	.530**	.494**	.516**	.502**	.605**	1					
ve44	.309**	.199**	.219**	.360**	.295**	.319**	.354**	.321**	.356**	.339**	.487**	.446**	.527**	1				
ve45	.389**	.322**	.315**	.431**	.288**	.243**	.475**	.585**	.524**	.527**	.569**	.672**	.591**	.560**	1			
ve51	.345**	.279**	.300**	.418**	.236**	.274**	.410**	.462**	.402**	.446**	.472**	.479**	.476**	.455**	.555**	1		
ve52	.320**	.261**	.346**	.338**	.147**	.265**	.416**	.500**	.458**	.471**	.435**	.491**	.504**	.383**	.552**	.544**	1	
ve53	.176**	.159**	.279**	.261**	.238**	.234**	.286**	.267**	.334**	.314**	.358**	.344**	.374**	.416**	.446**	.395**	.454**	1

Kaiser-Meyer-Olkin Measure of Sampling Adequacy=.949

Bartlett's Test of Sphericity = 4705.1825 df=153 p-value = .000

ตารางที่ 71 ค่าสัมประสิทธิ์สหสัมพันธ์ระหว่างตัวบ่งชี้ของอัตมโนทัศน์ (Self-Concept) นักเรียนระดับชั้นมัธยมศึกษาตอนปลาย

	sc11	sc12	sc13	sc21	sc22	sc23	sc31	sc32	sc41	sc42
sc11	1									
sc12	.330**	1								
sc13	.305**	.363**	1							
sc21	.504**	.353**	.419**	1						
sc22	.356**	.085*	.210**	.315**	1					
sc23	.412**	.332**	.397**	.504**	.266**	1				
sc31	.164**	.128**	.068	.083*	.115**	.098*	1			
sc32	.143**	.119**	.125**	.162**	-.005	.214**	.151**	1		
sc41	.205**	-.049	.272**	.214**	.333**	.214**	.203**	.022	1	
sc42	.182**	.264**	.281**	.255**	.146**	.314**	.325**	.298**	.135**	1

Kaiser-Meyer-Olkin Measure of Sampling Adequacy = .789

Bartlett's Test of Sphericity = 1335.1503 df=45 p-value = .000

ตารางที่ 72 ค่าสัมประสิทธิ์สหสัมพันธ์ระหว่างตัวบ่งชี้ของอัตมโนทัศน์ (Self-Concept) นักเรียนระดับชั้นมัธยมศึกษาตอนปลาย

	se11	se12	se21	se22	se31	se32	se41	se42	se51	se52
se11	1									
se12	.461**	1								
se21	.319**	.412**	1							
se22	.376**	.444**	.407**	1						
se31	.351**	.495**	.258**	.403**	1					
se32	.430**	.478**	.361**	.418**	.372**	1				
se41	.367**	.510**	.348**	.360**	.371**	.486**	1			
se42	.371**	.492**	.346**	.395**	.374**	.449**	.492**	1		
se51	.394**	.421**	.434**	.341**	.289**	.456**	.530**	.438**	1	
se52	.261**	.309**	.349**	.204**	.243**	.343**	.338**	.355**	.497**	1

Kaiser-Meyer-Olkin Measure of Sampling Adequacy = .912

Bartlett's Test of Sphericity = 2192.860 df=45 p-value = .000

ตารางที่ 73 ค่าสัมประสิทธิ์สหสัมพันธ์ระหว่างตัวบ่งชี้ความยืดหยุ่นและการปรับตัว (Flexiability & Adaptability)นักเรียนระดับชั้นมัธยมศึกษาตอนปลาย

	fa11	fa12	fa13	fa14	fa15	fa16	fa21	fa22	fa23
fa11	1								
fa12	-.032	1							
fa13	-.032	.061	1						
fa14	.089*	.056	-.250**	1					
fa15	.009	.117**	.012	.060	1				
fa16	.097*	-.032	-.083*	.177**	.162**	1			
fa21	.020	-.092*	-.034	.074	-.242**	-.037	1		
fa22	.006	.065	.035	-.053	.054	-.078*	-.073	1	
fa23	.077*	.010	-.024	.155**	.038	.056	-.026	-.086*	1

Kaiser-Meyer-Olkin Measure of Sampling Adequacy=.546

Bartlett's Test of Sphericity = 204.462 df=36 p-value = .000

ตารางที่ 74 ค่าสัมประสิทธิ์สหสัมพันธ์ระหว่างตัวบ่งชี้ของการมีคุณธรรมและจริยธรรม (Virtue and Ethics) นักเรียนระดับชั้นมัธยมศึกษาตอนปลาย

	ve11	ve12	ve13	ve14	ve21	ve22	ve31	ve32	ve33	ve34	ve41	ve42	ve43	ve44	ve45	ve51	ve52	ve53	
ve11	1																		
ve12	.719**	1																	
ve13	.703**	.723**	1																
ve14	.479**	.496**	.619**	1															
ve21	.331**	.359**	.367**	.450**	1														
ve22	.320**	.349**	.361**	.379**	.528**	1													
ve31	.368**	.354**	.360**	.368**	.356**	.445**	1												
ve32	.501**	.484**	.512**	.436**	.386**	.414**	.586**	1											
ve33	.391**	.397**	.431**	.406**	.350**	.448**	.382**	.544**	1										
ve34	.455**	.425**	.469**	.381**	.318**	.362**	.511**	.586**	.570**	1									
ve41	.290**	.332**	.320**	.409**	.477**	.430**	.336**	.395**	.416**	.427**	1								
ve42	.464**	.482**	.498**	.460**	.446**	.432**	.435**	.545**	.481**	.541**	.470**	1							
ve43	.126**	.127**	.079*	.136**	.092*	.166**	.253**	.243**	.118**	.191**	.112**	.239**	1						
ve44	.230**	.251**	.285**	.379**	.493**	.460**	.328**	.355**	.384**	.314**	.454**	.416**	.147**	1					
ve45	.442**	.446**	.435**	.422**	.470**	.416**	.431**	.552**	.458**	.538**	.492**	.684**	.205**	.529**	1				
ve51	.404**	.443**	.413**	.314**	.267**	.320**	.279**	.450**	.413**	.418**	.312**	.471**	.184**	.249**	.458**	1			
ve52	.114**	.137**	.176**	.190**	.204**	.124**	.155**	.206**	.190**	.147**	.135**	.169**	.178**	.195**	.219**	.312**	1	.277**	
ve53	.173**	.146**	.137**	.098*	.024	.055	.158**	.243**	.097*	.130**	.014	.152**	.271**	-.046	.182**	.252**	.277**	1	

Kaiser-Meyer-Olkin Measure of Sampling Adequacy=.922

Bartlett's Test of Sphericity = 5541.6618 df=153 p-value = .000

ตารางที่ 75 ค่าสัมประสิทธิ์สหสัมพันธ์ระหว่างตัวบ่งชี้ของความตระหนักในความเป็นไทย (Thainess)นักเรียนระดับชั้นมัธยมศึกษาตอนปลาย

	th11	th12	th21	th22	th31	th32	th33	th41	th42	th43	th51	th52
th11	1											
th12	.235**	1										
th21	.251**	.451**	1									
th22	.162**	.317**	.436**	1								
th31	.070	.262**	.367**	.330**	1							
th32	.339**	.222**	.283**	.290**	.121**	1						
th33	.213**	.317**	.439**	.326**	.422**	.404**	1					
th41	.190**	.355**	.430**	.382**	.450**	.390**	.637**	1				
th42	.204**	.043	.198**	.169**	.091*	.252**	.192**	.258**	1			
th43	.220**	.150**	.291**	.230**	.179**	.388**	.297**	.318**	.336**	1		
th51	.241**	.167**	.176**	.218**	.055	.331**	.183**	.188**	.332**	.275**	1	
th52	.222**	.278**	.386**	.355**	.308**	.409**	.406**	.497**	.311**	.365**	.315**	1

Kaiser-Meyer-Olkin Measure of Sampling Adequacy=.871

Bartlett's Test of Sphericity = 2061.2680 df=66 p-value = .000

ตารางที่ 76 ค่าสัมประสิทธิ์สหสัมพันธ์ระหว่างตัวบ่งชี้ของการรับรู้ในความแตกต่างทางวัฒนธรรม (Intercultural Sensitivity Difference)นักเรียนระดับชั้นมัธยมศึกษาตอนปลาย

	id11	id12	id21	id22	id31	id32	id41	id42	id51	id52
id11	1									
id12	.599**	1								
id21	.539**	.605**	1							
id22	.526**	.560**	.627**	1						
id31	.377**	.512**	.467**	.498**	1					
id32	.486**	.544**	.531**	.556**	.575**	1				
id41	.549**	.600**	.578**	.558**	.435**	.579**	1			
id42	.183**	.343**	.390**	.371**	.507**	.369**	.251**	1		
id51	.527**	.532**	.509**	.575**	.324**	.512**	.603**	.102**	1	
id52	.287**	.253**	.342**	.289**	.183**	.270**	.345**	.097*	.374**	1

Kaiser-Meyer-Olkin Measure of Sampling Adequacy=.917

Bartlett's Test of Sphericity = 3003.5477 df=45 p-value = .000

ภาคผนวก ค

คำอำนาจจำแนกรายชื่อของเครื่องมือวัดองค์ประกอบด้านทัศนคติของผู้เรียน
จำแนกตามเครื่องมือในแต่ละระดับชั้น

ตารางที่ 77 ค่าอำนาจจำแนกรายข้อของเครื่องมือวัดองค์ด้านทัศนคติของผู้เรียนระดับชั้นประถมศึกษาตอนปลาย

อัตมโนทัศน์ (Self-Concept)		การรับรู้ความสามารถของตน (Self-Efficacy)		ความยืดหยุ่นและการปรับตัว (Flexibility & Adaptability)	
ข้อ	ค่าอำนาจจำแนก	ข้อ	ค่าอำนาจจำแนก	ข้อ	ค่าอำนาจจำแนก
sc1	.302**	se1	.523**	f1	.315**
sc2	.446**	se2	.548**	f2	.218**
sc3	.295**	se3	.626**	f3	.252**
sc4	.256**	se4	.702**	f4	.432**
sc5	.435**	se5	.427**	f5	-.188**
sc6	.356**	se6	.017	f6	.472**
sc7	.434**	se7	.556**	f7	.369**
sc8	.471**	se8	.571**	f8	.471**
sc9	.459**	se9	.578**	f9	-.164**
sc10	.312**	se10	-.184**	f10	.376**
sc11	.535**	se11	.502**	f11	.207**
sc12	.352**	se12	.622**	f12	.425**
sc13	.513**	se13	.654**	f13	.212**
sc14	.460**	se14	.593**	f14	.161**
sc15	.439**	se15	.196**	f15	.474**
sc16	-.047	se16	.515**	f16	-.065
sc17	.357**	se17	.560**	f17	.462**
sc18	.393**	se18	.210**	f18	.102**
sc19	.492**	se19	.515**		
sc20	.452**	se20	.314**		

ตารางที่ 77 ค่าอำนาจจำแนกรายข้อของเครื่องมือวัดองค์ด้านทัศนคติของผู้เรียนระดับชั้นประถมศึกษาตอนปลาย (ต่อ)

การมีคุณธรรมและจริยธรรม		ความตระหนักในความเป็นไทย		การรับรู้ในความแตกต่างทางวัฒนธรรม	
ข้อ	ค่าอำนาจจำแนก	ข้อ	ค่าอำนาจจำแนก	ข้อ	ค่าอำนาจจำแนก
v1	.633**	t1	.537**	i1	.543**
v2	.598**	t2	.562**	i2	.619**
v3	.609**	t3	.558**	i3	.553**
v4	.559**	t4	.398**	i4	.395**
v5	.638**	t5	.509**	i5	.574**
v6	.565**	t6	.532**	i6	.403**
v7	.659**	t7	.595**	i7	.532**
v8	.514**	t8	.309**	i8	.620**
v9	.676**	t9	.359**	i9	.557**
v10	.605**	t10	.459**	i10	.264**
v11	.566**	t11	.552**	i11	.591**
v12	.515**	t12	.339**	i12	.366**
v13	.471**	t13	.577**	i13	.657**
v14	.465**	t14	.611**	i14	.689**
v15	.644**	t15	.573**	i15	.387**
v16	.595**	t16	.392**	i16	.271**
v17	.627**	t17	-.051	i17	.541**
v18	.460**	t18	.239**	i18	.634**
v19	.486**	t19	.282**	i19	-.486**
v20	.496**	t20	.546**	i20	.522**
v21	.629**	t21	.447**		
v22	.577**	t22	.434**		
v23	-.123**	t23	.578**		
v24	.597**	t24	.487**		
v25	.632**				
v26	.622**				
v27	.654**				
v28	.478**				
v29	.483**				
v30	.048				

ตารางที่ 78 ค่าอำนาจจำแนกรายข้อของเครื่องมือวัดองค์ด้านทัศนคติของผู้เรียนระดับชั้นมัธยมศึกษาปีที่ 3

อัตมโนทัศน์ (Self-Concept)		การรับรู้ความสามารถของตน (Self-Efficacy)	
ข้อ	ค่าอำนาจจำแนก	ข้อ	ค่าอำนาจจำแนก
sc1	.312**	se1	.548**
sc2	.602**	se2	.370**
sc3	.558**	se3	.257**
sc4	-.327**	se4	.454**
sc5	.271**	se5	.340**
sc6	.242**	se6	.426**
sc7	.414**	se7	.499**
sc8	.354**	se8	.182**
sc9	.567**	se9	.419**
sc10	.591**	se10	.507**
sc11	.520**	se11	.447**
sc12	.516**	se12	.421**
sc13	.432**	se13	.449**
sc14	.550**	se14	.351**
sc15	.509**	se15	-.057
sc16	.447**	se16	.432**
sc17	.484**	se17	.434**
sc18	.555**	se18	.582**
sc19	.428**	se19	.499**
sc20	.367**	se20	.486**
sc21	.457**	se21	.372**
sc22	.459**	se22	.439**
sc23	.012	se23	.498**
sc24	.191**	se24	.435**
sc25	.505**	se25	.531**
sc26	.426**	se26	.482**
sc27	.345**	se27	.528**
sc28	.394**	se28	.466**
sc29	.245**	se29	.489**
sc30	.368**	se30	.458**

ตารางที่ 78 ค่าอำนาจจำแนกรายข้อของเครื่องมือวัดองค์ด้านทัศนคติของผู้เรียนระดับชั้นมัธยมศึกษาปีที่ 3 (ต่อ)

ความยืดหยุ่นและการปรับตัว (Flexiability & Adaptability)		การมีคุณธรรมและจริยธรรม (Virtue and Ethics)			
ข้อ	ค่าอำนาจจำแนก	ข้อ	ค่าอำนาจจำแนก	ข้อ	ค่าอำนาจจำแนก
f1	.281**	v1	.453**	v28	.392**
f2	.243**	v2	.444**	v29	.464**
f3	.064	v3	.456**	v30	.481**
f4	.045	v4	.380**	v31	.509**
f5	.229**	v5	.571**	v32	.477**
f6	.170**	v6	.305**	v33	.482**
f7	.035	v7	.552**	v34	.383**
f8	.201**	v8	.482**	v35	.434**
f9	.055	v9	.591**	v36	.468**
f10	.198**	v10	.581**	v37	.239**
f11	.077*	v11	.490**	v38	.346**
f12	.177**	v12	.532**	v39	.127**
f13	.218**	v13	.490**	v40	.023
f14	.322**	v14	.465**		
f15	.314**	v15	.435**		
f16	.126**	v16	.627**		
f17	.296**	v17	.639**		
f18	.276**	v18	.374**		
f19	.058	v19	.615**		
f20	.137**	v20	.631**		
f21	.074*	v21	.590**		
f22	.318**	v22	.626**		
f23	.014	v23	.640**		
f24	-.002	v24	.395**		
f25	.222**	v25	.106**		
f26	.168**	v26	.378**		
f27	.162**	v27	.395**		

ตารางที่ 78 ค่าอำนาจจำแนกรายชื่อของเครื่องมือวัดองค์ด้านทัศนคติของผู้เรียนระดับชั้นมัธยมศึกษาปีที่ 3 (ต่อ)

ความตระหนักในความเป็นไทย(Thainess)				การรับรู้ในความแตกต่างทางวัฒนธรรม(Intercultural Sensitivity Difference)			
ชื่อ	ค่าอำนาจจำแนก	ชื่อ	ค่าอำนาจจำแนก	ชื่อ	ค่าอำนาจจำแนก	ชื่อ	ค่าอำนาจจำแนก
t1	.323**	t28	.311**	i1	.403**	i28	-.298**
t2	.384**	t29	.469**	i2	.554**	i29	.269**
t3	.352**	t30	.017	i3	.557**	i30	.297**
t4	.517**	t31	.369**	i4	.495**		
t5	.253**	t32	.391**	i5	.212**		
t6	.247**	t33	.470**	i6	.697**		
t7	.509**	t34	.479**	i7	.652**		
t8	.521**	t35	.603**	i8	.647**		
t9	.494**	t36	.326**	i9	.431**		
t10	.508**			i10	.569**		
t11	.360**			i11	.614**		
t12	.090*			i12	.449**		
t13	.249**			i13	.502**		
t14	.387**			i14	.444**		
t15	.428**			i15	.257**		
t16	.388**			i16	.415**		
t17	.410**			i17	.386**		
t18	.517**			i18	.643**		
t19	.598**			i19	.683**		
t20	.600**			i20	.670**		
t21	.554**			i21	.677**		
t22	.519**			i22	.446**		
t23	.455**			i23	.319**		
t24	.182**			i24	.479**		
t25	.114**			i25	.281**		
t26	.524**			i26	.343**		
t27	.167**			i27	.303**		

ตารางที่ 78 ค่าอำนาจจำแนกรายข้อของเครื่องมือวัดองค์ความรู้ทัศนคติของผู้เรียนระดับชั้นมัธยมศึกษาปีที่ 3 (ต่อ)

แบบวัดเชิงสถานการณ์

ความยืดหยุ่นและการปรับตัว (Flexiability & Adaptability)		การมีคุณธรรมและจริยธรรม (Virtue and Ethics)			
ข้อ	ค่าอำนาจจำแนก	ข้อ	ค่าอำนาจจำแนก	ข้อ	ค่าอำนาจจำแนก
f1	.296**	V1	.459**	V19	.607**
f2	.409**	V2	.457**	V20	.639**
f3	.450**	V3	.314**	V21	.570**
f4	.427**	V4	.407**	V22	.659**
f5	.324**	V5	.465**	V23	.645**
f6	.216**	V6	.387**	V24	.595**
f7	.344**	V7	.464**	V25	.581**
f8	.372**	V8	.514**	V26	.677**
f9	.347**	V9	.436**	V27	.525**
f10	.294**	V10	.352**	V28	.550**
f11	.461**	V11	.495**	V29	.558**
f12	.073*	V12	.272**	V30	.600**
f13	.342**	V13	.613**	V31	.691**
f14	.306**	V14	.470**	V32	.677**
f15	.310**	V15	.671**	V33	.588**
f16	.309**	V16	.654**	V34	.500**
f17	.401**	V17	.550**	V35	.618**
f18	.407**	V18	.672**	V36	.404**

ตารางที่ 79 ค่าอำนาจจำแนกรายข้อของเครื่องมือวัดองค์ความรู้ด้านทัศนคติของผู้เรียนระดับชั้นมัธยมศึกษาปีที่ 6

อัตมโนทัศน์ (Self-Concept)		การรับรู้ความสามารถของตน (Self-Efficacy)	
ข้อ	ค่าอำนาจจำแนก	ข้อ	ค่าอำนาจจำแนก
sc1	.333**	se1	.535**
sc2	.512**	se2	.444**
sc3	.519**	se3	.031
sc4	.406**	se4	.485**
sc5	.293**	se5	.425**
sc6	.399**	se6	.383**
sc7	.174**	se7	.389**
sc8	.430**	se8	.233**
sc9	.457**	se9	.411**
sc10	.587**	se10	.407**
sc11	.596**	se11	.502**
sc12	.567**	se12	.294**
sc13	.535**	se13	.508**
sc14	.244**	se14	.393**
sc15	.321**	se15	.334**
sc16	.463**	se16	.436**
sc17	.508**	se17	.394**
sc18	.531**	se18	.561**
sc19	.088*	se19	.633**
sc20	.461**	se20	.562**
sc21	.282**	se21	.239**
sc22	.355**	se22	.388**
sc23	-.073	se23	.537**
sc24	.329**	se24	.402**
sc25	.290**	se25	.526**
sc26	.367**	se26	.553**
sc27	.287**	se27	.544**
sc28	.327**	se28	.458**
sc29	.336**	se29	.460**
sc30	.377**	se30	.319**

ตารางที่ 79 ค่าอำนาจจำแนกรายข้อของเครื่องมือวัดองค์ด้านทัศนคติของผู้เรียนระดับชั้นมัธยมศึกษาปีที่ 6 (ต่อ)

ความยืดหยุ่นและการปรับตัว (Flexiability & Adaptability)		การมีคุณธรรมและจริยธรรม (Virtue and Ethics)			
ข้อ	ค่าอำนาจจำแนก	ข้อ	ค่าอำนาจจำแนก	ข้อ	ค่าอำนาจจำแนก
f1	.231**	V1	.523**	V21	.544**
f2	.272**	V2	.532**	V22	.631**
f3	.148**	V3	.533**	V23	.709**
f4	.101**	V4	.516**	V24	.657**
f5	.218**	V5	.552**	V25	-.010
f6	.198**	V6	.486**	V26	.517**
f7	.076*	V7	.579**	V27	.510**
f8	.258**	V8	.408**	V28	.431**
f9	-.050	V9	.574**	V29	.545**
f10	.316**	V10	.605**	V30	.654**
f11	.066	V11	.541**	V31	.607**
f12	.298**	V12	.514**	V32	.689**
f13	.194**	V13	.556**	V33	.653**
f14	.287**	V14	.563**	V34	.523**
f15	.217**	V15	.604**	V35	.547**
f16	.132**	V16	.701**	V36	.544**
f17	.194**	V17	.610**	V37	.066
f18	.298**	V18	.516**	V38	.455**
f19	.097*	V19	.673**	V39	.158**
f20	.139**	V20	.419**	V40	-.036
f21	.018				
f22	.352**				
f23	-.022				
f24	.018				
f25	.339**				
f26	.141**				
f27	.186**				

ตารางที่ 79 ค่าอำนาจจำแนกรายข้อของเครื่องมือวัดองค์ด้านทัศนคติของผู้เรียนระดับชั้นมัธยมศึกษาปีที่ 6 (ต่อ)

ความตระหนักในความเป็นไทย (Thainess)				การรับรู้ในความแตกต่างทางวัฒนธรรม (Intercultural Sensitivity Difference)			
ข้อ	ค่าอำนาจจำแนก	ข้อ	ค่าอำนาจจำแนก	ข้อ	ค่าอำนาจจำแนก	ข้อ	ค่าอำนาจจำแนก
t1	.285**	t19	.550**	i1	.455**	i16	.460**
t2	.410**	t20	.602**	i2	.585**	i17	.447**
t3	.173**	t21	.597**	i3	.651**	i18	.638**
t4	.451**	t22	.384**	i4	.584**	i19	.714**
t5	.466**	t23	.634**	i5	.306**	i20	.680**
t6	.244**	t24	.676**	i6	.664**	i21	.693**
t7	.437**	t25	.139**	i7	.626**	i22	.455**
t8	.505**	t26	.532**	i8	.656**	i23	.300**
t9	.443**	t27	.299**	i9	.452**	i24	.472**
t10	.532**	t28	.397**	i10	.665**	i25	.554**
t11	.383**	t29	.536**	i11	.646**	i26	.628**
t12	.134**	t30	.013	i12	.454**	i27	.583**
t13	.344**	t31	.193**	i13	.491**	i28	-.533**
t14	.358**	t32	.397**	i14	.504**	i29	.559**
t15	.383**	t33	.298**	i15	.364**	i30	.612**
t16	.481**	t34	.566**				
t17	.429**	t35	.513**				
t18	.469**	t36	.397**				

ภาคผนวก ง

เครื่องมือต้นฉบับที่ใช้ในการดำเนินการวิจัย (ต้นฉบับ)

แยกตามระดับชั้นของการวัดองค์ประกอบด้านทัศนด้านทัศนคติของผู้เรียน

แบบวัดคุณลักษณะของนักเรียน (SS)

ระดับชั้นประถมศึกษาปีที่ 6

คำชี้แจง ให้นักเรียนเติมข้อมูลในแบบวัดให้ครบทุกข้อ

ข้อมูลพื้นฐานของนักเรียน

1) ชื่อ.....	กำลังศึกษาอยู่ระดับชั้น.....	ห้อง.....	เลขที่.....	โรงเรียน.....	จังหวัด.....
2) เพศ <input type="checkbox"/> หญิง <input type="checkbox"/> ชาย	3) อายุ.....		ปี		
4) แผนการเรียน <input type="checkbox"/> สายวิทย์ คณิต <input type="checkbox"/> สายศิลป์ภาษา <input type="checkbox"/> อื่นๆ.....					
5) เกรดเฉลี่ยสะสม (GPA)					
6) ความมุ่งมั่นในการประกอบอาชีพ <input type="checkbox"/> ยังไม่คิด <input type="checkbox"/> ประกอบอาชีพตามพ่อแม่ <input type="checkbox"/> อาชีพ (ระบุ).....					

ส่วนที่ 1 คุณลักษณะของตนเอง (I)

คำชี้แจง ให้นักเรียนอ่านและพิจารณาข้อความแต่ละข้อ และเลือกระดับการรับรู้ที่ตรงกับความเป็นจริงของนักเรียน

ข้อ ที่	ข้อความ	ระดับการรับรู้				
		ไม่จริง เลย	จริง เล็กน้อย	ปาน กลาง	จริงมาก	จริงมาก ที่สุด
1	ฉันไม่ค่อยเข้าใจสิ่งที่ครูสอน					
2	ฉันสามารถทำงานที่ได้รับมอบหมายออกมาดี					
3	เพื่อนส่วนใหญ่ในห้องเรียนได้ดีกว่าฉัน					
4	ฉันเข้าใจสิ่งที่เรียนได้เร็วกว่าเพื่อน ๆ					
5	ครูเตือนให้ฉันตั้งใจเรียนบ่อยกว่าเพื่อนคนอื่น ๆ					
6	เพื่อน ๆ ชอบให้ฉันอธิบายการบ้านให้ฟัง					
7	ฉันไม่รู้ว่าจะเรียนไปทำไม					
8	ฉันอยากรู้ อยากเห็นเมื่อเริ่มบทเรียนใหม่ ๆ					
9	ฉันส่งงานครบทุกชิ้นตามที่ครูสั่ง					
10	ต้องมีคนคอยเตือนฉันอยู่เสมอว่าครูสั่งการบ้านอะไร					
11	ในชั่วโมงเรียน ฉันสนใจสิ่งอื่นมากกว่าสิ่งที่ครูสอน					
12	ฉันอ่านหนังสือด้วยตัวเอง โดยไม่ต้องมีใครมาเตือน					
13	ฉันมีความสุขเวลาอยู่ที่โรงเรียน					
14	ฉันรู้สึกว่าการถูกบังคับให้เรียน					
15	ฉันเป็นคนสนุกสนาน ไม่โกรธเพื่อนง่าย ๆ					
16	ฉันอยากให้มีคนคอยช่วย เวลาฉันไม่สบายใจ					
17	ฉันชอบอยู่กับเพื่อนๆ					
18	ครูชอบจับผิดฉัน					
19	ฉันปรับตัวเข้ากับเพื่อนได้ง่าย					
20	ฉันสามารถทำงานกลุ่มกับเพื่อนคนใดก็ได้					

ส่วนที่ 2 คุณลักษณะของตนเอง (II)

คำชี้แจง ให้นักเรียนอ่านและพิจารณาข้อคำถามแต่ละข้อ และเลือกระดับการรับรู้ที่ตรงกับความเป็นจริง
ของนักเรียน

ข้อ ที่	ข้อความ	ระดับการรับรู้				
		ไม่จริง เลย	จริง เล็กน้อย	ปาน กลาง	จริงมาก	จริงมาก ที่สุด
1	ฉันเป็นคนมีความสามารถ					
2	ถ้าได้เรียน ฉันสามารถเป็นคนเก่งในเรื่องใดก็ได้					
3	ฉันชอบหาวิธีใหม่ ๆ มาทำให้ผลงานออกมาดีขึ้น					
4	ฉันชอบเรียนสิ่งใหม่ ๆ เพราะทำให้ฉันรู้มากขึ้น					
5	ฉันรู้ว่าฉันเรียนวิชาอะไรได้ดี					
6	เมื่อฉันบอกว่าฉันทำอะไรได้ คนอื่นมักไม่เชื่อฉัน					
7	ฉันเลือกงานที่ฉันสนใจและเชื่อว่าทำมันได้					
8	ฉันรู้ว่าฉันทำอะไรได้ดี และเลือกทำสิ่งที่เหมาะกับ ตัวเอง					
9	ฉันชอบลองทำอะไรใหม่ ๆ จะได้รู้มากขึ้น					
10	ฉันจะเลือกงานง่าย ๆ ที่มั่นใจว่าทำได้แน่นอน					
11	เมื่อทำการบ้านผิด ฉันอยากให้ครูบอกว่าฉันต้อง แก้ไขอย่างไร					
12	ความผิดพลาดสอนให้ฉันยิ่งพยายามมากขึ้น					
13	ฉันตั้งใจทำงานทุกอย่างให้ออกมาดี					
14	ฉันให้เวลากับการทำงานบ้านจนกว่างานจะเสร็จ					
15	ฉันไม่ชอบเรียนอะไรที่ยาก ๆ					
16	ฉันไม่ยอมแพ้กับปัญหาอะไรง่าย ๆ					
17	ฉันแน่ใจว่าถ้าฉันตั้งใจเรียน ฉันจะต้องสอบผ่าน อย่างแน่นอน					
18	ฉันสอบได้คะแนนดีเพราะโชคช่วย					
19	เมื่อฉันทำผิด ฉันยอมรับผลที่เกิดจากสิ่งที่ฉันทำ					
20	ฉันมักอ้างว่าเป็นความผิดของเพื่อน เวลาถูกครูดุ					

ส่วนที่ 3 ข้อมูลความประทับใจของนักเรียน

1. ให้นักเรียนเขียนความภาคภูมิใจหรือรางวัลของนักเรียนที่เกิดขึ้นจากที่ผ่านมา (1-2 เรื่องพอสังเขป)พร้อม
บอกเหตุผลว่าทำไมจึงภาคภูมิใจ

.....

2. นักเรียนคิดว่าอะไรที่เป็นคุณลักษณะของนักเรียนจึงทำให้เกิดความสำเร็จ หรือได้รับรางวัล หรือทำให้
เกิดความภาคภูมิใจขึ้น

.....

.....

แบบวัดคุณลักษณะของนักเรียน (FV)

ระดับชั้นประถมศึกษาปีที่ 6

คำชี้แจง ให้นักเรียนเติมข้อมูลในแบบวัดให้ครบทุกข้อ

ข้อมูลพื้นฐานของนักเรียน

1) ชื่อ.....	กำลังศึกษาอยู่ระดับชั้น.....	ห้อง.....	เลขที่.....
โรงเรียน.....	จังหวัด.....		
2) เพศ <input type="checkbox"/> หญิง <input type="checkbox"/> ชาย	3) อายุ.....	ปี	
4) แผนการเรียน <input type="checkbox"/> สายวิทย์ คณิต <input type="checkbox"/> สายศิลป์ภาษา <input type="checkbox"/> อื่นๆ.....			
5) เกรดเฉลี่ยสะสม (GPA)			
6) ศาสนาที่นับถือ <input type="checkbox"/> พุทธ <input type="checkbox"/> คริสต์ <input type="checkbox"/> อิสลาม <input type="checkbox"/> อื่นๆ.....			
7) นักเรียนเริ่มเข้าเรียนในโรงเรียนแห่งนี้เป็นเวลา.....	ปี		

ส่วนที่ 1 คุณลักษณะของตนเอง (III)

คำชี้แจง ให้นักเรียนอ่านและพิจารณาข้อความแต่ละข้อ และเลือกระดับการปฏิบัติที่ตรงกับความเป็นจริงของนักเรียน

ข้อ ที่	ข้อความ	ระดับการปฏิบัติ				
		ไม่จริง เลย	จริง เล็กน้อย	ปาน กลาง	จริงมาก	จริงมาก ที่สุด
1	ฉันทำได้ถ้าทำคะแนนได้ไม่ต่ำเท่าเดิม					
2	ฉันจะไม่สบายใจถ้าเพื่อนที่เก่งพอๆ กันทำคะแนนได้มากกว่า					
3	ฉันเลือกเล่นกับเพื่อนที่คุยกับฉันรู้เรื่องเท่านั้น					
4	ฉันยอมรับได้ถ้าเพื่อนในกลุ่มทำงานล่าช้ากว่าฉัน					
5	ฉันแก้ปัญหาอย่างรวดเร็วด้วยวิธีการที่คิดได้ในขณะนั้น					
6	ฉันจะคิดถึงการทำของเพื่อนที่มีต่อเราเพื่อหาทางพูดคุยแบบไม่ทะเลาะกัน					
7	ฉันรู้ว่าเพื่อนจะทะเลาะกันโดยฟังจากเสียงที่คุยกัน					
8	ฉันพูดคุยกับเพื่อนที่กำลังโมโหได้ด้วยอารมณ์ปกติ					
9	ฉันมักจะเสียใจที่ใช้คำพูดไม่ดีกับเพื่อนอยู่เสมอ					
10	ฉันจะไม่ดูค่าเพื่อนแม้เพื่อนจะทำผิดในขณะที่ต้องรับผิดชอบทำงานด้วยกัน					
11	ถ้าฉันเริ่มอารมณ์ไม่ดีฉันมักจะไม่คุยกับใคร					
12	ฉันจะรู้ว่าฉันเริ่มมีความรู้สึกโกรธ					
13	เพื่อนจะประหลาดใจในคำตอบของฉันเสมอ					
14	สำหรับฉันมีคำพูดหนึ่งจากเพื่อนถ้าฉันได้ยินฉันจะโกรธทันที					
15	ฉันปลอบใจเพื่อนโดยใช้วิธีการพูดที่ไม่ซ้ำเดิม					
16	ถ้าฉันเสียใจฉันมีวิธีระบายของฉันที่ทำเป็นประจำแล้วจะหายเสียใจ					
17	ถ้าฉันรู้ว่าเพื่อนแกล้งหยอกฉันจะไม่ต่อว่าเพื่อนให้เสียใจ					
18	ถ้ามีใครมาขู่ไม่โหดฉันในขณะที่ฉันอยู่เฉยๆ ฉันโกรธทันที					

ส่วนที่ 2 คุณลักษณะของตนเอง (IV)

คำชี้แจง ให้นักเรียนอ่านและพิจารณาข้อคำถามแต่ละข้อ และเลือกระดับการปฏิบัติที่ตรงกับความเป็นจริงของนักเรียน

ข้อ ที่	ข้อความ	ระดับการปฏิบัติ				
		ไม่จริง เลย	จริง เล็กน้อย	ปาน กลาง	จริงมาก	จริงมาก ที่สุด
1	ฉันดีใจที่ได้ดูแลพ่อแม่ ผู้ปกครอง เวลาที่ทานไม่สบาย					
2	ฉันดีใจที่ได้ช่วยทำงานบ้านของพ่อแม่ ผู้ปกครอง					
3	ฉันเชื่อฟังและทำตามคำสั่งสอน ของพ่อแม่ ผู้ปกครอง และคุณครู					
4	ฉันเสียใจเมื่อทำให้พ่อแม่ ผู้ปกครองเสียใจ					
5	ฉันเคารพพ่อแม่ ผู้ปกครอง คุณครู					
6	ฉันภูมิใจที่เกิดเป็นลูกของพ่อแม่					
7	ฉันตั้งใจทำตัวเป็นเด็กดีของพ่อแม่ ผู้ปกครองและโรงเรียน					
8	ฉันมักจะประหยัดเงินค่าขนมเพื่อช่วยพ่อแม่					
9	ฉันตั้งใจเรียน เพื่อให้พ่อแม่ ผู้ปกครองภูมิใจ					
10	ถึงจะเหนื่อยมาก ฉันจะตั้งใจทำการบ้านจนเสร็จ					
11	ถึงแม้จะรู้สึกท้อ ฉันก็จะพยายามตั้งใจฟังครูสอนจนหมดเวลา					
12	ถ้าไม่สบายเล็กน้อย ฉันก็จะมาเรียนหนังสือ					
13	ฉันมักจะขอช่วยเพื่อนทำงาน ทั้งที่เพื่อนไม่ได้ร้องขอ					
14	ฉันมักจะขอช่วยครูทำเมื่อมีโอกาส ทั้งที่ครูไม่ได้ร้องขอ					
15	ฉันรู้สึกภูมิใจ เมื่อได้ช่วยเหลือคนอื่น					
16	ฉันมักจะช่วยรักษาความสะอาดในบริเวณโรงเรียน โดยการทิ้งขยะลงในถังขยะ					
17	ฉันมักจะใช้สิ่งของต่างๆของโรงเรียนอย่างระมัดระวัง					
18	ฉันช่วยงานโรงเรียนอย่างเต็มใจเมื่อมีโอกาส					
19	ฉันมักจะกลับมาทำงานให้เสร็จ หลังจากที่ได้ไปเล่นกับเพื่อนมา					
20	ฉันทำการบ้านให้เสร็จก่อน จึงจะไปเล่นกับเพื่อน					
21	ฉันพยายามตั้งใจทำงานให้ออกมาดีที่สุดเท่าที่จะทำได้					
22	เมื่อทำการบ้านไม่ได้ ฉันจะถามพ่อแม่ หรืออ่านบททวนบทเรียนจนสามารถทำได้					
23	ถ้าทำการบ้านไม่ได้ ฉันมักจะเลิกทำทันที					
24	เพื่อสอบให้ผ่าน ฉันจะพยายามอ่านหนังสือหลายๆ					
25	ฉันพยายามจะทำงานให้เรียบร้อย					
26	ฉันมักจะหาวิธีการที่ทำงานให้ดีขึ้น					
27	ฉันพยายามปรับปรุงงานตามที่ได้รับคำแนะนำ					

ข้อ ที่	ข้อความ	ระดับการปฏิบัติ				
		ไม่จริง เลย	จริง เล็กน้อย	ปาน กลาง	จริงมาก	จริงมาก ที่สุด
28	ฉันรู้สึกไม่สบายใจ เมื่อต้องพูดโกหก					
29	ฉันมักจะทำตามที่คุณพูดไว้					
30	ฉันยอมที่จะทำความผิด ถ้าได้รับผลตอบแทนที่ดี					

ส่วนที่ 3 ข้อมูลลักษณะนิสัยของนักเรียน

1. ให้นักเรียนเขียนบอกลักษณะนิสัยของตนเอง(2-3 ข้อ) และ สิ่งที่คุณมองตัวนักเรียน(2-3 ข้อ)

1.1 ลักษณะนิสัยของตนเอง

.....

.....

.....

1.2 ลักษณะนิสัยที่คุณมองตัวนักเรียน

.....

.....

.....

2. นักเรียนคิดว่าเหตุการณ์ที่เป็นความดีของนักเรียน ให้เขียนเล่าเหตุการณ์รายละเอียด และช่วงเวลาที่เกิดขึ้น(1-2 เรื่อง)

.....

.....

.....

.....

.....

.....

ข้อ ที่	ข้อความ	ระดับการปฏิบัติ				
		ไม่ จริง เลย	จริง เล็กน้อย	ปาน กลาง	จริง มาก	จริง มาก ที่สุด
16	ฉันไม่ชอบประเพณีไทยเพราะเป็นเรื่องของคนสมัยโบราณ					
17	ฉันพูดภาษาอังกฤษคำภาษาไทยคำจะได้ทำให้น่าฟังมากขึ้น					
18	ฉันเห็นคนที่ใช้ภาษาท้องถิ่นเป็นคนที่ไม่ทันสมัย					
19	ฉันนั่งตามสบายในที่ประชุมเพื่อแสดงความเป็นกันเอง					
20	ฉันไหว้ผู้ปกครองก่อนมาโรงเรียน					
21	ฉันมีเงินเหลือจากโรงเรียนเพื่อใส่กระปุกออมสิน					
22	ฉันรับประทานอาหารจนหมดจานไม่เหลือทิ้ง					
23	ฉันช่วยเพื่อนทำงานที่ฉันสามารถทำได้					
24	ฉันบริจาคสิ่งของให้กับผู้ที่เดือดร้อน					

ส่วนที่ 2 คุณลักษณะของตนเอง (VI)

คำชี้แจง ให้นักเรียนอ่านและพิจารณาข้อความแต่ละข้อ และเลือกระดับการปฏิบัติที่ตรงกับความเป็นจริงของนักเรียน

ข้อ ที่	ข้อความ	ระดับการปฏิบัติ				
		ไม่จริง เลย	จริง เล็กน้อย	ปาน กลาง	จริงมาก	จริงมาก ที่สุด
1	ฉันดูรายการโทรทัศน์หรืออ่านสารคดีเกี่ยวกับความแตกต่างของวัฒนธรรม					
2	เมื่อฉันเห็นคนต่างท้องถิ่น/ต่างภูมิภาคเข้ามาในโรงเรียน ฉันจะยิ้มต้อนรับและทำในสิ่งที่สร้างความประทับใจ					
3	ฉันมักแสดงวัฒนธรรมตนเองให้ผู้อื่นเห็นและเข้าใจผ่านทั้งทางภาษาและท่าทาง					
4	ฉันรู้สึกลำบากใจที่ต้องพูดคุยสื่อสารกับคนต่างท้องถิ่น/ต่างภูมิภาค					
5	ฉันเคารพต่อวิถีการประพฤติปฏิบัติของคนที่มาจากต่างภูมิภาค/ต่างวัฒนธรรม					
6	ฉันไม่ชอบอยู่กับคนที่มาจากวัฒนธรรมที่แตกต่าง					
7	ฉันเรียนรู้ความคิดเห็นของคนต่างภูมิภาค/ต่างวัฒนธรรม					
8	ฉันยอมรับความคิดเห็นของคนต่างภูมิภาค/ต่างวัฒนธรรม ถึงแม้จะเป็นความเห็นที่แตกต่างจากฉัน					
9	ฉันจะระมัดระวังการพูดกับคนต่างภูมิภาค/ต่างวัฒนธรรม เนื่องจากอาจจะกระทบกับความต่างของวัฒนธรรม					

ข้อ ที่	ข้อความ	ระดับการปฏิบัติ				
		ไม่จริง เลย	จริง เล็กน้อย	ปาน กลาง	จริงมาก	จริงมาก ที่สุด
10	มันเป็นเรื่องยากของฉันที่จะพูดคุยสื่อสารกับคนต่าง ภูมิภาค/ต่างวัฒนธรรม					
11	ฉันทำงานร่วมกับเพื่อนที่เป็นคนต่างภูมิภาค/ต่าง วัฒนธรรมด้วยความมั่นใจ					
12	ฉันหลีกเลี่ยงสถานการณ์ที่จะต้องทำงานกับคนต่าง ภูมิภาค/ต่างวัฒนธรรม					
13	ฉันสนุกที่ได้พูดคุยสื่อสารกับคนต่างภูมิภาค/ต่าง วัฒนธรรม					
14	ฉันสนุกกับการทำกิจกรรมร่วมกับเพื่อนต่าง ภูมิภาค/ต่างวัฒนธรรม					
15	ฉันรู้สึกไม่สบายใจที่จะพูดคุยกับเพื่อนต่าง ภูมิภาค/ต่างวัฒนธรรม					
16	ฉันวางตัวไม่ถูกเมื่อต้องทำงานร่วมกับเพื่อนต่าง ภูมิภาค/ต่างวัฒนธรรม					
17	ฉันดูแลเอาใจใส่คนต่างภูมิภาค/ต่างวัฒนธรรมที่ ฉันรู้จักเป็นอย่างดี					
18	ฉันยอมรับและเข้าใจในสิ่งที่คนต่างภูมิภาค/ต่าง วัฒนธรรมสื่อสารและแสดงออก ถึงแม้ว่าจะเป็น สิ่งที่แปลกใหม่สำหรับฉัน					
19	ฉันสามารถปฏิบัติทุกอย่างต่อเพื่อนต่างภูมิภาค/ ต่างวัฒนธรรมได้เหมือนกับเพื่อนคนอื่น					
20	ฉันระมัดระวังคำพูดที่จะทำให้คนต่างวัฒนธรรม เกิดความรู้สึกไม่สบายใจ					

ส่วนที่ 3 ข้อมูลลักษณะนิสัยของนักเรียน

1. ให้นักเรียนเขียนบอกความเป็นไทยของตนเองที่ปรากฏเห็นชัดเจน(2-3 ข้อ)

.....

.....

.....

.....

.....

.....

2. นักเรียนบอกการปฏิบัติตนเมื่อมีเพื่อนหรือมีคนที่ต่างภูมิภาค/ต่างประเทศอยู่ในเหตุการณ์ต่างๆ (1-2 เรื่อง)

.....

.....

.....

.....

.....

.....

แบบวัดคุณลักษณะของนักเรียน (SS)

ระดับชั้นมัธยมศึกษาปีที่ 3

คำชี้แจง ให้นักเรียนเติมข้อมูลในแบบวัดให้ครบทุกข้อ

ข้อมูลพื้นฐานของนักเรียน

1) ชื่อ.....	กำลังศึกษาอยู่ระดับชั้น.....	ห้อง.....	เลขที่.....
	โรงเรียน.....		จังหวัด.....
2) เพศ <input type="checkbox"/> หญิง <input type="checkbox"/> ชาย	3) อายุ.....ปี		
4) แผนการเรียน <input type="checkbox"/> สายวิทย์ คณิต <input type="checkbox"/> สายศิลป์ภาษา <input type="checkbox"/> อื่นๆ.....			
5) เกรดเฉลี่ยสะสม (GPA)			
6) ความมุ่งมั่นในการประกอบอาชีพ <input type="checkbox"/> ยังไม่คิด <input type="checkbox"/> ประกอบอาชีพตามพ่อแม่ <input type="checkbox"/> อาชีพ (ระบุ).....			

ส่วนที่ 1 คุณลักษณะของตนเอง (I)

คำชี้แจง ให้นักเรียนอ่านและพิจารณาข้อความแต่ละข้อ และเลือกระดับการรับรู้ที่ตรงกับความเป็นจริงของนักเรียน

ข้อ ที่	ข้อความ	ระดับการรับรู้				
		ไม่จริง เลย	จริง เล็กน้อย	ปาน กลาง	จริงมาก	จริงมาก ที่สุด
1	ฉันจับประเด็นสำคัญของสิ่งที่เรียนไม่ค่อยได้					
2	ฉันสามารถจัดการงานที่ได้รับมอบหมายให้สำเร็จ อย่างมีคุณภาพ					
3	ฉันสามารถศึกษาค้นคว้าความรู้เพิ่มเติมด้วยตนเอง ได้					
4	ฉันมีความสามารถทางการเรียนน้อยกว่าเพื่อนคน อื่น ๆ					
5	ฉันสามารถตอบคำถามครูได้มากกว่าเพื่อนคนอื่น ๆ					
6	ฉันทำงานเสร็จเร็วและมีประสิทธิภาพมากกว่าเพื่อน คนอื่น ๆ					
7	ครูเตือนให้ฉันเอาใจใส่การเรียนมากกว่าเพื่อนคนอื่น ๆ					
8	เพื่อน ๆ ชอบมาถามคำถามฉันเกี่ยวกับเรื่องการ เรียน					
9	คนในครอบครัวภูมิใจกับผลการเรียนของฉัน					
10	ฉันมีเป้าหมายในการเรียนและพยายามทำมันให้ สำเร็จ					
11	ฉันกระตือรือร้นที่จะได้เรียนรู้อะไรใหม่ ๆ					
12	ฉันได้เรียนรู้ประสบการณ์ใหม่ ๆ เพิ่มขึ้นทุกวันจาก การเรียน					
13	ฉันมักถูกทวงถามให้ส่งงานที่ได้รับมอบหมาย					
14	ฉันรับผิดชอบงานตามที่ได้รับมอบหมาย โดยที่ไม่ ต้องมีใครคอยเตือน					

ข้อ ที่	ข้อความ	ระดับการรับรู้				
		ไม่จริง เลย	จริง เล็กน้อย	ปาน กลาง	จริงมาก	จริงมาก ที่สุด
15	ฉันมักจะโดนครูตักเตือนเรื่องความสนใจในการเรียน					
16	ฉันมีสมาธิจดจ่ออยู่กับการสอนของครูโดยไม่ วอกแวก					
17	ฉันเตือนตัวเองให้อ่านหนังสือ โดยไม่ต้องให้ใครมา คอยบอก					
18	ฉันรู้ว่าควรปรึกษาใครหากไม่เข้าใจในสิ่งที่เรียน					
19	ฉันเบื่อที่จะเรียน					
20	การเข้าร่วมกิจกรรมของโรงเรียนเป็นเรื่องสนุกและ ท้าทาย					
21	ฉันรู้สึกกดดันกับบรรยากาศการเรียนในห้อง					
22	ฉันรู้สึกกดดันกับบรรยากาศการเรียนในห้อง					
23	ฉันอยากมีใครสักคนที่คอยช่วยให้ฉันหายจากความ ไม่สบายใจ					
24	เมื่อมีเรื่องเครียด ๆ ฉันมองมันเป็นเรื่องขบขันได้					
25	ฉันมีความสุขที่ได้เรียนและทำกิจกรรมร่วมกับเพื่อน ๆ					
26	ฉันไม่ใช่นักเรียนที่ดีนักในสายตาครู					
27	ครอบครัวเข้ามายุ่งกับชีวิตส่วนตัวฉันมากเกินไป					
28	เพื่อน ๆ ชอบให้ฉันทำงานอยู่ในกลุ่มเดียวกัน					
29	ฉันรู้สึกอึดอัดที่จะต้องทำความรู้จักคนใหม่ ๆ ที่ไม่ คุ้นเคย					
30	ฉันสามารถทำงานกลุ่มกับเพื่อนที่ไม่สนิทได้					

ส่วนที่ 2 คุณลักษณะของตนเอง (II)

คำชี้แจง ให้นักเรียนอ่านและพิจารณาข้อความแต่ละข้อ และเลือกระดับการรับรู้ที่ตรงกับความเป็นจริงของนักเรียน

ข้อ ที่	ข้อความ	ระดับการรับรู้				
		ไม่จริง เลย	จริง เล็กน้อย	ปาน กลาง	จริงมาก	จริงมาก ที่สุด
1	ฉันเชื่อว่าฉันมีความสามารถทำงานต่าง ๆ ให้สำเร็จ ได้					
2	หากฉันได้เรียนรู้ในเรื่องใดก็ตาม ฉันสามารถเป็นคน ที่รู้สึก-รู้จริงได้					
3	ฉันไม่มั่นใจว่าจะทำงานที่รับมอบหมายได้ดีพอ					
4	ฉันสนุกกับการคิดหาวิธีการใหม่ ๆ เพื่อทำงาน ออกมาให้ดียิ่งขึ้น					
5	ฉันไม่อยากคิดทำอะไรที่แตกต่างจากสิ่งที่ฉันเคยทำ					
6	ฉันค้นหาวิธีแก้ไขจุดอ่อนเกี่ยวกับการเรียนของ ตนเอง					
7	ฉันรู้ว่าฉันถนัดและสามารถทำอะไรได้ดี					

ข้อ ที่	ข้อความ	ระดับการรับรู้				
		ไม่จริง เลย	จริง เล็กน้อย	ปาน กลาง	จริง มาก	จริงมาก ที่สุด
8	ฉันมองความสามารถของตัวเองไม่ตรงกับที่คนอื่น มองเห็น					
9	เมื่อไหร่ที่ฉันวางแผนเป้าหมายสำคัญให้กับตัวเองชัด ๆ ฉันมักทำมันไม่ได้					
10	ฉันเลือกงานที่น่าสนใจและเชื่อว่าตัวเองสามารถทำ ได้สำเร็จ					
11	ฉันรู้ว่าตัวเองมีความสามารถแค่ไหน จึงเลือกงาน ได้เหมาะกับตัวเอง					
12	ฉันไม่ค่อยแน่ใจในความสามารถของตัวเอง จึง ตัดสินใจเลือกสิ่งที่เหมาะสมกับตัวเองไม่ได้					
13	ฉันชอบทำงานที่แปลกใหม่ท้าทายจะได้เรียนรู้มาก ขึ้น					
14	ฉันชอบอาสาทำงานที่ท้าทาย จะได้พัฒนาตัวเองให้ มากขึ้น					
15	ฉันมักเลือกงานที่ค่อนข้างง่าย เพื่อให้มั่นใจว่า สามารถทำได้สำเร็จแน่นอน					
16	เมื่อรายงานที่ฉันทำได้คะแนนไม่ดี ฉันอยากให้ครู บอกจุดที่ฉันควรพัฒนาแก้ไข					
17	ถ้าเรียนวิชาอะไรแล้วได้ผลคะแนนไม่ดี ฉันหมด แรงที่จะพยายามต่อไป					
18	ความผิดพลาดสอนให้ฉันเห็นสิ่งที่ควรพัฒนา ตัวเองให้ดีขึ้น					
19	ฉันใส่ใจในการทำงานทุกอย่างเพื่อให้งานที่ทำ ออกมาดี					
20	ฉันมักล้มเลิกความพยายามก่อนที่งานนั้นจะ สำเร็จ					
21	ฉันมักวอกแวกไปสนใจอย่างอื่น มากกว่าที่จะ ทำงานตรงหน้าให้สำเร็จ					
22	เมื่อเจอวิชาที่ยาก ฉันจะพยายามจนกว่าจะเข้าใจ วิชานั้นได้					
23	เมื่อเจอปัญหา ฉันพยายามจนกว่าจะแก้ปัญหานั้น ได้					
24	ฉันรู้สึกเบื่อที่จะต้องคิดหาวิธีแก้ไขปัญหา					
25	ฉันเชื่อว่าถ้าฉันใส่ใจในการเรียน ฉันจะต้อง ประสบความสำเร็จอย่างแน่นอน					
26	ฉันขอให้โชคช่วยมากกว่าใช้ความสามารถของ ตัวเอง					

ข้อ ที่	ข้อความ	ระดับการรับรู้				
		ไม่จริง เลย	จริง เล็กน้อย	ปาน กลาง	จริง มาก	จริงมาก ที่สุด
27	ฉันโชคไม่ดีที่เกิดมาไม่เก่ง ทำอะไรก็ไม่สำเร็จ เหมือนเพื่อนคนอื่นๆ					
28	ฉันยอมรับผลที่เกิดขึ้นจากความผิดพลาดของ ตัวเอง					
29	ฉันมักโทษว่าเป็นความผิดของคนอื่น เมื่อเกิด ความผิดพลาด					
30	ฉันไม่อยากฟังเวลาที่เพื่อนหรือครูวิจารณ์ผลงาน ที่ฉันทำ					

ส่วนที่ 3 ข้อมูลความประทับใจของนักเรียน

1. ให้นักเรียนเขียนความภาคภูมิใจหรือรางวัลของนักเรียนที่เกิดขึ้นจากที่ผ่านมา (1-2 เรื่องพอสังเขป)พร้อมบอกเหตุผลว่าทำไมจึงภาคภูมิใจ

.....

.....

.....

.....

2. นักเรียนคิดว่าอะไรที่เป็นคุณลักษณะของนักเรียนจึงทำให้เกิดความสำเร็จ หรือได้รับรางวัล หรือทำให้เกิดความภาคภูมิใจขึ้น

.....

.....

.....

.....

แบบวัดคุณลักษณะของนักเรียน (FV)

ระดับชั้นมัธยมศึกษาปีที่ 3

คำชี้แจง ให้นักเรียนเติมข้อมูลในแบบวัดให้ครบทุกข้อ

ข้อมูลพื้นฐานของนักเรียน

1) ชื่อ.....	กำลังศึกษาอยู่ระดับชั้น.....	ห้อง.....	เลขที่.....
	โรงเรียน.....		จังหวัด.....
2) เพศ <input type="checkbox"/> หญิง <input type="checkbox"/> ชาย	3) อายุ.....	ปี	
4) แผนการเรียน <input type="checkbox"/> สายวิทย์ คณิต <input type="checkbox"/> สายศิลป์ภาษา <input type="checkbox"/> อื่นๆ.....			
5) เกรดเฉลี่ยสะสม (GPA)			
6) ศาสนาที่นับถือ <input type="checkbox"/> พุทธ <input type="checkbox"/> คริสต์ <input type="checkbox"/> อิสลาม <input type="checkbox"/> อื่นๆ.....			
7) นักเรียนเริ่มเข้าเรียนในโรงเรียนแห่งนี้เป็นเวลา.....	ปี		

ส่วนที่ 1 คุณลักษณะของตนเอง (III)

คำชี้แจง ให้นักเรียนอ่านและพิจารณาคำถามแต่ละข้อ และเลือกระดับการปฏิบัติที่ตรงกับความเป็นจริงของนักเรียน

ข้อ ที่	ข้อความ	ระดับการปฏิบัติ				
		ไม่ จริง เลย	จริง เล็กน้อย	ปาน กลาง	จริงมาก	จริงมาก ที่สุด
1	ฉันจะเรียนรู้กับความผิดพลาดของตนเองเสมอ					
2	ฉันมองอุปสรรคที่เกิดขึ้นจากการทำงานฉันมองว่ามันเป็นความท้าทายเสมอ					
3	ความเปลี่ยนแปลงของเพื่อนทำให้ฉันมองเห็นปัญหาความสัมพันธ์ที่เกิดขึ้น					
4	สำหรับฉันการทำงานกลุ่มทุกคนต้องคิดและทำงานอย่างเท่าเทียมกัน					
5	ฉันยอมรับไม่ได้ถ้าไปทำงานกับเพื่อนแล้วฉันไม่สามารถเข้าใจงานได้เท่าเพื่อน					
6	ถ้ามีเพื่อนที่ทำงานร่วมกันขอทำในสิ่งที่เขานัดเท่านั้นฉันก็จะยอมแม้ว่าภาระงานจะน้อยกว่าคนอื่นก็ตาม					
7	ลักษณะอย่างหนึ่งของฉันคือการโต้ตอบอย่างทันควันและทันเกม					
8	ถ้าเกิดปัญหาขึ้นฉันมักจะนั่งและคิดเสมอว่าเกิดอะไรขึ้นเพราะอะไร					
9	ฉันจะต้องหาถามหาคำตอบโดยไม่รังไร้อันเอะใจในความผิดปกติของเพื่อน					
10	ฉันมักจะรู้ตัวได้ไวถ้าเพื่อนในกลุ่มทะเลาะกัน					
11	ฉันหลีกเลี่ยงในการโต้ตอบพูดคุยกับเพื่อนที่อารมณ์ไม่ปกติ					
12	ฉันรู้ว่าคนที่ฉันคุยด้วยมีความรู้สึกอย่างไรต่อฉัน					

ข้อ ที่	ข้อความ	ระดับการปฏิบัติ				
		ไม่ จริง เลย	จริง เล็กน้อย	ปาน กลาง	จริงมาก	จริงมาก ที่สุด
13	ฉันมักจะทำอะไรไปแล้วมารู้ตัวทีหลังว่าฉันไม่ติดกับตัวเองเลย					
14	ฉันรู้ว่าจะพูดกับเพื่อนอย่างไรในเวลาที่เป็นเพื่อนกำลังโกรธ					
15	ฉันมักจะหน้าแตกเสมอเพราะหยอกเพื่อนผิดเวลา					
16	ถ้าต้องคุยกับคนอื่นในขณะที่ฉันเริ่มอารมณ์ไม่ดีฉันจะไม่คุย					
17	ฉันมักควบคุมอารมณ์ไม่ได้ทุกๆ ที่ตั้งใจไว้ว่าถ้าเจอปัญหาฉันจะไม่โมโหอีก					
18	ฉันจะรู้ตัวว่าฉันเริ่มมีความรู้สึกโกรธ					
19	ฉันตอบคำถามเพื่อนโดยที่เพื่อนไม่คิดว่าฉันจะตอบแบบนั้น					
20	เพื่อนไม่นึกว่าฉันจะแสดงความขอบคุณต่อคำตำหนิของเพื่อน					
21	เพื่อนๆ ยอมรับว่าถ้าคนอย่างฉันมาแบบไหนต่อไปแบบนี้					
22	ฉันมีวิธีการปลอบใจให้เพื่อนสบายใจได้หลายแบบ					
23	ฉันมีวิธีการระบายความทุกข์ของตนเองที่ใช้มานานเป็นลักษณะเฉพาะของฉัน					
24	เพื่อนของฉันรู้ว่าถ้าจะทำให้ฉันหายโกรธต้องทำอะไร					
25	ฉันจะไม่แสดงอารมณ์โต้ตอบใดๆ แม้จะรู้ว่าเพื่อนกำลังยั่วให้โกรธ					
26	แม้ว่าเพื่อนกำลังเสียใจแต่การที่ฉันพูดไม่ต้อออกไปกลับทำให้เพื่อนดีขึ้น					
27	การไม่ได้แย่งของฉันไม่ได้ช่วยให้ปัญหาที่ขัดแย้งกับเพื่อนลดน้อยลงเลย					

ส่วนที่ 2 คุณลักษณะของตนเอง (IV)

คำชี้แจง ให้นักเรียนอ่านและพิจารณาข้อความแต่ละข้อ และเลือกระดับการปฏิบัติที่ตรงกับความเป็นจริง
ของนักเรียน

ข้อ ที่	ข้อความ	ระดับการปฏิบัติ				
		ไม่จริง เลย	จริง เล็กน้อย	ปาน กลาง	จริงมาก	จริงมาก ที่สุด
1	ฉันรู้สึกภูมิใจที่ได้ดูแลเอาใจใส่พ่อแม่ ผู้ปกครอง ในเวลาที่ท่านไม่สบาย					
2	ฉันรู้สึกดีใจที่มีโอกาสได้ช่วยเหลืองานบ้านของพ่อแม่ ผู้ปกครอง					

ข้อ ที่	ข้อความ	ระดับการปฏิบัติ				
		ไม่จริง เลย	จริง เล็กน้อย	ปาน กลาง	จริงมาก	จริงมาก ที่สุด
3	ฉันให้ความเคารพ เชื่อฟังและทำตามคำสั่งสอนของ พ่อแม่ ผู้ปกครอง และคุณครู					
4	ฉันรู้สึกผิดเมื่อทำตัวไม่เหมาะสมหรือไม่เคารพพ่อ แม่ ผู้ปกครอง คุณครู					
5	ฉันให้ความเคารพพ่อแม่ ผู้ปกครอง คุณครู ทั้งต่อ หน้าและลับหลัง					
6	ฉันภูมิใจที่ได้เกิดมาเป็นลูกของพ่อแม่					
7	ฉันตั้งใจทำตัวเป็นลูกที่ดี ของพ่อแม่ ผู้ปกครอง					
8	ฉันมักจะประหยัดเงินค่าขนมเพื่อช่วยแบ่งเบาภาระ พ่อแม่					
9	ฉันพยายามตั้งใจเรียนเพื่อให้พ่อแม่ ผู้ปกครอง ภาคภูมิใจ					
10	ถึงแม้ว่าจะเหน็ดเหนื่อย จากการเรียนอย่างมากฉัน ก็จะพยายามตั้งใจทำการบ้านให้เสร็จ					
11	ถึงแม้จะรู้สึกทิว ฉันก็จะพยายามตั้งใจฟังครูสอนจน หมดเวลา					
12	ถึงแม้จะไม่สบาย ฉันก็จะพยายามมาเรียนหนังสือ					
13	ฉันมักจะอาสาช่วยเพื่อนหรือน้องนักเรียนเมื่อมี โอกาส โดยที่เพื่อนหรือน้องนักเรียนไม่ได้ร้องขอ					
14	ฉันมักจะอาสาช่วยงานครูเมื่อมีโอกาส โดยที่ครู ไม่ได้ร้องขอ					
15	เมื่อมีโอกาส ฉันจะบริจาคสิ่งของ แก่คนที่มีความ จำเป็น					
16	ฉันรู้สึกภูมิใจ เมื่อได้ช่วยเหลือผู้อื่น					
17	ฉันมักจะใช้สิ่งของต่างๆของโรงเรียนหรือของ ส่วนรวมอย่างระมัดระวัง					
18	ฉันมักจะใช้กระดาษทั้งสองหน้าและหลัง เพื่อความ ประหยัด					
19	ฉันเต็มใจจะช่วยเหลืองานส่วนรวมเมื่อมีโอกาส					
20	ฉันจะรีบทำการบ้านให้เสร็จ หลังจากช่วยเหลืองาน บ้านเสร็จเรียบร้อยแล้ว					
21	ก่อนจะไปเล่นกับเพื่อน ฉันมักจะทำการบ้านให้ เสร็จก่อน					
22	เมื่อได้รับมอบหมายงานจากเพื่อนในกลุ่ม ฉันจะทำ ให้เสร็จเรียบร้อยตามเวลาที่กำหนด					
23	ฉันพยายามตั้งใจทำงานให้ออกมาดีที่สุดเท่าที่จะทำ ได้					
24	ฉันมักจะทำงานโดยคำนึงถึงความถูกต้อง เรียบร้อย					

ข้อ ที่	ข้อความ	ระดับการปฏิบัติ				
		ไม่จริง เลย	จริง เล็กน้อย	ปาน กลาง	จริงมาก	จริงมาก ที่สุด
25	ถ้าทำงานที่ได้รับมอบหมายไม่ได้ ฉันมักจะหยุดทำทันที					
26	ถ้าทำงานที่ได้รับมอบหมายไม่ได้ ฉันพยายามค้นหาวิธีการทำจากแหล่งต่างๆ					
27	เพื่อสอบให้ผ่าน ฉันจะพยายามอ่านหนังสืออย่างหนัก					
28	ถึงแม้ว่าจะว่างมาก ฉันก็จะพยายามอ่านหนังสือให้จบ					
29	ถึงแม้ว่าจะเหนื่อยมาก ฉันก็จะพยายามทำงานให้เสร็จ					
30	ฉันพยายามจะทำงานให้ถูกต้องและเรียบร้อย					
31	ฉันมักจะหาวิธีการใหม่ๆ เพื่อทำงานให้ออกมาดี					
32	ฉันพยายามปรับปรุงงานตามที่ได้รับคำแนะนำให้ดียิ่งขึ้น					
33	ฉันพยายามหาความรู้ใหม่ๆ เพื่อนำมาปรับปรุงงานให้ดีขึ้น					
34	ฉันรู้สึกไม่สบายใจ เมื่อต้องพูดโกหก					
35	ฉันกลัวพูดความจริงเมื่อตนเองทำผิด					
36	ฉันรักษาคำมั่นสัญญา โดยการกระทำตามที่พูดไว้					
37	ฉันยอมที่จะทำความผิด ถ้ามีผลตอบแทนที่ฉันพอใจ					
38	ฉันจะไม่เอาของของคนอื่นมาเป็นของตน					
39	เพื่อให้มีการบ้านส่งทันเวลา ฉันจึงมักจะลอกการบ้านเพื่อน					
40	ฉันมักจะลอกข้อสอบ เมื่อมีโอกาส					

ส่วนที่ 3 ข้อมูลลักษณะนิสัยของนักเรียน

1. ให้นักเรียนเขียนบอกลักษณะนิสัยของตนเอง(2-3 ข้อ) และ สิ่งๆที่เพื่อนๆมองตัวนักเรียน(2-3 ข้อ)

1.1 ลักษณะนิสัยของตนเอง

.....

.....

.....

.....

.....

.....

1.2 ลักษณะนิสัยที่เพื่อนๆมองตัวนักเรียน

.....

.....

.....

.....

.....

.....

2. นักเรียนคิดว่าเหตุการณ์ที่เป็นความดีของนักเรียน ให้เขียนเล่าเหตุการณ์รายละเอียด และช่วงเวลาที่เกิดขึ้น(1-2 เรื่อง)

.....

.....

.....

.....

.....

.....

ข้อ ที่	ข้อความ	ระดับการปฏิบัติ				
		ไม่ จริง เลย	จริง เล็กน้อย	ปาน กลาง	จริง มาก	จริง มาก ที่สุด
15	ฉันชอบช่วยเหลือชาวต่างชาติถึงแม้จะเล็กน้อยเพื่อให้เขารักประเทศไทย					
16	ฉันเบื่อที่จะเข้าร่วมกิจกรรมทางศาสนาของโรงเรียน					
17	ฉันทำกิจกรรมทางศาสนากับโรงเรียน แต่ไม่ทำกับครอบครัว					
18	ฉันเข้าวัดทำบุญกับครอบครัวในวันสำคัญทางศาสนา					
19	ฉันชื่นชมกับการติตรูปพระฉายาลักษณ์ของพระมหากษัตริย์อยู่ข้างบ้าน					
20	ฉันเข้าร่วมกิจกรรมเกี่ยวกับสถาบันพระมหากษัตริย์ เพราะเป็นการแสดงความจงรักภักดี					
21	ฉันฟังและร้องเพลงเกี่ยวกับพระมหากษัตริย์ด้วยความรักและซาบซึ้ง					
22	ฉันดีใจที่เห็นชาวต่างชาติรับประทานอาหารไทย					
23	ฉันไม่ชอบประเพณีไทยเพราะเป็นเรื่องของคนสมัยโบราณ					
24	ฉันรู้สึกเฉยเมื่อเห็นคนไทยทักทายกันด้วยการจับมือ					
25	ฉันพูดภาษาอังกฤษคำภาษาไทยคำจะได้ทำให้น่าฟังมากขึ้น					
26	ฉันสามารถยอมรับคนที่พูดภาษาท้องถิ่นได้					
27	ฉันใช้ภาษาที่ใช้ในโลกโซเซียลจะทำให้เป็นคนทันสมัย					
28	ฉันนั่งตามสบายในที่ประชุมเพื่อแสดงความเป็นกันเอง					
29	ฉันไม่ทำความเคารพครูที่ไม่ได้สอนเพราะไม่รู้จักกัน					
30	ฉันแต่งชุดพื้นเมืองได้ถึงแม้จะไม่ใช้วันที่โรงเรียนให้แต่งกายวัฒนธรรม					
31	ฉันมีเงินเหลือจากโรงเรียนเพื่อใส่กระปุกออมสิน					
32	ฉันรับประทานอาหารจนหมดจานไม่เหลือทิ้ง					
33	ฉันใช้สมุดเล่มเดิมให้หมดก่อนซื้อสมุดเล่มใหม่					
34	ฉันชอบบริจาคสิ่งของให้กับผู้ที่เดือดร้อน					
35	ฉันจะตอบแทนเพื่อนที่เคยช่วยเหลือเมื่อมีโอกาส					
36	ฉันมักเป็นคนไกลเกลียดเมื่อเพื่อนทะเลาะกัน					

ส่วนที่ 2 คุณลักษณะของตนเอง (VI)

คำชี้แจง ให้นักเรียนอ่านและพิจารณาข้อความแต่ละข้อ และเลือกระดับการปฏิบัติที่ตรงกับความเป็นจริงของนักเรียน

ข้อ ที่	ข้อความ	ระดับการปฏิบัติ				
		ไม่จริง เลย	จริง เล็กน้อย	ปาน กลาง	จริงมาก	จริงมาก ที่สุด
1	ฉันดูรายการโทรทัศน์หรืออ่านสารคดีเกี่ยวกับความต่างของวัฒนธรรม					
2	เมื่อฉันเห็นคนต่างท้องถิ่น/ต่างภูมิภาคเข้ามาในโรงเรียน ฉันจะยิ้มต้อนรับและทำในสิ่งที่สร้างความประทับใจ					
3	เมื่อฉันเห็นคนต่างประเทศเดินเข้ามาหา ฉันยินดีที่จะอยู่ช่วยเหลือเขา					
4	ฉันมักแสดงวัฒนธรรมตนเองให้ผู้อื่นเห็นและเข้าใจผ่านทั้งทางภาษาและท่าทาง					
5	ฉันรู้สึกลำบากใจที่ต้องพูดคุยสื่อสารกับคนต่างประเทศ/ต่างวัฒนธรรม					
6	ฉันพยายามเปิดรับข้อมูลให้ได้มากที่สุดเมื่อต้องมีการพูดคุยสื่อสารกับคนต่างประเทศ/ต่างวัฒนธรรม					
7	ฉันเคารพต่อวิถีการประพฤติปฏิบัติของคนที่มาจากต่างประเทศ/ต่างวัฒนธรรม					
8	ฉันรู้สึกตื่นเต้นที่ได้พูดคุยกับคนต่างประเทศ/ต่างวัฒนธรรม เพราะเป็นเรื่องที่น่าสนใจ					
9	ฉันไม่ชอบอยู่กับคนที่มาจากวัฒนธรรมที่แตกต่าง					
10	ฉันเรียนรู้ความคิดเห็นของคนต่างประเทศ/ต่างวัฒนธรรม					
11	ฉันยอมรับความคิดเห็นของคนต่างประเทศ/ต่างวัฒนธรรมถึงแม้จะเป็นความเห็นที่แตกต่างจากฉัน					
12	ฉันไม่สามารถทำงานร่วมกับต่างประเทศ/ต่างวัฒนธรรมได้ เนื่องจากความคิดเห็นแตกต่างกัน					
13	ฉันจะระมัดระวังการพูดกับคนต่างประเทศ/ต่างวัฒนธรรม เนื่องจากอาจจะกระทบกับความต่างของวัฒนธรรม					
14	ฉันหลีกเลี่ยงที่จะได้พูดคุยกับคนต่างประเทศ/ต่างวัฒนธรรม					
15	มันเป็นเรื่องยากของฉันที่จะพูดคุยสื่อสารกับคนต่างประเทศ/ต่างวัฒนธรรม					
16	ฉันทำงานร่วมกับเพื่อนที่เป็นคนต่างประเทศ/ต่างวัฒนธรรมด้วยความมั่นใจ					
17	ฉันหลีกเลี่ยงสถานการณ์ที่จะต้องทำงานกับคนต่างประเทศ/ต่างวัฒนธรรม					

ข้อ ที่	ข้อความ	ระดับการปฏิบัติ				
		ไม่จริง เลย	จริง เล็กน้อย	ปาน กลาง	จริงมาก	จริงมาก ที่สุด
18	ฉันสามารถอยู่ในสังคมร่วมกับคนต่างประเทศ/ต่าง วัฒนธรรม					
19	ฉันสนุกที่ได้พูดคุยสื่อสารกับคนต่างภูมิภาค/ต่าง วัฒนธรรม					
20	ฉันสนุกกับการทำกิจกรรมร่วมกับเพื่อนต่างภูมิภาค/ ต่างวัฒนธรรม					
21	ฉันมีความสุขเมื่อได้มีเพื่อนใหม่ที่มาจากต่าง ภูมิภาค/ต่างวัฒนธรรม					
22	ฉันรู้สึกไม่สบายใจที่จะพูดคุยกับเพื่อนต่างประเทศ/ ต่างวัฒนธรรม					
23	ฉันวางตัวไม่ถูกเมื่อต้องทำงานร่วมกับเพื่อน ต่างประเทศ/ต่างวัฒนธรรม					
24	ฉันคิดว่าการทำงานร่วมกับเพื่อนต่างประเทศ/ต่าง วัฒนธรรม จะทำให้งานไม่สำเร็จ					
25	ฉันดูแลเอาใจใส่คนต่างประเทศ/ต่างวัฒนธรรมที่ฉัน รู้จักเป็นอย่างดี					
26	ฉันยอมรับและเข้าใจในสิ่งที่คนต่างประเทศ/ต่าง วัฒนธรรมสื่อสารและแสดงออก ถึงแม้ว่าจะเป็นสิ่งที่ แปลกใหม่สำหรับฉัน					
27	เมื่อฉันเห็นคนต่างประเทศ/ต่างวัฒนธรรมแสดง พฤติกรรมที่แตกต่างจากฉัน ฉันจะอธิบายเพื่อให้ เขาเข้าใจ					
28	ฉันสามารถปฏิบัติทุกอย่างต่อเพื่อนต่างประเทศ/ ต่างวัฒนธรรมได้เหมือนกับเพื่อนคนอื่น					
29	ฉันระมัดระวังคำพูดที่จะทำให้คนต่างประเทศ/ ต่างวัฒนธรรมเกิดความรู้สึกไม่สบายใจ					
30	ในระหว่างการสื่อสารกับคนต่างประเทศ/ต่าง วัฒนธรรม ฉันมักจะตรวจสอบว่าคนฟังเข้าใจใน สิ่งที่ฉันสื่อสารออกไป					

ส่วนที่ 3 ข้อมูลลักษณะนิสัยของนักเรียน

1. ให้นักเรียนเขียนบอกความเป็นไทยของตนเองที่ปรากฏเห็นชัดเจน(2-3 ข้อ)

.....

.....

.....

.....

.....

.....

.....

.....

.....

2. นักเรียนบอกการปฏิบัติตนเมื่อมีเพื่อนหรือมีคนต่างภูมิภาค/ต่างประเทศอยู่ในเหตุการณ์ต่างๆ (1-2 เรื่อง)

.....

.....

.....

.....

.....

.....

.....

.....

.....

- 4) มนตรีพี่ย้ายเข้ามาเรียนในโรงเรียนแห่งใหม่ซึ่งมีคนเก่งมีความสามารถจำนวนมาก มนตรีรู้ว่าตนเองเรียนไม่เก่งแต่ได้เข้ามาเรียนเพราะคุณพ่อต้องย้ายมาทำงานที่นี่ ถ้านักเรียนเป็นมนตรีจะตั้งรับสถานการณ์นี้อย่างไร?
- พยายามอยู่ด้วยตัวเอง
 - เลือกคบเฉพาะกลุ่มที่ระดับเกรดเท่ากัน
 - มองหาคนที่เรียนอ่อนกว่าจึงจะพูดคุยกันได้
 - เร่งพัฒนาตนเองให้เท่ากันเพื่อนในห้อง
- 5) ดาวใจและฟ้าใสเริ่มสนิทสนมกันมาเกือบหนึ่งปี อยู่มาวันหนึ่งฟ้าใสเห็นว่าดาวใจมีพฤติกรรมแปลกๆ เช่น ไม่เข้าเรียน ยืมเงินแล้วไม่คืน และไม่พูดความจริง ถ้านักเรียนเป็นฟ้าใสเบื้องต้นจะตั้งรับสถานการณ์นี้อย่างไร?
- พยายามตีตัวออกห่าง
 - นำเรื่องไปแจ้งผู้ปกครอง
 - ค้นหาข้อเท็จจริงที่เกิด
 - ให้โอกาสและเข้าใจเพื่อน
- 6) ดุจเดือนติดต่อกับฝ่ายทะเบียนของโรงเรียนเพื่อสอบถามเรื่องขอขยายเวลาลงทะเบียนเรียน ระหว่างสอบถามขั้นตอนต่างๆ เจ้าหน้าที่เริ่มแสดงความหงุดหงิด ถ้านักเรียนเป็นดุจเดือนจะตั้งรับสถานการณ์นี้อย่างไร?
- ขอจบการสนทนาแล้วมาใหม่วันหลัง
 - พยายามถามจนกว่าจะได้ข้อเท็จจริง
 - เรียกเพื่อนมาเป็นพยานรับรู้แล้วคุยต่อ
 - แจ้งครูประจำชั้นเพื่อทราบปัญหา
- 7) ขณะที่दनัยอภิปรายวิธีการทำงานกับเพื่อนในกลุ่มที่ครูจัดให้ พบว่า ปรีชาไม่ตอบคำถามที่ตนถามและไม่มองหน้าของตน ถ้านักเรียนเป็นदनัยจะตั้งรับสถานการณ์นี้อย่างไร?
- ไม่สนใจถามปรีชาอีกเพราะไม่ใช่คนส่วนมากในกลุ่ม
 - รับรู้และทำความเข้าใจว่าเพื่อนคงมีอะไรสักอย่างกับตน
 - พยายามถามปรีชาให้คนอื่นได้เห็นที่เราตั้งใจคุยกับเพื่อนแล้ว
 - อาจเป็นแค่เพียงความบังเอิญและบอกตัวเองไม่ให้คิดมาก
- 8) แววมักจะแสดงความคิดเห็นในชั่วโมงเรียน ซึ่งครูก็จะชื่นชมและยกตัวอย่างให้เพื่อนทำตามอยู่เสมอ ในชั่วโมงเรียนวิชาภาษาไทยครูให้จัดกลุ่มโตวาทิ พบว่าไม่มีใครอยู่กลุ่มแวมวาทเลย ถ้านักเรียนเป็นแวมวาทจะตั้งรับสถานการณ์นี้อย่างไร?
- นิ่งเฉยรอให้ครูตัดสินใจ
 - นิ่งยอมรับแล้วถามครูว่าให้เข้าร่วมกับกลุ่มใด
 - ขอให้ครูเลือกเพื่อนมาให้รวมกลุ่มกับตนเอง
 - ใช้ความสามารถที่ตนมีทำงานคนเดียวให้ดีที่สุด
- 9) ถ้านักเรียนทำให้เพื่อนโกรธมาก โกรธจนสามารถทำร้ายนักเรียนได้ แล้วครูบอกให้นักเรียนไปปรับความเข้าใจกับเพื่อน นักเรียนจะตั้งรับสถานการณ์นี้อย่างไร?
- รีบไปขอโทษเพื่อนตามที่ครูบอก
 - รอเวลาไปปรับความเข้าใจกับเพื่อน
 - ขอให้ครูคุยให้เพราะจะเสี่ยงเกินไป
 - ชวนเพื่อนไปหลายๆ คนช่วยกันคุย

- 10) ในขณะที่นักเรียนกำลังตั้งใจทำงานอยู่ในห้อง แล้วมีเพื่อนมาก่อวามเพื่อไม่ได้นักเรียนทำงานได้ นักเรียนโกรธมากแต่ต้องเร่งงานให้เสร็จ นักเรียนจะตั้งรับสถานการณ์นี้อย่างไร?
- บอกความจำเป็นให้เพื่อนฟังแล้วทำงานต่อ
 - ว่ากล่าวตักเตือนเพื่อให้เพื่อนคำนึงถึงมารยาทการอยู่ร่วมกัน
 - นำเรื่องไปแจ้งให้ครูทราบเพื่อไม่ให้เป็นปัญหาต่อคนอื่นได้อีก
 - รอทำช่วงเรียนวิชาอื่นเพราะช่วงพักทุกคนมีสิทธิ์เล่นได้
- 11) ถ้าครูสุ่มกลุ่มทำงานแล้วนักเรียนได้ทำงานกับกลุ่มเพื่อนที่ไม่ชอบหน้ากัน นักเรียนจะตั้งรับสถานการณ์นี้อย่างไรจึงจะทำงานผ่านวิชานี้ไปได้?
- เผื่อใจกับสถานการณ์ที่จะเกิดขึ้น
 - ขอย้ายกลุ่มกับเพื่อนเพื่อให้ทำงานได้
 - บอกความจริงกับครูเพื่อเปลี่ยนกลุ่ม
 - วางแผนตอบโต้และเก็บหลักฐานเอาไว้
- 12) ถ้านักเรียนต้องนำเสนองานหน้าชั้นเรียนและครูไม่ได้แจ้งให้เตรียมตัวมาก่อน แต่ครูจะเก็บคะแนนเป็นครั้งสุดท้าย นักเรียนรู้สึกเครียดมาก จะตั้งรับสถานการณ์นี้อย่างไร?
- หาเวลาว่างเพื่อขอสอบกับครูใหม่
 - ขอครูไปนำเสนอเป็นคนสุดท้าย
 - บอกความจริงกับครูว่าเครียดมาก
 - ไม่นำเสนอเพราะครูไม่แจ้งไว้ก่อน
- 13) ถ้ามีเพื่อนมาต่อนักเรียนในที่ที่มีคนจำนวนมาก และนักเรียนไม่รู้ตัวมาก่อน นักเรียนจะตั้งรับสถานการณ์นี้อย่างไร?
- เดินหนีให้เร็วที่สุด
 - อธิบายเหตุผลตามความจริง
 - ยิ้มรับและปลอบใจเพื่อนให้ใจเย็น
 - โต้ตอบเพื่อไม่ให้โดนด่าข้างเดียว
- 14) ถ้าเพื่อนคนหนึ่งขบพูดต่อว่าให้นักเรียน คอยหาเรื่องแซว เพราะไม่ชอบหน้านักเรียน จะตั้งรับสถานการณ์นี้อย่างไร?
- แจ้งให้ครูทราบเพื่อตักเตือนเพื่อน
 - ทำใจดีสู้เสือและไม่ตอบโต้
 - ว่ากล่าวตักเตือนแต่พองาม
 - ยิ้มรับและสนุกสนานทำเป็นเรื่องตลก
- 15) ถ้านักเรียนต้องการไปใช้คอมพิวเตอร์ที่โรงเรียนทำงานเพราะสะดวก ใช้ได้ฟรี พิมพ์ฟรี และพิมพ์ออกมาสวยมาก แต่วันนี้ศูนย์คอมพิวเตอร์ปิด นักเรียนต้องส่งงานวันพรุ่งนี้ จะตั้งรับสถานการณ์นี้อย่างไร?
- ใช้การเขียนแทนการพิมพ์
 - ทำงานเครื่องอื่นก่อนไปพิมพ์ศูนย์
 - ไปจ้างที่ร้านทำและพิมพ์
 - ขอเลื่อนส่งและให้เหตุผลตามจริง

16) ถ้าครูกำหนดให้นำเสนอเนื้อหาที่ค้นคว้ามาคนละ 20 นาที และนักเรียนก็เตรียมตัวมาอย่างดี แต่เมื่อถึงวันจริงครูกำหนดลดเวลา

เหลือ 5 นาที นักเรียนจะตั้งรับสถานการณ์นี้อย่างไร จึงจะทำคะแนนได้มากที่สุด?

- ก. ขอเพิ่มเวลาเพราะเนื้อหาเริ่มมากเกินไป
- ข. แจกเอกสารให้เพื่อนและเลือกพูดเฉพาะส่วนที่อธิบายได้ดี
- ค. พูดทุกเนื้อหาโดยสรุปให้เข้าใจตามเอกสารที่แจก
- ง. พูดตามที่เตรียมไว้ให้ครบถ้วนสมบูรณ์ที่สุด

17) ถ้านักเรียนต้องทำงานคู่กับเพื่อนคนหนึ่งที่เคยร่ำเรียนกันมา และไม่เป็นที่ต้องการของใครเลย เพราะเขาเป็นคนพาลมาก นักเรียนจะตั้งรับสถานการณ์นี้อย่างไร?

- ก. พูดคุยกันในเรื่องงานและยอมเสียเปรียบบ้างเพื่อให้ทำงานได้
- ข. แบ่งหน้าที่อย่างชัดเจน เพื่อสามารถชี้แจงกับครูผู้สอนได้
- ค. ยอมรับที่จะทำงานคนเดียวโดยมีชื่อเพื่อนในงานดีกว่าต้องทำงานด้วย
- ง. แจ้งปัญหาให้ครูทราบเพื่อจัดกลุ่มทำงานอย่างเป็นทางการ

18) นักเรียนมีงานยุ่งมาก และไม่มีเวลาพูดคุยกับเพื่อนในกลุ่ม เพื่อนเริ่มถามหาและตั้งข้อสงสัยกับพฤติกรรมของนักเรียน

นักเรียนจะตั้งรับสถานการณ์นี้อย่างไร?

- ก. ตั้งใจทำงานให้เสร็จเพื่อนเอาไว้ทีหลัง
- ข. ถู้อโอกาสวัดใจเพื่อนเพื่อหาคนที่จริงใจกับเรา
- ค. พูดคุยกับเพื่อนปกติงานจะล่าช้าบ้างไม่เป็นไร
- ง. พบปะเพื่อนบางคนที่มีโอกาส ให้เหตุผลตามจริง

ส่วนที่ 2 แบบวัดสถานการณ์ II

คำชี้แจง

ให้นักเรียนอ่านข้อความแต่ละข้อ และตอบคำถามในตอน ก. และตอน ข. มีรายละเอียดดังต่อไปนี้

ตอน ก. กาเครื่องหมาย X ในช่องของระดับความรู้สึกหรือการปฏิบัติในกระดาษคำตอบที่ "ตรงกับความรู้สึกหรือการปฏิบัติของนักเรียนเท่านั้น" ไม่ใช่ ควรจะรู้สึกหรือควรปฏิบัติ จึงขอให้นักเรียนตอบด้วยความซื่อสัตย์ต่อตนเอง

ตอน ข. กาเครื่องหมาย X ในช่องคำตอบที่ตรงกับความรู้สึกหรือการกระทำที่ตรงกับนักเรียนมากที่สุดเพียงข้อเดียว

<p>1) หลังเลิกเรียนของทุกวัน สมชาย จะรีบทำการบ้านของตนเองให้เสร็จ เพื่อจะรีบไปเล่นเกมบ้านเพื่อน เขาไม่เคยคิดที่จะช่วยเหลือหรือทำงานบ้านช่วยพ่อแม่เลย</p> <p>ตอน ก. การกระทำของสมชาย ตรงกับนักเรียนมากน้อยเพียงใด?</p> <p style="text-align: center;">ตรงน้อยที่สุด ตรงมากที่สุด</p> <table border="1" style="margin-left: auto; margin-right: auto;"> <tr> <td style="width: 20px; text-align: center;">1</td> <td style="width: 20px; text-align: center;">2</td> <td style="width: 20px; text-align: center;">3</td> <td style="width: 20px; text-align: center;">4</td> <td style="width: 20px; text-align: center;">5</td> </tr> </table> <p>ตอน ข. ถ้าเป็นนักเรียนจะรู้สึกหรือกระทำในสถานการณ์นี้อย่างไร?</p> <p>ก. ไปเล่นบ้านเพื่อน เพราะทำการบ้านของตัวเองเสร็จแล้ว</p> <p>ข. ช่วยพ่อแม่ตามโอกาส เพราะไม่ต้องการให้ท่านตำหนิ</p> <p>ค. ช่วยพ่อแม่ตามโอกาส เพราะท่านจะได้เห็นเราเป็นเด็กดี</p> <p>ง. ช่วยพ่อแม่ตามโอกาส เพราะคนอื่นก็ช่วยงานพ่อแม่ทั้งนั้น</p> <p>จ. ช่วยพ่อแม่ตามโอกาส เพราะหน้าที่ของลูกที่ต้องช่วยพ่อแม่</p> <p>ฉ. ช่วยพ่อแม่ตามโอกาส เพราะเป็นพฤติกรรมของลูกที่ดี</p> <p>ช. ช่วยพ่อแม่ตามโอกาส เพราะพ่อแม่ควรได้รับการดูแล</p>	1	2	3	4	5	<p>3) พ่อแม่ สอนซาเลีเสมอว่าอย่าทำตัวเป็นเด็กเกเรหรือไปแกล้งเพื่อนหรือทำร้ายคนอื่น เพราะเป็นสิ่งที่เด็กดีไม่ควรทำ" วันหนึ่งมีเพื่อนมาแกล้งซาเลี เขาจึงชกหน้าเพื่อนจนเลือดกำเดาไหล ทำให้เขาถูกทำโทษ</p> <p>ตอน ก. การกระทำของซาเลี ตรงกับนักเรียนมากน้อยเพียงใด?</p> <p style="text-align: center;">ตรงน้อยที่สุด ตรงมากที่สุด</p> <table border="1" style="margin-left: auto; margin-right: auto;"> <tr> <td style="width: 20px; text-align: center;">1</td> <td style="width: 20px; text-align: center;">2</td> <td style="width: 20px; text-align: center;">3</td> <td style="width: 20px; text-align: center;">4</td> <td style="width: 20px; text-align: center;">5</td> </tr> </table> <p>ตอน ข. ถ้าเป็นนักเรียนจะรู้สึกหรือกระทำในสถานการณ์นี้อย่างไร?</p> <p>ก. เฉยๆ ไม่สนใจอะไร เพราะเพื่อนมาแกล้งเราก่อน</p> <p>ข. นิ่งเฉยหรือเดินหนี เพราะกลัวถูกทำโทษ</p> <p>ค. นิ่งเฉยหรือเดินหนี เพราะเพื่อนจะได้เลิกแกล้ง</p> <p>ง. นิ่งเฉยหรือเดินหนี เพราะกลัวพ่อแม่เสียใจถ้าท่านรู้</p> <p>จ. นิ่งเฉยหรือเดินหนี เพราะผิดระเบียบของโรงเรียน</p> <p>ฉ. นิ่งเฉยหรือเดินหนี เพราะการทำร้ายคนอื่นเป็นสิ่งไม่ดี</p> <p>ช. นิ่งเฉยหรือเดินหนี เพราะลูกควรเชื่อฟังคำสั่งสอนของพ่อแม่</p>	1	2	3	4	5
1	2	3	4	5							
1	2	3	4	5							
<p>2) ในช่วงหยุดปิดเทอมใหญ่ สมคิด จะไปช่วยแม่ขายกับข้าวที่ตลาดเป็นประจำ และกลับมาถึงบ้านเธอก็จะช่วยแม่ล้างภาชนะที่ใส่อาหารที่ไปขายที่ตลาด แม้จะเหนื่อยแต่เธอก็กลับคิดว่าสิ่งที่เธอทำจะทำให้แม่เหนื่อยน้อยลง และยังเป็น การได้ดูแลแม่ไปด้วย</p> <p>ตอน ก. การกระทำของสมคิด ตรงกับนักเรียนมากน้อยเพียงใด?</p> <p style="text-align: center;">ตรงน้อยที่สุด ตรงมากที่สุด</p> <table border="1" style="margin-left: auto; margin-right: auto;"> <tr> <td style="width: 20px; text-align: center;">1</td> <td style="width: 20px; text-align: center;">2</td> <td style="width: 20px; text-align: center;">3</td> <td style="width: 20px; text-align: center;">4</td> <td style="width: 20px; text-align: center;">5</td> </tr> </table> <p>ตอน ข. ถ้าเป็นนักเรียนจะรู้สึกหรือกระทำในสถานการณ์นี้อย่างไร?</p> <p>ก. อยู่เฉยๆพักผ่อน ไม่ต้องช่วยอะไร เพราะเป็นช่วงปิดเทอม</p> <p>ข. ช่วยพ่อแม่บ้าง เพราะไม่ต้องการให้ท่านตำหนิ</p> <p>ค. ช่วยพ่อแม่บ้าง เพราะท่านจะได้เห็นเราเป็นเด็กดี</p> <p>ง. ช่วยพ่อแม่บ้าง เพราะลูกต้องช่วยเหลือ ดูแลพ่อแม่</p> <p>จ. ช่วยพ่อแม่บ้าง เพราะเป็นหน้าที่ของลูกที่ต้องช่วยพ่อแม่</p> <p>ฉ. ช่วยพ่อแม่บ้าง เพราะเป็นการกระทำของลูกที่น่าภูมิใจ</p> <p>ช. ช่วยพ่อแม่บ้าง เพราะพ่อแม่ควรได้รับการดูแล</p>	1	2	3	4	5	<p>4) พ่อกับแม่ของเสกสรร สอนเขาเสมอว่าคนเราต้องรู้จักการใช้จ่ายเงิน รู้จักประหยัดและไม่สร้างปัญหาให้พ่อแม่ แต่เสกสรรมักจะขอเงินไปเที่ยวเตร่ และชอบทะเลาะวิวาทกับคนอื่นจนพ่อกับแม่ต้องเสียเงินค่ารักษาพยาบาลบ่อยครั้ง</p> <p>ตอน ก. การกระทำของเสกสรร ตรงกับนักเรียนมากน้อยเพียงใด?</p> <p style="text-align: center;">ตรงน้อยที่สุด ตรงมากที่สุด</p> <table border="1" style="margin-left: auto; margin-right: auto;"> <tr> <td style="width: 20px; text-align: center;">1</td> <td style="width: 20px; text-align: center;">2</td> <td style="width: 20px; text-align: center;">3</td> <td style="width: 20px; text-align: center;">4</td> <td style="width: 20px; text-align: center;">5</td> </tr> </table> <p>ตอน ข. ถ้าเป็นนักเรียนจะรู้สึกหรือกระทำในสถานการณ์นี้อย่างไร?</p> <p>ก. ไม่สนใจคำที่พ่อแม่สอน ทำตามใจตัวเอง</p> <p>ข. เชื่อฟังพ่อกับแม่ เพราะกลัวถูกตำหนิ</p> <p>ค. เชื่อฟังพ่อกับแม่ เพราะจะได้ไม่เป็นปัญหากับตัวเอง</p> <p>ง. เชื่อฟังพ่อกับแม่ เพราะกลัวพ่อแม่เสียใจ</p> <p>จ. เชื่อฟังพ่อกับแม่ เพราะเป็นเรื่องที่สังคมไม่ยอมรับ</p> <p>ฉ. เชื่อฟังพ่อกับแม่ เพราะการเที่ยวเตร่และทะเลาะวิวาทเป็นเรื่องน่าละอาย</p> <p>ช. เชื่อฟังพ่อกับแม่ เพราะควรเคารพเชื่อฟังคำสั่งสอนของพ่อแม่</p>	1	2	3	4	5
1	2	3	4	5							
1	2	3	4	5							

<p>5) เวลา แทนไทย จะไปไหนมาไหนเขาจะต้องบอกพ่อกับแม่ และขออนุญาตก่อน และถ้าเขาจะทำอะไรที่ไม่เหมาะสมหรือเป็นสิ่งที่คิดว่าผิดจนนำความเสียหายมาให้พ่อแม่ เขาจะหลีกเลี่ยงไม่ทำสิ่งนั้น ไม่ใช่จะทำตัวเป็นเด็กดี เฉพาะต่อหน้าพ่อแม่เท่านั้น</p> <p><u>ตอน ก.</u> การกระทำของแทนไทย ตรงกับนักเรียนมากน้อยเพียงใด?</p> <p style="text-align: center;">ตรงน้อยที่สุด ตรงมากที่สุด</p> <table border="1" style="margin-left: auto; margin-right: auto;"> <tr> <td style="width: 20px; text-align: center;">1</td> <td style="width: 20px; text-align: center;">2</td> <td style="width: 20px; text-align: center;">3</td> <td style="width: 20px; text-align: center;">4</td> <td style="width: 20px; text-align: center;">5</td> </tr> </table> <p><u>ตอน ข.</u> ถ้าเป็นนักเรียนจะรู้สึกหรือกระทำในสถานการณ์นี้อย่างไร?</p> <p>ก. จะไปไหนมาไหน ทำอะไรตามใจชอบ เพราะไม่ได้ทำอะไร ข. เชื่อฟังพ่อกับแม่ เพราะกลัวผู้ปกครองดุหรือถูกทำโทษ ค. เชื่อฟังพ่อกับแม่ เพราะจะได้ไม่เป็นปัญหากับตัวเอง ง. เชื่อฟังพ่อกับแม่ เพราะกลัวพ่อแม่เสียใจ จ. เชื่อฟังพ่อกับแม่ เพราะเป็นเรื่องที่สังคมยอมรับ ฉ. เชื่อฟังพ่อกับแม่ เพราะทำกริยาไม่เหมาะสมเป็นเรื่องนี้ ช. เชื่อฟังพ่อกับแม่ เพราะควรเคารพเชื่อฟังคำสั่งสอนของ</p>	1	2	3	4	5	<p>7) เวลาที่สุระ ได้ค่าขนมไปโรงเรียน เขาจะแบ่งส่วนหนึ่งเก็บไว้เสมอ เพื่อที่เขาจะได้ขอเงินจากผู้ปกครองน้อยลงเป็นการแบ่งเบาภาระของท่าน</p> <p><u>ตอน ก.</u> การกระทำของสุระ ตรงกับนักเรียนมากน้อยเพียงใด?</p> <p style="text-align: center;">ตรงน้อยที่สุด ตรงมากที่สุด</p> <table border="1" style="margin-left: auto; margin-right: auto;"> <tr> <td style="width: 20px; text-align: center;">1</td> <td style="width: 20px; text-align: center;">2</td> <td style="width: 20px; text-align: center;">3</td> <td style="width: 20px; text-align: center;">4</td> <td style="width: 20px; text-align: center;">5</td> </tr> </table> <p><u>ตอน ข.</u> ถ้าเป็นนักเรียนจะรู้สึกหรือกระทำในสถานการณ์นี้อย่างไร?</p> <p>ก. ไม่ต้องเก็บออมอะไร เพราะใช้จ่ายเท่าที่ได้มาก็พอ ข. เก็บออมค่าขนม เพราะกลัวผู้ปกครองดุ ค. เก็บออมค่าขนม เพราะจะมีเงินพอกับค่าขนม ง. เก็บออมค่าขนม เพราะพ่อแม่จะได้ดีใจ จ. เก็บออมค่าขนม เพราะเป็นสิ่งที่สังคมให้การยอมรับ ฉ. เก็บออมค่าขนม เพราะเป็นสิ่งที่น่าภาคภูมิใจ ช. เก็บออมค่าขนม เพราะเป็นการตอบแทนบุญคุณพ่อแม่ทาง</p>	1	2	3	4	5
1	2	3	4	5							
1	2	3	4	5							
<p>6) พ่อแม่ของสุทัศน์ มีฐานะไม่ค่อยดีนัก พวกเขามีอาชีพรับจ้างทั่วไปเพื่อให้ได้เงินมาใช้จ่ายในครอบครัว และให้เป็นค่าอาหาร ค่าขนมให้สุทัศน์ไปโรงเรียน เขาจึงไม่ค่อยมีชุดนักเรียนใหม่ๆใส่เหมือนเพื่อนคนอื่น เขาเองจึงรู้สึกแหย่ที่พ่อแม่มีฐานะไม่ดีเท่าคนอื่นทำให้เขาต้องเป็นอย่างนี้</p> <p><u>ตอน ก.</u> การกระทำของสุทัศน์ ตรงกับนักเรียนมากน้อยเพียงใด?</p> <p style="text-align: center;">ตรงน้อยที่สุด ตรงมากที่สุด</p> <table border="1" style="margin-left: auto; margin-right: auto;"> <tr> <td style="width: 20px; text-align: center;">1</td> <td style="width: 20px; text-align: center;">2</td> <td style="width: 20px; text-align: center;">3</td> <td style="width: 20px; text-align: center;">4</td> <td style="width: 20px; text-align: center;">5</td> </tr> </table> <p><u>ตอน ข.</u> ถ้าเป็นนักเรียนจะรู้สึกหรือกระทำในสถานการณ์นี้อย่างไร?</p> <p>ก. ดูถูกพ่อแม่ เพราะทำให้เราไม่มีชุดนักเรียนใหม่ๆใส่ ข. ยกย่องและให้เกียรติพ่อแม่ เพราะกลัวผู้ปกครองดุหรือ ค. ยกย่องและให้เกียรติพ่อแม่ เพราะเป็นพ่อแม่ของเรา ง. ยกย่องและให้เกียรติพ่อแม่ เพราะกลัวพ่อแม่เสียใจ จ. ยกย่องและให้เกียรติพ่อแม่ เพราะเป็นสิ่งที่สังคมให้การ ฉ. ยกย่องและให้เกียรติพ่อแม่ เพราะการดูถูกพ่อแม่ น่าละ ช. ยกย่องและให้เกียรติพ่อแม่ เพราะต้องยกย่อง ให้เกียรติ</p>	1	2	3	4	5	<p>8) รพี รู้สึกว่าผู้ปกครองต้องลำบากในการหาเงินเพื่อส่งเธอเรียนหนังสือ เธอจึงพยายามอย่างยิ่งที่จะเรียนหนังสืออย่างตั้งใจและขยันหมั่นเพียรให้ได้ผลการเรียนที่ดีเป็นการตอบแทนความลำบากของผู้ปกครอง</p> <p><u>ตอน ก.</u> การกระทำของรพี ตรงกับนักเรียนมากน้อยเพียงใด?</p> <p style="text-align: center;">ตรงน้อยที่สุด ตรงมากที่สุด</p> <table border="1" style="margin-left: auto; margin-right: auto;"> <tr> <td style="width: 20px; text-align: center;">1</td> <td style="width: 20px; text-align: center;">2</td> <td style="width: 20px; text-align: center;">3</td> <td style="width: 20px; text-align: center;">4</td> <td style="width: 20px; text-align: center;">5</td> </tr> </table> <p><u>ตอน ข.</u> ถ้าเป็นนักเรียนจะรู้สึกหรือกระทำในสถานการณ์นี้อย่างไร?</p> <p>ก. เรียนไปเรื่อยๆ ไม่สนใจอะไร เพราะมาเรียนก็ดีแล้ว ข. ตั้งใจและขยันเรียน เพราะกลัวผู้ปกครองดุ ค. ตั้งใจและขยันเรียน เพราะจะเรียนเก่งขึ้น ง. ตั้งใจและขยันเรียน เพราะพ่อแม่จะได้ดีใจ จ. ตั้งใจและขยันเรียน เพราะเป็นหน้าที่ของนักเรียน ฉ. ตั้งใจและขยันเรียน เพราะเป็นสิ่งที่น่าภาคภูมิใจ ช. ตั้งใจและขยันเรียน เพราะเป็นการตอบแทนบุญคุณพ่อแม่</p>	1	2	3	4	5
1	2	3	4	5							
1	2	3	4	5							

9) ในช่วงเวลาประมาณสอง สมิใจ กลับจากไปเที่ยวต่างจังหวัดในวันหยุด เสาร์-อาทิตย์กับครอบครัว เธอรู้สึกเหนื่อยและเพลียมากจนจะยืนไม่ไหว แต่เธอก็ยังไม่ได้ทำการบ้านเลย ซึ่งมีกำหนดส่งในเช้าของวันจันทร์ เธอจึงตัดสินใจนอนพักผ่อนโดยไม่สนใจจะทำการบ้านให้เสร็จก่อน

ตอน ก. การกระทำของสมใจ ตรงกับนักเรียนมากน้อยเพียงใด?

ตรงน้อยที่สุด ตรงมากที่สุด

1	2	3	4	5
---	---	---	---	---

ตอน ข. ถ้าเป็นนักเรียนจะรู้สึกหรือกระทำในสถานการณ์นี้อย่างไร?

- | | |
|--|---|
| <p>ก. รีบนอนพักผ่อน เพราะการบ้านส่งที่หลังก็ได้</p> <p>ข. ทำการบ้านจนเสร็จ เพราะกลัวครูทำโทษ</p> <p>ค. ทำการบ้านจนเสร็จ เพราะจะได้มีงานส่ง</p> | <p>ง. ทำการบ้านจนเสร็จ เพราะพ่อแม่จะได้ชมเชย</p> <p>จ. ทำการบ้านจนเสร็จ เพราะเป็นหน้าที่ของนักเรียน</p> <p>ฉ. ทำการบ้านจนเสร็จ เพราะเป็นสิ่งที่น่าภาคภูมิใจ</p> <p>ช. ทำการบ้านจนเสร็จ เพราะอดทนทำงานให้บรรลุผล</p> |
|--|---|

10.) หลังจากที่ย้ายที่เรียนที่โรงเรียนและเรียนพิเศษในช่วงเย็น หนึ่งฤทัย จะรีบกลับมาอาบน้ำเปลี่ยนเสื้อผ้าเพื่อทำการบ้าน ถึงแม้ว่าเธอจะรู้สึกเหนื่อยก็จะพยายามตั้งใจทำการบ้านให้เสร็จเรียบร้อย

ตอน ก. การกระทำของหนึ่งฤทัย ตรงกับนักเรียนมากน้อยเพียงใด?

ตรงน้อยที่สุด ตรงมากที่สุด

1	2	3	4	5
---	---	---	---	---

ตอน ข. ถ้าเป็นนักเรียนจะรู้สึกหรือกระทำในสถานการณ์นี้อย่างไร?

- ก. รีบนอนพักผ่อน ไม่สนใจการบ้านส่งที่หลังก็ได้
- ข. ทำการบ้านจนเสร็จ เพราะกลัวครูทำโทษ
- ค. ทำการบ้านจนเสร็จ เพราะจะได้มีงานส่ง
- ง. ทำการบ้านจนเสร็จ เพราะพ่อแม่จะได้ชมเชย
- จ. ทำการบ้านจนเสร็จ เพราะเป็นหน้าที่ของนักเรียน
- ฉ. ทำการบ้านจนเสร็จ เพราะเป็นสิ่งที่น่าภาคภูมิใจ
- ช. ทำการบ้านจนเสร็จ เพราะเป็นการอดทนทำให้บรรลุผล

13) ทุกครั้งที่ตัดชัย เห็นคุณครูถือของพะลุพะลึงมา เขามักจะรีบเดินเข้าไปอาสาขอถือสิ่งของช่วยคุณครู ถึงแม้บางครั้งเขาจะรีบไปธุระก็ตาม

ตอน ก. การกระทำของตัดชัย ตรงกับนักเรียนมากน้อยเพียงใด?

ตรงน้อยที่สุด ตรงมากที่สุด

1	2	3	4	5
---	---	---	---	---

ตอน ข. ถ้าเป็นนักเรียนจะรู้สึกหรือกระทำในสถานการณ์นี้อย่างไร?

- ก. ทำเป็นเฉยๆ หรือแกล้งไม่เห็น เพราะไม่ใช่เรื่องของเรา
- ข. อาสาขอถือสิ่งของ เพราะกลัวครูตำหนิ
- ค. อาสาขอถือสิ่งของ เพราะเผื่อว่าจะได้คะแนนเพิ่ม
- ง. อาสาขอถือสิ่งของ เพราะครูจะได้ชมเชย
- จ. อาสาขอถือสิ่งของ เพราะเป็นหน้าที่ของนักเรียน
- ฉ. อาสาขอถือสิ่งของ เพราะเป็นสิ่งที่น่าภาคภูมิใจ
- ช. อาสาขอถือสิ่งของ เพราะควรช่วยเหลือผู้มีพระคุณตามโอ

<p>11) ดวงเด่น ต้องช่วยแม่ชายของในตอนเช้า ด้วยความรีบเร่ง เธอจึงไม่ได้รับประทานอาหารเช้าก่อนมาโรงเรียน เธอรู้สึกหิวมากจนแทบท้อง แต่เธอก็ยังตั้งใจเรียนอย่างมุ่งมั่นขณะที่ครูกำลังสอน</p> <p><u>ตอน ก.</u> การกระทำของดวงเด่น ตรงกับนักเรียนมากน้อยเพียงใด?</p> <p style="text-align: center;">ตรงน้อยที่สุด ตรงมากที่สุด</p> <table border="1" style="margin-left: auto; margin-right: auto;"> <tr> <td style="width: 20px; text-align: center;">1</td> <td style="width: 20px; text-align: center;">2</td> <td style="width: 20px; text-align: center;">3</td> <td style="width: 20px; text-align: center;">4</td> <td style="width: 20px; text-align: center;">5</td> </tr> </table> <p><u>ตอน ข.</u> ถ้าเป็นนักเรียนจะรู้สึกหรือกระทำในสถานการณ์นี้อย่างไร?</p> <p>ก. ออกไปรับประทานอาหารเช้าให้หายหิวแล้วค่อยกลับมาเรียน</p> <p>ข. นั่งเรียนจนจบชั่วโมง เพราะกลัวครูตำหนิ</p> <p>ค. นั่งเรียนจนจบชั่วโมง เพราะกลัวเรียนไม่ทันเพื่อน</p> <p>ง. นั่งเรียนจนจบชั่วโมง เพราะครูจะได้ชมเชย</p> <p>จ. นั่งเรียนจนจบชั่วโมง เพราะเป็นหน้าที่ของนักเรียน</p> <p>ฉ. นั่งเรียนจนจบชั่วโมง เพราะเป็นสิ่งที่น่ายกย่อง</p> <p>ช. นั่งเรียนจนจบชั่วโมง เพราะควรมีความอดทน</p>	1	2	3	4	5	<p>14) บางครั้งที่เพื่อนต้องการความช่วยเหลือในการทำการบ้าน ถ้าสุวิทย์ สามารถช่วยเหลือได้ เขาจะอาสาช่วยเพื่อนทันทีโดยไม่ลังเลใจ แม้ว่าตนเองต้องทำการบ้าน</p> <p><u>ตอน ก.</u> การกระทำของสุวิทย์ ตรงกับนักเรียนมากน้อยเพียงใด?</p> <p style="text-align: center;">ตรงน้อยที่สุด ตรงมากที่สุด</p> <table border="1" style="margin-left: auto; margin-right: auto;"> <tr> <td style="width: 20px; text-align: center;">1</td> <td style="width: 20px; text-align: center;">2</td> <td style="width: 20px; text-align: center;">3</td> <td style="width: 20px; text-align: center;">4</td> <td style="width: 20px; text-align: center;">5</td> </tr> </table> <p><u>ตอน ข.</u> ถ้าเป็นนักเรียนจะรู้สึกหรือกระทำในสถานการณ์นี้้อย่างไร?</p> <p>ก. ทำเป็นเฉยๆ เพราะเราต้องทำการบ้านเหมือนกัน</p> <p>ข. อาสาช่วยเพื่อน เพราะกลัวเพื่อนตำหนิ</p> <p>ค. อาสาช่วยเพื่อน เพราะเพื่อนจะได้ช่วยเราบ้าง</p> <p>ง. อาสาช่วยเพื่อน เพราะเพื่อนจะได้ชมเชยเรา</p> <p>จ. อาสาช่วยเพื่อน เพราะเป็นเพื่อสนิทกัน</p> <p>ฉ. อาสาช่วยเพื่อน เพราะเป็นสิ่งที่น่าชมเชย</p> <p>ช. อาสาช่วยเพื่อน เพราะควรช่วยเหลือผู้อื่นตามโอกาส</p>	1	2	3	4	5
1	2	3	4	5							
1	2	3	4	5							
<p>12) ในตอนเช้าก่อนไปโรงเรียน สุเทพ รู้สึกปวดศีรษะและเป็นไข้ เขาจึงขอยาแก้ไข้จากผู้ปกครองรับประทาน เพื่อให้สามารถมาโรงเรียนได้ตามปกติโดยไม่ขาดเรียน</p> <p><u>ตอน ก.</u> การกระทำของสุเทพ ตรงกับนักเรียนมากน้อยเพียงใด?</p> <p style="text-align: center;">ตรงน้อยที่สุด ตรงมากที่สุด</p> <table border="1" style="margin-left: auto; margin-right: auto;"> <tr> <td style="width: 20px; text-align: center;">1</td> <td style="width: 20px; text-align: center;">2</td> <td style="width: 20px; text-align: center;">3</td> <td style="width: 20px; text-align: center;">4</td> <td style="width: 20px; text-align: center;">5</td> </tr> </table> <p><u>ตอน ข.</u> ถ้าเป็นนักเรียนจะรู้สึกหรือกระทำในสถานการณ์นี้้อย่างไร?</p> <p>ก. ไม่ไปโรงเรียน เพราะไม่สบาย</p> <p>ข. ไปโรงเรียนตามปกติ เพราะกลัวครูตำหนิ</p> <p>ค. ไปโรงเรียนตามปกติ เพราะจะได้เรียนทันเพื่อน</p> <p>ง. ไปโรงเรียนตามปกติ เพราะครูจะได้ชมเชยที่ป่วยก็มาเรียน</p> <p>จ. ไปโรงเรียนตามปกติ เพราะเป็นหน้าที่ของนักเรียน</p> <p>ฉ. ไปโรงเรียนตามปกติ เพราะเป็นสิ่งที่น่าภาคภูมิใจ</p> <p>ช. ไปโรงเรียนตามปกติ เพราะเราควรมีความอดทน</p>	1	2	3	4	5	<p>15) ในช่วงฤดูฝนปี 2558 สมเดชได้บริจาคเงินและสิ่งของเครื่องใช้ให้กับผู้ประสบภัยน้ำท่วม เขารู้สึกภูมิใจที่เขาได้มีส่วนช่วยเหลือพี่น้องคนไทยด้วยกัน</p> <p><u>ตอน ก.</u> การกระทำของสมเดช ตรงกับนักเรียนมากน้อยเพียงใด?</p> <p style="text-align: center;">ตรงน้อยที่สุด ตรงมากที่สุด</p> <table border="1" style="margin-left: auto; margin-right: auto;"> <tr> <td style="width: 20px; text-align: center;">1</td> <td style="width: 20px; text-align: center;">2</td> <td style="width: 20px; text-align: center;">3</td> <td style="width: 20px; text-align: center;">4</td> <td style="width: 20px; text-align: center;">5</td> </tr> </table> <p><u>ตอน ข.</u> ถ้าเป็นนักเรียนจะรู้สึกหรือกระทำในสถานการณ์นี้้อย่างไร?</p> <p>ก. เฉยๆ เพราะเกิดน้ำท่วมประจำทุกปีอยู่แล้ว</p> <p>ข. ช่วยบริจาคเงินสิ่งของเครื่องใช้ เพราะกลัวคนอื่นตำหนิ</p> <p>ค. ช่วยบริจาคเงินสิ่งของเครื่องใช้เพราะเขาอาจจะได้ช่วยเหลือ</p> <p>ง. ช่วยบริจาคเงินสิ่งของเครื่องใช้ เพราะอยากได้รับการยกย่อง</p> <p>จ. ช่วยบริจาคเงินสิ่งของเครื่องใช้ เพราะเป็นหน้าที่ของคน</p> <p>ฉ. ช่วยบริจาคเงินสิ่งของเครื่องใช้ เพราะเป็นสิ่งที่น่าชมเชย</p> <p>ช. ช่วยบริจาคเงินสิ่งของเครื่องใช้ เพราะควรแบ่งปันสิ่งของบริจาคตามโอกาส</p>	1	2	3	4	5
1	2	3	4	5							
1	2	3	4	5							

<p>16) ในช่วงฤดูหนาว อรทัย ได้มีโอกาสบริจาคผ้าห่มและเสื้อกันหนาวของตนเอง ไปให้กับเด็กนักเรียนชาวเขาที่จังหวัดเชียงราย เธอรู้สึกดีใจที่ได้มีโอกาสช่วยเหลือคนอื่นบ้างแม้เพียงเล็กน้อยก็ตาม</p> <p><u>ตอน ก.</u> การกระทำของอรทัย ตรงกับนักเรียนมากน้อยเพียงใด?</p> <p style="text-align: center;">ตรงน้อยที่สุด ตรงมากที่สุด</p> <table border="1" style="margin-left: auto; margin-right: auto;"> <tr> <td>1</td> <td>2</td> <td>3</td> <td>4</td> <td>5</td> </tr> </table> <p><u>ตอน ข.</u> ถ้าเป็นนักเรียนจะรู้สึกหรือกระทำในสถานการณ์นี้</p> <p>ก. เฉยๆ เพราะอากาศภาคเหนือหนาว เป็นปกติทุกปีอยู่แล้ว</p> <p>ข. ช่วยบริจาคเงินและสิ่งของเครื่องใช้ เพราะกลัวคนอื่นต</p> <p>ค. ช่วยบริจาคเงินและสิ่งของเครื่องใช้ เพราะเขาอาจจะได้เราบ้าง</p> <p>ง. ช่วยบริจาคเงินและสิ่งของเครื่องใช้ เพราะอยากได้รับยกยอมรับ</p> <p>จ. ช่วยบริจาคเงินและสิ่งของเครื่องใช้ เพราะเป็นหน้าที่คนไทยด้วยกัน</p> <p>ฉ. ช่วยบริจาคเงินและสิ่งของเครื่องใช้ เพราะเป็นสิ่งที่น่าซี</p> <p>ช. ช่วยบริจาคเงินและสิ่งของเครื่องใช้ เพราะเราควรแบ่งสิ่งของหรือบริจาคตามโอกาส</p>	1	2	3	4	5	<p>19) พี่ระพงค์ เป็นนักเรียนที่เรียนเก่ง แต่เขาไม่ค่อยชอบช่วยเหลืองานของส่วนรวมมากนัก เพราะเขารู้สึกว่าเสียเวลาในการอ่านหนังสือและทบทวนบทเรียน</p> <p><u>ตอน ก.</u> การกระทำของพี่ระพงค์ ตรงกับนักเรียนมากน้อยเพียงใด?</p> <p style="text-align: center;">ตรงน้อยที่สุด ตรงมากที่สุด</p> <table border="1" style="margin-left: auto; margin-right: auto;"> <tr> <td>1</td> <td>2</td> <td>3</td> <td>4</td> <td>5</td> </tr> </table> <p><u>ตอน ข.</u> ถ้าเป็นนักเรียนจะรู้สึกหรือกระทำในสถานการณ์นี้</p> <p>ก. เข้าร่วมหรือไม่ร่วมก็ได้ เพราะไม่มีประโยชน์อะไรกับเรา</p> <p>ข. เข้าร่วมกิจกรรมเมื่อมีโอกาส เพราะกลัวคนอื่นมองเราไม่ดี</p> <p>ค. เข้าร่วมกิจกรรมเมื่อมีโอกาส เพราะจะได้มีเพื่อน</p> <p>ง. เข้าร่วมกิจกรรมเมื่อมีโอกาส เพราะอยากให้คนอื่นชื่นชม</p> <p>จ. เข้าร่วมกิจกรรมเมื่อมีโอกาส เพราะคนอื่นเขาก็เข้าร่วมกิจ</p> <p>ฉ. เข้าร่วมกิจกรรมเมื่อมีโอกาส เพราะเป็นสิ่งที่ควรปฏิบัติ</p> <p>ช. เข้าร่วมกิจกรรมเมื่อมีโอกาส เพราะเป็นประโยชน์กับส่วน</p>	1	2	3	4	5
1	2	3	4	5							
1	2	3	4	5							
<p>17) เวลาที่ ดรณ จะทิ้งขยะ เขามักจะตรวจสอบก่อนว่ามีขยะประเภทไหนบ้าง เพื่อที่เขาจะได้แยกขยะทิ้งได้อย่างถูกต้อง เพราะขยะบางประเภทสามารถนำกลับไปใช้ประโยชน์ได้อีก</p> <p><u>ตอน ก.</u> การกระทำของดรณ ตรงกับนักเรียนมากน้อยเพียงใด?</p> <p style="text-align: center;">ตรงน้อยที่สุด ตรงมากที่สุด</p> <table border="1" style="margin-left: auto; margin-right: auto;"> <tr> <td>1</td> <td>2</td> <td>3</td> <td>4</td> <td>5</td> </tr> </table> <p><u>ตอน ข.</u> ถ้าเป็นนักเรียนจะรู้สึกหรือกระทำในสถานการณ์นี้</p> <p>ก. ทิ้งขยะตามที่เราสะดวก เพราะเป็นขยะเหมือนกัน</p> <p>ข. แยกขยะทิ้ง เพราะกลัวคนอื่นตำหนิ</p> <p>ค. แยกขยะทิ้ง เพราะเราจะใช้ประโยชน์ได้</p> <p>ง. แยกขยะทิ้ง เพราะอยากให้คนอื่นชื่นชม</p> <p>จ. แยกขยะทิ้ง เพราะเป็นหน้าที่ที่ควรปฏิบัติ</p> <p>ฉ. แยกขยะทิ้ง เพราะเป็นสิ่งที่ควรปฏิบัติ</p> <p>ช. แยกขยะทิ้ง เพราะเป็นการรักษาสิ่งแวดล้อม</p>	1	2	3	4	5	<p>20.) สุนันท์ มักจะเข้าร่วมกิจกรรมต่างๆที่โรงเรียนจัดขึ้นเสริมการเรียน เขาคิดอยู่เสมอว่าการทำประโยชน์ต่อส่วนรวมเป็นสิ่งที่ควรทำ</p> <p><u>ตอน ก.</u> การกระทำของสุนันท์ ตรงกับนักเรียนมากน้อยเพียงใด?</p> <p style="text-align: center;">ตรงน้อยที่สุด ตรงมากที่สุด</p> <table border="1" style="margin-left: auto; margin-right: auto;"> <tr> <td>1</td> <td>2</td> <td>3</td> <td>4</td> <td>5</td> </tr> </table> <p><u>ตอน ข.</u> ถ้าเป็นนักเรียนจะรู้สึกหรือกระทำในสถานการณ์นี้</p> <p>ก. ร่วมหรือไม่ร่วมก็ได้ เพราะไม่มีประโยชน์อะไรกับเรา</p> <p>ข. เข้าร่วมกิจกรรมเมื่อมีโอกาส เพราะกลัวคนอื่นตำหนิ</p> <p>ค. เข้าร่วมกิจกรรมเมื่อมีโอกาส เพราะจะได้มีเพื่อน</p> <p>ง. เข้าร่วมกิจกรรมเมื่อมีโอกาส เพราะอยากให้คนอื่นชื่นชม</p> <p>จ. เข้าร่วมกิจกรรมเมื่อมีโอกาส เพราะคนอื่นเขาก็เข้าร่วมกิจ</p> <p>ฉ. เข้าร่วมกิจกรรมเมื่อมีโอกาส เพราะเป็นสิ่งที่ควรปฏิบัติ</p> <p>ช. เข้าร่วมกิจกรรมเมื่อมีโอกาส เพราะเป็นประโยชน์กับส่วน</p>	1	2	3	4	5
1	2	3	4	5							
1	2	3	4	5							

31) เอกชัย ต้องช่วยพ่อแม่ขายของในช่วงเช้าก่อนมาโรงเรียนและหลังเลิกเรียน ส่วนใหญ่เขาจึงต้องเร่งรีบในการทำการบ้านให้เสร็จทันเวลา จึงมักจะผิดพลาดและไม่เรียบร้อย อย่างไรก็ตามเขาเองก็มีความพยายามหาวิธีการและวางแผนในการทำงานให้ดีขึ้น ทำให้งานของเขามีความถูกต้องและเรียบร้อยจนทำให้ได้รับคำชมจากคุณครู

ตอน ก. การกระทำของเอกชัย ตรงกับนักเรียนมากน้อยเพียงใด?

ตรงน้อยที่สุด ตรงมากที่สุด

1	2	3	4	5
---	---	---	---	---

ตอน ข. ถ้าเป็นนักเรียนจะรู้สึกหรือกระทำในสถานการณ์นี้อย่างไร?

- ก. เฉยๆ ทำเหมือนเดิมไม่สนใจอะไร เพราะเสร็จทันเวลาก็พอ
- ข. ปรับปรุง พัฒนาการทำงานให้ดีขึ้น เพราะกลัวครูตำหนิ
- ค. ปรับปรุง พัฒนาการทำงานให้ดีขึ้น เพราะอยากได้คะแนนดีๆ
- ง. ปรับปรุง พัฒนาการทำงานให้ดีขึ้น เพราะพ่อแม่จะได้ภูมิใจเรา
- จ. ปรับปรุง พัฒนาการทำงานให้ดีขึ้น เพราะเป็นหน้าที่ของนักเรียน
- ฉ. ปรับปรุง พัฒนาการทำงานให้ดีขึ้น เพราะเป็นสิ่งที่ควรปฏิบัติ
- ช. ปรับปรุง พัฒนาการทำงานให้ดีขึ้น เพราะการทำงานเราต้องมีการพัฒนาตนเอง

32) อุดม ทำงานไม่ค่อยถูกต้องและเรียบร้อย เขาจึงมักจะได้รับคำแนะนำจากคุณครูให้ปรับปรุงและแก้ไขงานเสมอ อุดมเองก็ยอมรับว่าเขาทำงานยังไม่ดีเท่าที่ควร เขาจึงพยายามนำข้อเสนอแนะจากคุณครูมาปรับปรุงและแก้ไขงานให้ถูกต้องและดียิ่งขึ้น

ตอน ก. การกระทำของอุดม ตรงกับนักเรียนมากน้อยเพียงใด?

ตรงน้อยที่สุด ตรงมากที่สุด

1	2	3	4	5
---	---	---	---	---

ตอน ข. ถ้าเป็นนักเรียนจะรู้สึกหรือกระทำในสถานการณ์นี้อย่างไร?

- ก. เฉยๆ ทำตามเหมือนเดิม ไม่สนใจข้อเสนอแนะจากคุณครู
- ข. ปรับปรุง พัฒนาการทำงานให้ดีขึ้น เพราะกลัวครูตำหนิ
- ค. ปรับปรุง พัฒนาการทำงานให้ดีขึ้น เพราะอยากได้คะแนนดีๆ
- ง. ปรับปรุง พัฒนาการทำงานให้ดีขึ้น เพราะพ่อแม่จะได้ภูมิใจเรา
- จ. ปรับปรุง พัฒนาการทำงานให้ดีขึ้น เพราะเป็นหน้าที่ของนักเรียน
- ฉ. ปรับปรุง พัฒนาการทำงานให้ดีขึ้น เพราะเป็นสิ่งที่ควรปฏิบัติ
- ช. ปรับปรุง พัฒนาการทำงานให้ดีขึ้น เพราะการทำงานเราต้องมีการพัฒนาตนเอง

34) สมดี กับวิชัยเป็นเพื่อนสนิทกัน วันหนึ่งในขณะที่ครูทำการทดสอบวิชาวิทยาศาสตร์แต่สมดีทำไม่ได้ วิชัยจึงแอบเอากระดาษคำตอบมาให้สมดี สมดีจึงลอกข้อสอบจนทำให้เขาสอบผ่าน

ตอน ก. การกระทำของสมดี ตรงกับนักเรียนมากน้อยเพียงใด?

ตรงน้อยที่สุด ตรงมากที่สุด

1	2	3	4	5
---	---	---	---	---

ตอน ข. ถ้าเป็นนักเรียนจะรู้สึกหรือกระทำในสถานการณ์นี้

- ก. ลอกข้อสอบ เพราะจะได้สอบผ่าน
- ข. ไม่ลอกข้อสอบ เพราะกลัวครูจับได้
- ค. ไม่ลอกข้อสอบ เพราะจะได้สบายใจ
- ง. ไม่ลอกข้อสอบ เพราะพ่อแม่จะได้ภูมิใจ
- จ. ไม่ลอกข้อสอบ เพราะผิดระเบียบการสอบ
- ฉ. ไม่ลอกข้อสอบ เพราะละเอียดที่ต้องลอกงานคนอื่น
- ช. ไม่ลอกข้อสอบ เพราะเราควรทำงานด้วยตัวเราเอง

<p>33) สมเจต ได้รับการติดต่อจากเพื่อนคนหนึ่งว่า ถ้าให้เขาลอกข้อสอบ เขาจะให้เงินค่าตอบแทนสมเจตจำนวน 5 ก.ก. บาท เขาจึงตัดสินใจตกลงรับเงิน ถึงแม้ว่าเขาจะรู้ว่าผิดก็ตาม</p> <p><u>ตอน ก.</u> การกระทำของสมเจต ตรงกับนักเรียนมากน้อยเพียงใด?</p> <p style="text-align: center;">ตรงน้อยที่สุด ตรงมากที่สุด</p> <table border="1" style="margin-left: auto; margin-right: auto;"> <tr> <td style="width: 20px; text-align: center;">1</td> <td style="width: 20px; text-align: center;">2</td> <td style="width: 20px; text-align: center;">3</td> <td style="width: 20px; text-align: center;">4</td> <td style="width: 20px; text-align: center;">5</td> </tr> </table> <p><u>ตอน ข.</u> ถ้าเป็นนักเรียนจะรู้สึกหรือกระทำในสถานการณ์นี้อย่างไร</p> <p>ก. ตกลงรับเงิน แล้วให้เพื่อนลอกข้อสอบ</p> <p>ข. ไม่รับเงิน เพราะกลัวครูจับได้</p> <p>ค. ไม่รับเงิน เพราะจะได้สบายใจ</p> <p>ง. ไม่รับเงิน เพราะเพื่อนจะได้คบเราต่อไป</p> <p>จ. ไม่รับเงิน เพราะทำผิดระเบียบ</p> <p>ฉ. ไม่รับเงิน เพราะเป็นสิ่งที่ควรปฏิบัติ</p> <p>ช. ไม่รับเงิน เพราะละเอียดที่ต้องกระทำผิด</p>	1	2	3	4	5	<p>35) สัปดาห์ที่แล้ว เพชร ยืมเงินเพื่อนที่อยู่ห้องข้างๆ เพื่อซื้อขนมจำนวน 10 บาท และสัญญาว่าจะคืนในสัปดาห์นี้ แต่เมื่อถึงเวลาคืนเงินเพชรกลับพยายามหลบเลี่ยงไม่ให้เจอหน้าเพื่อนที่เขายืมเงิน เพราะเขาเองไม่ต้องการจะคืนเงินที่ยืมในสัปดาห์นี้</p> <p><u>ตอน ก.</u> การกระทำของเพชร ตรงกับนักเรียนมากน้อยเพียงใด?</p> <p style="text-align: center;">ตรงน้อยที่สุด ตรงมากที่สุด</p> <table border="1" style="margin-left: auto; margin-right: auto;"> <tr> <td style="width: 20px; text-align: center;">1</td> <td style="width: 20px; text-align: center;">2</td> <td style="width: 20px; text-align: center;">3</td> <td style="width: 20px; text-align: center;">4</td> <td style="width: 20px; text-align: center;">5</td> </tr> </table> <p><u>ตอน ข.</u> ถ้าเป็นนักเรียนจะรู้สึกหรือกระทำในสถานการณ์นี้อย่างไร</p> <p>ก. เฉยๆไม่คืนเพื่อน จนกว่าเพื่อนจะทวง</p> <p>ข. คืนเงินเพื่อนตามสัญญา เพราะกลัวเพื่อนตำหนิ</p> <p>ค. คืนเงินเพื่อนตามสัญญา เพราะจะได้ให้เรายืมได้อีก</p> <p>ง. คืนเงินเพื่อนตามสัญญา เพราะเพื่อนจะได้คบเราต่อไป</p> <p>จ. คืนเงินเพื่อนตามสัญญา เพราะทำตามสัญญา</p> <p>ฉ. คืนเงินเพื่อนตามสัญญา เพราะเป็นสิ่งที่ควรปฏิบัติ</p> <p>ช. คืนเงินเพื่อนตามสัญญา เพราะละเอียดที่ต้องกระทำผิด</p>	1	2	3	4	5
1	2	3	4	5							
1	2	3	4	5							
<p>36) ดีเด่น มีเพื่อนสนิทมากคนหนึ่งที่ยื่นเก่งมาก ชื่อเอก พวกเขาชอบไปไหนมาไหนและทำอะไรด้วยกันเสมอ อยู่มาวันหนึ่งดีเด่นป่วยไม่ได้มาโรงเรียน ในวันเดียวกันคุณครูได้ให้การบ้านวิชาคณิตศาสตร์ที่ยากมากจนเขาเองทำไม่ได้ ดีเด่นจึงไปขอร้องเอกลอกการบ้าน เพื่อส่งครูให้ทันกำหนดพร้อมเพื่อนคนอื่นๆ</p> <p><u>ตอน ก.</u> การกระทำของดีเด่น ตรงกับนักเรียนมากน้อยเพียงใด?</p> <p style="text-align: center;">ตรงน้อยที่สุด ตรงมากที่สุด</p> <table border="1" style="margin-left: auto; margin-right: auto;"> <tr> <td style="width: 20px; text-align: center;">1</td> <td style="width: 20px; text-align: center;">2</td> <td style="width: 20px; text-align: center;">3</td> <td style="width: 20px; text-align: center;">4</td> <td style="width: 20px; text-align: center;">5</td> </tr> </table> <p><u>ตอน ข.</u> ถ้าเป็นนักเรียนจะรู้สึกหรือกระทำในสถานการณ์นี้อย่างไร?</p> <p>ก. ขอลอกการบ้านเพื่อน เพราะจะได้ส่งทันเวลา</p> <p>ข. ไม่ลอกการบ้านเพื่อน เพราะกลัวครูจับได้</p> <p>ค. ไม่ลอกการบ้านเพื่อน เพราะจะได้สบายใจ</p> <p>ง. ไม่ลอกการบ้านเพื่อน เพราะพ่อแม่จะได้ภูมิใจ</p> <p>จ. ไม่ลอกการบ้านเพื่อน เพราะทำผิดกฎหมาย</p> <p>ฉ. ไม่ลอกการบ้านเพื่อน เพราะละเอียดที่ต้องลอกงานคนอื่น</p> <p>ช. ไม่ลอกการบ้านเพื่อน เพราะเราควรทำงานด้วยตัวเราเอง</p>		1	2	3	4	5					
1	2	3	4	5							

ข้อ ที่	ข้อความ	ระดับการรับรู้				
		ไม่จริง เลย	จริง เล็กน้อย	ปาน กลาง	จริง มาก	จริง มากที่สุด
15	เพื่อน ๆ ต้องคอยสะกิดฉันไม่ให้หลับเวลาเรียน					
16	ฉันมีสมาธิจดจ่ออยู่กับการเรียนทั้งในวิชาที่ชอบและไม่ชอบได้					
17	ฉันกำกับตนเองให้อ่านหนังสือเพื่อเตรียมตัวสอบได้					
18	ฉันรู้ว่าควรแก้ปัญหาย่างไรหากไม่เข้าใจในสิ่งที่เรียน					
19	ฉันเครียดกับการเรียน					
20	ฉันมีความสุขเวลาได้รับผิดชอบทำกิจกรรมของโรงเรียน					
21	ฉันรู้สึกกดดันที่ต้องเรียนในสิ่งที่ไม่ชอบ					
22	ฉันสามารถให้อภัยคนที่ทำไม่ดีกับฉันได้					
23	ฉันอยากให้มีคนคอยอยู่เคียงข้างและช่วยให้ฉันหายจากเรื่องกลุ่มใจ					
24	ฉันมักจะคิดบวกกับเรื่องที่คนอื่น ๆ เครียดกันได้					
25	การได้อยู่กับเพื่อน ๆ ทำให้ชีวิตฉันมีความหมาย					
26	ฉันรับรู้ได้ว่าครูมองฉันไม่ค่อยดี					
27	ครอบครัวกดดันกับอนาคตฉันมากเกินไป					
28	ฉันมักได้รับการโหวตจากเพื่อน ๆ ให้เป็นผู้นำในการทำงานกลุ่ม					
29	ฉันรู้สึกไม่มีตัวตน เมื่อต้องอยู่กับกลุ่มคนที่ฉันไม่คุ้นเคย					
30	ฉันสามารถทำงานร่วมกับเพื่อนได้ทุกกลุ่ม แม้กับคนที่我不ชอบ					

ส่วนที่ 2 คุณลักษณะของตนเอง (II)

คำชี้แจง ให้นักเรียนอ่านและพิจารณาข้อความแต่ละข้อ และเลือกระดับการรับรู้ที่ตรงกับความเป็นจริง
ของนักเรียน

ข้อ ที่	ข้อความ	ระดับการรับรู้				
		ไม่จริง เลย	จริง เล็กน้อย	ปาน กลาง	จริง มาก	จริง มากที่สุด
1	ฉันเชื่อมั่นว่ามีศักยภาพสามารถทำงานต่าง ๆ ให้ประสบความสำเร็จได้					
2	ไม่ว่าเรื่องใดก็ตามหากฉันได้เรียนรู้ ฉันสามารถเป็นคนที่เกี่ยวข้องในเรื่อนั้น ๆ ได้					
3	เมื่อได้รับมอบหมายให้ทำงานใดก็ตาม ฉันไม่มั่นใจนักว่าจะทำงานนั้นออกมาได้อย่างมีคุณภาพ					
4	ฉันรู้สึกท้าทายกับการค้นหาเทคนิควิธีใหม่ ๆ เพื่อพัฒนาผลงานให้ดียิ่งขึ้น					

ข้อ ที่	ข้อความ	ระดับการรับรู้				
		ไม่จริง เลย	จริง เล็กน้อย	ปาน กลาง	จริง มาก	จริงมาก ที่สุด
5	ฉันไม่ยากใจริเริ่มทำอะไรใหม่ ๆ ที่ฉันไม่คุ้นเคย					
6	ฉันวิเคราะห์จุดอ่อนและจุดแข็งเกี่ยวกับการเรียน ของตนเองเพื่อหาทางปรับปรุงพัฒนา					
7	ฉันรู้ว่าตัวเองมีศักยภาพที่จะทำอะไรได้ดี					
8	ฉันประเมินความสามารถของตัวเองไม่ตรงกับที่คน อื่นประเมิน					
9	ฉันมักยกเลิกเป้าหมายที่วางไว้กลางคันเพราะ พบว่าไม่สามารถทำได้ตามนั้น					
10	ฉันเลือกงานที่ท้าทายความสามารถและมีโอกาส ประสบความสำเร็จ					
11	ฉันรู้ความถนัดและความสามารถของตนเองดี จึง เลือกงานได้เหมาะกับตัวเอง					
12	ฉันไม่ค่อยแน่ใจในขีดความสามารถของตัวเอง จึง ลังเลในการเลือกสิ่งที่เหมาะสมกับตัวเอง					
13	ฉันเลือกทำงานที่ท้าทายความสามารถ จะได้ เรียนรู้และได้รับประสบการณ์เพิ่มมากขึ้น					
14	ฉันมักอาสาทำงานที่คนอื่นเห็นว่ายาก เพราะเป็น โอกาสให้ได้ทำในสิ่งที่ท้าทายเพื่อพัฒนาตัวเองมาก ขึ้น					
15	หากมีโอกาสเลือก ฉันมักเลือกงานที่ค่อนข้างง่าย จะได้ไม่ต้องใช้ความพยายามมากนัก					
16	เมื่อมีคนบอกว่าผลงานที่ฉันทำยังไม่มีคุณภาพมาก นัก ฉันอยากได้ข้อเสนอแนะเพื่อนำมาปรับปรุง พัฒนางาน					
17	เมื่อผิดหวังกับการสอบ ฉันจะรู้สึกว่าคุณไม่มี ความสามารถในการเรียนวิชานั้นไปเลย					
18	ความล้มเหลวสอนให้ฉันยิ่งพยายามพัฒนาตัวเอง ให้ดีขึ้น					
19	ฉันทุ่มเทความพยายามอย่างเต็มที่ในงานทุกงาน เพื่อให้ผลงานออกมาดี					
20	ฉันจะไม่ล้มเลิกความตั้งใจจนกว่างานที่ทำจะ สำเร็จตามเป้าหมาย					
21	มีสิ่งอื่นที่ฉันสนใจทำมากกว่าการตั้งใจเรียนให้ ประสบความสำเร็จ					
22	เมื่อต้องเรียนวิชาที่ไม่ถนัด ฉันจะพยายามจนกว่า จะเข้าใจวิชานั้นได้					

ข้อ ที่	ข้อความ	ระดับการรับรู้				
		ไม่จริง เลย	จริง เล็กน้อย	ปาน กลาง	จริง มาก	จริงมาก ที่สุด
23	ฉันสู้ไม่ถอยกับทุกปัญหาที่ผ่านเข้ามาในชีวิต					
24	เมื่อเกิดปัญหาฉันจะปล่อยให้มันผ่านไป เพราะ เพื่อที่จะต้องมาคิดหาวิธีแก้ไขปัญหา					
25	ฉันเชื่อว่าความสำเร็จในการเรียนของฉันเกิดจาก ความเพียรพยายาม					
26	ฉันพึงโชคชะตามากกว่าความสามารถของตัวเอง					
27	ฉันโชคไม่ดีที่เกิดมาไม่มีอะไรสู้ใครได้ เรียนก็ไม่เก่ง ทำอะไรก็ไม่สำเร็จ					
28	เมื่อฉันทำอะไรผิดพลาดไป ฉันยินดีรับผลที่เกิด จากความผิดพลาดนั้นด้วยความเต็มใจ					
29	ฉันมักหาเหตุผลเข้าข้างตัวเอง เมื่อเกิดข้อผิดพลาด					
30	ฉันไม่พอใจเมื่อมีใครมาวิพากษ์วิจารณ์ผลงานที่ฉัน ตั้งใจทำ					

ส่วนที่ 3 ข้อมูลความประทับใจของนักเรียน

1. ให้นักเรียนเขียนความภาคภูมิใจหรือรางวัลของนักเรียนที่เกิดขึ้นจากที่ผ่านมานี้ (1-2 เรื่องพอสังเขป) พร้อมบอกเหตุผลว่าทำไมจึงภาคภูมิใจ

.....

.....

.....

.....

.....

.....

.....

2. นักเรียนคิดว่าอะไรที่เป็นคุณลักษณะของนักเรียนจึงทำให้เกิดความสำเร็จ หรือได้รับรางวัล หรือทำให้เกิดความภาคภูมิใจขึ้น

.....

.....

.....

.....

.....

.....

.....

แบบวัดคุณลักษณะของนักเรียน (FV)

ระดับชั้นมัธยมศึกษาปีที่ 6

คำชี้แจง ให้นักเรียนเติมข้อมูลในแบบวัดให้ครบทุกข้อ

ข้อมูลพื้นฐานของนักเรียน

1) ชื่อ.....	กำลังศึกษาอยู่ระดับชั้น.....	ห้อง.....	เลขที่.....
	โรงเรียน.....		จังหวัด.....
2) เพศ <input type="checkbox"/> หญิง <input type="checkbox"/> ชาย	3) อายุ.....ปี		
4) แผนการเรียน <input type="checkbox"/> สายวิทย์ คณิต <input type="checkbox"/> สายศิลป์ภาษา <input type="checkbox"/> อื่นๆ.....			
5) เกรดเฉลี่ยสะสม (GPA)			
6) ศาสนาที่นับถือ <input type="checkbox"/> พุทธ <input type="checkbox"/> คริสต์ <input type="checkbox"/> อิสลาม <input type="checkbox"/> อื่นๆ.....			
7) นักเรียนเริ่มเข้าเรียนในโรงเรียนแห่งนี้เป็นเวลา.....ปี			

ส่วนที่ 1 คุณลักษณะของตนเอง (III)

คำชี้แจง ให้นักเรียนอ่านและพิจารณาข้อความแต่ละข้อ และเลือกระดับการปฏิบัติที่ตรงกับความเป็นจริงของนักเรียน

ข้อ ที่	ข้อความ	ระดับการปฏิบัติ				
		ไม่จริง เลย	จริง เล็กน้อย	ปาน กลาง	จริงมาก	จริงมาก ที่สุด
1	ถ้าสิ่งที่ฉันหวังไม่เป็นไปตามคาดไว้ฉันจะเรียนรู้กับความรู้สึกผิดหวังนั้น					
2	อุปสรรคในการทำงานสำหรับฉันมันคือความท้าทายเสมอ					
3	การที่ใครสักคนไม่ทำในสิ่งที่เขาเคยทำกับฉัน ฉันรู้ทันทีว่ามันคือเรื่องปัญหาของความสัมพันธ์					
4	สำหรับฉันการทำงานกลุ่มทุกคนต้องคิดและทำงานอย่างเท่าเทียมกัน					
5	ฉันยอมรับไม่ได้ถ้าไปทำงานกับเพื่อนแล้วฉันไม่สามารถเข้าใจงานได้เท่าเพื่อน					
6	ถ้ามีเพื่อนที่ทำงานร่วมกันขอทำในสิ่งที่เขาถนัดเท่านั้นฉันก็จะยอมแม้ว่าภาระงานจะน้อยกว่าคนอื่นก็ตาม					
7	ลักษณะอย่างหนึ่งของฉันคือการโต้ตอบอย่างทันควันและทันเกม					
8	ถ้าเกิดปัญหาขึ้นฉันมักจะนั่งและคิดเสมอว่าเกิดอะไรขึ้นเพราะอะไร					
9	ฉันจะต้องหาถามหาคำตอบในทันทีถ้าฉันรู้สึกว่าเป็นอยู่ผิดปกติจากที่เป็นอยู่					
10	ฉันมักจะรู้ตัวได้ไวถ้ามีความผิดปกติบางอย่างเกิดขึ้น					
11	ฉันหลีกเลี่ยงในการสนทนากับเพื่อนที่อารมณ์ไม่ปกติ					
12	ฉันรู้ว่าคนที่ฉันคุยด้วยมีความรู้สึกอย่างไรต่อฉัน					
13	ฉันมักจะทำอะไรไปแล้วมารู้ตัวทีหลังว่ามันส่งผลร้ายกับตัวเองมากกว่าผลดี					

ข้อ ที่	ข้อความ	ระดับการปฏิบัติ				
		ไม่ จริง เลย	จริง เล็กน้อย	ปาน กลาง	จริงมาก	จริงมาก ที่สุด
14	ฉันรู้ว่าจะพูดกับเพื่อนอย่างไรในเวลาที่คุณกำลังโกรธ					
15	ฉันมักจะหน้าแตกเสมอเพราะหยอกเพื่อนผิดเวลา					
16	ถ้าต้องสนทนากับคนอื่นในขณะที่ฉันเริ่มอารมณ์ไม่ดีฉันจะไม่ทำ					
17	ฉันมักควบคุมอารมณ์ไม่ได้จริงๆ ที่ตั้งใจไว้ว่าถ้าเจอปัญหานี้ฉันจะไม่โมโหอีก					
18	ฉันจะรู้ว่าฉันเริ่มมีความรู้สึกโกรธ					
19	ฉันตอบคำถามเพื่อนโดยที่เพื่อนไม่คิดว่าฉันจะตอบแบบนั้น					
20	เพื่อนไม่รู้ว่าฉันจะแสดงความขอบคุณต่อคำตำหนิของเพื่อน					
21	เพื่อนๆ ย่อมรู้ว่าถ้าคนอย่างฉันมาแบบไหนตอบไปแบบนี้					
22	ฉันมีวิธีการปลอบใจให้เพื่อนสบายใจได้หลายแบบ					
23	ฉันมีวิธีการระบายความทุกข์ของตนเองที่ใช้มานานเป็นลักษณะเฉพาะของฉัน					
24	เพื่อนของฉันรู้ว่าถ้าจะทำให้ฉันหายโกรธต้องทำอะไร					
25	ฉันจะไม่แสดงอารมณ์โต้ตอบใดๆ แม้จะรู้ว่าเพื่อนกำลังยั่วให้ฉันโกรธ					
26	แม้ว่าเพื่อนกำลังเสียใจแต่การที่ฉันพูดไม่ออกไปกลับทำให้เพื่อนดีขึ้น					
27	การไม่ได้แย่งของฉันไม่ได้ช่วยให้ปัญหาที่ขัดแย้งกับเพื่อนลดน้อยลงเลย					

ส่วนที่ 2 คุณลักษณะของตนเอง (IV)

คำชี้แจง ให้นักเรียนอ่านและพิจารณาข้อความแต่ละข้อ และเลือกระดับการปฏิบัติที่ตรงกับความเป็นจริงของนักเรียน

ข้อ ที่	ข้อความ	ระดับการปฏิบัติ				
		ไม่จริง เลย	จริง เล็กน้อย	ปาน กลาง	จริงมาก	จริงมาก ที่สุด
1	ฉันรู้สึกภูมิใจที่ได้ดูแลเอาใจใส่พ่อแม่ ผู้ปกครอง ในเวลาที่ท่านไม่สบาย					
2	ฉันรู้สึกดีใจที่มีโอกาสได้ช่วยเหลืองานบ้านของพ่อแม่ ผู้ปกครอง					
3	ฉันให้ความเคารพ เชื่อฟังและทำตามคำสั่งสอนของพ่อแม่ ผู้ปกครอง และคุณครู					

ข้อ ที่	ข้อความ	ระดับการปฏิบัติ				
		ไม่จริง เลย	จริง เล็กน้อย	ปาน กลาง	จริงมาก	จริงมาก ที่สุด
4	ฉันรู้สึกผิดเมื่อทำตัวไม่เหมาะสมหรือไม่เคารพพ่อแม่ ผู้ปกครอง คุณครู					
5	ฉันให้ความเคารพพ่อแม่ ผู้ปกครอง คุณครู ทั้งต่อ หน้าและลับหลัง					
6	ฉันภูมิใจที่ได้เกิดมาเป็นลูกของพ่อแม่					
7	ฉันตั้งใจทำตัวเป็นลูกที่ดี ของพ่อแม่ ผู้ปกครอง					
8	ฉันมักจะประหยัดเงินค่าขนมเพื่อช่วยแบ่งเบาภาระ พ่อแม่					
9	ฉันพยายามตั้งใจเรียนเพื่อให้พ่อแม่ ผู้ปกครอง ภาคภูมิใจ					
10	ถึงแม้ว่าจะเหน็ดเหนื่อย จากการเรียนอย่างมากฉันก็ จะพยายามตั้งใจทำการบ้านให้เสร็จ					
11	ถึงแม้จะรู้สึกทิว ฉันก็จะพยายามตั้งใจฟังครูสอนจน หมดเวลา					
12	ถึงแม้จะไม่สบาย ฉันก็จะพยายามมาเรียนหนังสือ					
13	ฉันมักจะอาสาช่วยเพื่อนหรือน้องนักเรียนเมื่อมี โอกาส โดยที่เพื่อนหรือน้องนักเรียนไม่ได้ร้องขอ					
14	ฉันมักจะอาสาช่วยงานครูเมื่อมีโอกาสด โดยที่ครูไม่ได้ ร้องขอ					
15	เมื่อมีโอกาสด ฉันจะบริจาคสิ่งของ แก่คนที่มีความ จำเป็น					
16	ฉันรู้สึกภูมิใจ เมื่อได้ช่วยเหลือผู้อื่น					
17	ฉันมักจะใช้สิ่งของต่างๆของโรงเรียนหรือของ ส่วนรวมอย่างระมัดระวัง					
18	ฉันมักจะใช้กระดาษทั้งสองหน้าและหลัง เพื่อความ ประหยัด					
19	ฉันเต็มใจจะช่วยเหลืองานส่วนรวมเมื่อมีโอกาสด					
20	ฉันจะรีบทำการบ้านให้เสร็จ หลังจากช่วยเหลืองาน บ้านเสร็จเรียบร้อยแล้ว					
21	ก่อนจะไปเล่นกับเพื่อน ฉันมักจะทำการบ้านให้เสร็จ ก่อน					
22	เมื่อได้รับมอบหมายงานจากเพื่อนในกลุ่ม ฉันจะทำ ให้เสร็จเรียบร้อยตามเวลาที่กำหนด					
23	ฉันพยายามตั้งใจทำงานให้ออกมาดีที่สุดเท่าที่จะทำ ได้					
24	ฉันมักจะทำงานโดยคำนึงถึงความถูกต้อง เรียบร้อย					
25	ถ้าทำงานที่ได้รับมอบหมายไม่ได้ ฉันมักจะหยุดทำ ทันที					
26	ถ้าทำงานที่ได้รับมอบหมายไม่ได้ ฉันพยายามค้นหา วิธีการทำจากแหล่งต่างๆ					

ข้อ ที่	ข้อความ	ระดับการปฏิบัติ				
		ไม่จริง เลย	จริง เล็กน้อย	ปาน กลาง	จริงมาก	จริงมาก ที่สุด
27	เพื่อสอบให้ผ่าน ฉันจะพยายามอ่านหนังสืออย่าง หนัก					
28	ถึงแม้ว่าจะว่างมาก ฉันก็จะพยายามอ่านหนังสือให้ จบ					
29	ถึงแม้ว่าจะเหนื่อยมาก ฉันก็จะพยายามทำงานให้ เสร็จ					
30	ฉันพยายามจะทำงานให้ถูกต้องและเรียบร้อย					
31	ฉันมักจะหาวิธีการใหม่ๆ เพื่อทำงานให้ออกมาดี					
32	ฉันพยายามปรับปรุงงานตามที่ได้รับคำแนะนำให้ดี ยิ่งขึ้น					
33	ฉันพยายามหาความรู้ใหม่ๆ เพื่อนำมาปรับปรุงงาน ให้ดีขึ้น					
34	ฉันรู้สึกไม่สบายใจ เมื่อต้องพูดโกหก					
35	ฉันกลัวพูดความจริงเมื่อตนเองทำผิด					
36	ฉันรักษาคำมั่นสัญญา โดยการกระทำตามที่พูดไว้					
37	ฉันยอมที่จะทำความผิด ถ้ามีผลตอบแทนที่ฉันพอใจ					
38	ฉันจะไม่เอาของของคนอื่นมาเป็นของตน					
39	เพื่อให้มีการบ้านส่งทันเวลา ฉันจึงมักจะลอก การบ้านเพื่อน					
40	ฉันมักจะลอกข้อสอบ เมื่อมีโอกา					

ส่วนที่ 3 ข้อมูลลักษณะนิสัยของนักเรียน

1. ให้นักเรียนเขียนบอกลักษณะนิสัยของตนเอง(2-3 ข้อ) และ สิ่งที่เพื่อนๆมองตัวนักเรียน(2-3 ข้อ)

1.1 ลักษณะนิสัยของตนเอง

.....

.....

.....

.....

.....

.....

1.2 ลักษณะนิสัยที่เพื่อนๆมองตัวนักเรียน

.....

.....

.....

.....

.....

2. นักเรียนคิดว่าเหตุการณ์ที่เป็นความดีของนักเรียน ให้เขียนเล่าเหตุการณ์รายละเอียด และช่วงเวลาที่เกิดขึ้น(1-2 เรื่อง)

.....

.....

.....

.....

.....

.....

แบบวัดคุณลักษณะของนักเรียน (TI)

ระดับชั้นมัธยมศึกษาปีที่ 6

คำชี้แจง ให้นักเรียนเติมข้อมูลในแบบวัดให้ครบทุกข้อ

ข้อมูลพื้นฐานของนักเรียน

1) ชื่อ.....	กำลังศึกษาอยู่ระดับชั้น.....	ห้อง.....	เลขที่.....
	โรงเรียน.....	จังหวัด.....	
2) เพศ <input type="checkbox"/> หญิง <input type="checkbox"/> ชาย	3) อายุ.....ปี		
4) เชื้อชาติของ บิดา <input type="checkbox"/> คนไทย <input type="checkbox"/> คนต่างประเทศ(ระบุประเทศ).....			
มารดา <input type="checkbox"/> คนไทย <input type="checkbox"/> คนต่างประเทศ(ระบุประเทศ).....			
5) การย้ายถิ่นฐานของครอบครัวของนักเรียน <input type="checkbox"/> ไม่เคยย้าย <input type="checkbox"/> เคยย้ายจาก.....			
6) นักเรียนมีเพื่อนต่างวัฒนธรรม <input type="checkbox"/> เป็นคนต่างภูมิภาค(ระบุ)..... <input type="checkbox"/> เป็นชาวต่างชาติ(ระบุ).....			

ส่วนที่ 1 คุณลักษณะของตนเอง (V)

คำชี้แจง ให้นักเรียนอ่านและพิจารณาข้อความแต่ละข้อ และเลือกระดับการปฏิบัติที่ตรงกับความเป็นจริงของนักเรียน

ข้อ ที่	ข้อความ	ระดับการปฏิบัติ				
		ไม่จริง เลย	จริง เล็กน้อย	ปาน กลาง	จริงมาก	จริงมาก ที่สุด
1	ฉันไม่เคยขออนุญาตผู้ปกครองก่อนออกจากบ้าน					
2	ฉันจะยอมรับฟังเมื่อผู้ปกครองกล่าวตักเตือน					
3	ฉันเคยเดินตัดไฟแดง เมื่อดูแล้วไม่มีรถวิ่งมา					
4	ฉันทำหน้าที่พ่อแม่มอบหมายให้เสร็จ ถึงแม้จะมีเพื่อนนัดก็ตาม					
5	ฉันแต่งตัวให้ถูกต้องตามกฎระเบียบของโรงเรียน					
6	ฉันไม่เคยมาโรงเรียนสายหรือเข้าห้องเรียนช้าก่อนเวลา กำหนด					
7	ฉันเลือกประธานนักเรียนที่มีความสามารถถึงแม้จะไม่ใช่ เพื่อนในห้องเดียวกัน					
8	ฉันเข้าคิวซื้ออาหารแม้จะเป็นเวลาที่เร่งรีบ					
9	ฉันทำตามเสียงส่วนใหญ่ของกลุ่มหรือสังคม					
10	ฉันขออนุญาตครูทุกครั้งก่อนเข้าพบ					
11	ฉันคุยโทรศัพท์กับเพื่อนในห้องระหว่างที่คุณครูสอนในชั้น เรียน					
12	ฉันพูดแสดงความรู้สึกทุกครั้งในสิ่งที่มีความเห็นไม่ตรงกับ คนส่วนใหญ่					
13	ฉันไม่พอใจเมื่อทราบข่าวต่างชาติรุกล้ำดินแดนไทย					
14	ฉันยืนตรงเมื่อได้ยินเสียงเพลงชาติไทย แม้จะอยู่นอก โรงเรียน					

ข้อ ที่	ข้อความ	ระดับการปฏิบัติ				
		ไม่ จริง เลย	จริง เล็กน้อย	ปาน กลาง	จริง มาก	จริงมาก ที่สุด
15	ฉันชอบช่วยเหลือชาวต่างชาติถึงแม้จะเล็กน้อยเพื่อให้เขารักประเทศไทย					
16	ฉันไม่ชอบการปฏิบัติตามศาสนาเพราะเป็นหน้าที่ของผู้สูงอายุ					
17	ฉันทำกิจกรรมทางศาสนากับโรงเรียน แต่ไม่ทำกับครอบครัว					
18	ฉันเข้าวัดทำบุญกับครอบครัวในวันสำคัญทางศาสนา					
19	ฉันชื่นชมกับการติตรูปพระฉายาลักษณ์ของพระมหากษัตริย์อยู่ข้างบ้าน					
20	ฉันเข้าร่วมกิจกรรมเกี่ยวกับสถาบันพระมหากษัตริย์เพราะเป็นการแสดงความจงรักภักดี					
21	ฉันฟังและร้องเพลงเกี่ยวกับพระมหากษัตริย์ด้วยความรักและซาบซึ้ง					
22	ฉันเสนอตัว/ชักชวนเพื่อนในการเข้าร่วมกิจกรรมการเผยแพร่ศิลปวัฒนธรรม					
23	ฉันภูมิใจฝีมือของช่างไทยเมื่อไปชมโบราณสถาน					
24	ฉันภูมิใจในความงามของศิลปะและวัฒนธรรมไทย					
25	ฉันพูดภาษาอังกฤษคำภาษาไทยคำจะได้ทำให้น่าฟังมากขึ้น					
26	ฉันสามารถยอมรับคนที่พูดภาษาท้องถิ่นได้					
27	ฉันใช้ภาษาที่ใช้ในโลกโซเชียลจะทำให้เป็นคนทันสมัย					
28	ฉันนั่งตามสบายในที่ประชุมเพื่อแสดงความเป็นกันเอง					
29	ฉันไม่ทำความเคารพครูที่ไม่ได้สอนเพราะไม่รู้จักกัน					
30	ฉันแต่งชุดพื้นเมืองได้ถึงแม้จะไม่ใช่วันที่โรงเรียนให้แต่งกายวัฒนธรรม					
31	ฉันจะซื้ออาหารที่ไม่เคยทานมาก่อนถึงแม้จะรับประทานไม่หมด					
32	ฉันใช้สมุดเล่มเดิมให้หมดก่อนซื้อสมุดเล่มใหม่					
33	ฉันเปลี่ยนอุปกรณ์การเรียนอยู่เสมอเพื่อให้เป็นคนทันสมัยและสร้างแรงบันดาลใจ					
34	ฉันจะตอบแทนเพื่อนที่เคยช่วยเหลือเมื่อมีโอกาส					
35	ฉันจะวางแผนล่วงหน้าเมื่อได้รับมอบหมายงานสำคัญ					
36	ฉันไม่การวางแผนการใช้ชีวิตประจำวันเพราะเป็นเรื่องยุ่งยาก					

ส่วนที่ 2 คุณลักษณะของตนเอง (VI)

คำชี้แจง ให้นักเรียนอ่านและพิจารณาข้อคำถามแต่ละข้อ และเลือกระดับการปฏิบัติที่ตรงกับความเป็นจริงของนักเรียน

ข้อ ที่	ข้อความ	ระดับการปฏิบัติ				
		ไม่จริง เลย	จริง เล็กน้อย	ปาน กลาง	จริงมาก	จริงมาก ที่สุด
1	ฉันดูรายการโทรทัศน์หรืออ่านสารคดีเกี่ยวกับความต่างของวัฒนธรรม					
2	เมื่อฉันเห็นคนต่างท้องถิ่น/ต่างภูมิภาคเข้ามาในโรงเรียน ฉันจะยิ้มต้อนรับและทำในสิ่งที่สร้างความประทับใจ					
3	เมื่อฉันเห็นคนต่างประเทศเดินเข้ามาหา ฉันยินดีที่จะอยู่ช่วยเหลือเขา					
4	ฉันมักแสดงวัฒนธรรมตนเองให้ผู้อื่นเห็นและเข้าใจผ่านทั้งทางภาษาและท่าทาง					
5	ฉันรู้สึกลำบากใจที่ต้องพูดคุยสื่อสารกับคนต่างประเทศ/ต่างวัฒนธรรม					
6	ฉันพยายามเปิดรับข้อมูลให้ได้มากที่สุดเมื่อต้องมีการพูดคุยสื่อสารกับคนต่างประเทศ/ต่างวัฒนธรรม					
7	ฉันเคารพต่อวิถีการประพฤติปฏิบัติของคนที่มาจากต่างประเทศ/ต่างวัฒนธรรม					
8	ฉันรู้สึกตื่นเต้นที่ได้พูดคุยกับคนต่างประเทศ/ต่างวัฒนธรรมเพราะเป็นเรื่องที่น่าสนใจ					
9	ฉันไม่ชอบอยู่กับคนที่มาจากวัฒนธรรมที่แตกต่าง					
10	ฉันเรียนรู้ความคิดเห็นของคนต่างประเทศ/ต่างวัฒนธรรม					
11	ฉันยอมรับความคิดเห็นของคนต่างประเทศ/ต่างวัฒนธรรมถึงแม้จะเป็นความเห็นที่แตกต่างจากฉัน					
12	ฉันไม่สามารถทำงานร่วมกับต่างประเทศ/ต่างวัฒนธรรมได้ เนื่องจากความคิดเห็นแตกต่างกัน					
13	ฉันจะระมัดระวังการพูดกับคนต่างประเทศ/ต่างวัฒนธรรม เนื่องจากอาจจะกระทบกับความต่างของวัฒนธรรม					
14	ฉันหลีกเลี่ยงที่จะได้พูดคุยกับคนต่างประเทศ/ต่างวัฒนธรรม					
15	มันเป็นเรื่องยากของฉันที่จะพูดคุยสื่อสารกับคนต่างประเทศ/ต่างวัฒนธรรม					
16	ฉันทำงานร่วมกับเพื่อนที่เป็นคนต่างประเทศ/ต่างวัฒนธรรมด้วยความมั่นใจ					
17	ฉันหลีกเลี่ยงสถานการณ์ที่จะต้องทำงานกับคนต่างประเทศ/ต่างวัฒนธรรม					
18	ฉันสามารถอยู่ในสังคมร่วมกับคนต่างประเทศ/ต่างวัฒนธรรม					

ข้อ ที่	ข้อความ	ระดับการปฏิบัติ				
		ไม่จริง เลย	จริง เล็กน้อย	ปาน กลาง	จริงมาก	จริงมาก ที่สุด
19	ฉันสนุกที่ได้พูดคุยสื่อสารกับคนต่างภูมิภาค/ต่าง วัฒนธรรม					
20	ฉันสนุกกับการทำกิจกรรมร่วมกับเพื่อนต่างภูมิภาค/ ต่างวัฒนธรรม					
21	ฉันมีความสุขเมื่อได้มีเพื่อนใหม่ที่มาจากต่าง ภูมิภาค/ต่างวัฒนธรรม					
22	ฉันรู้สึกไม่สบายใจที่จะพูดคุยกับเพื่อนต่างประเทศ/ ต่างวัฒนธรรม					
23	ฉันวางตัวไม่ถูกเมื่อต้องทำงานร่วมกับเพื่อน ต่างประเทศ/ต่างวัฒนธรรม					
24	ฉันคิดว่าการทำงานร่วมกับเพื่อนต่างประเทศ/ต่าง วัฒนธรรม จะทำให้งานไม่สำเร็จ					
25	ฉันดูแลเอาใจใส่คนต่างประเทศ/ต่างวัฒนธรรมที่ฉัน รู้จักเป็นอย่างดี					
26	ฉันยอมรับและเข้าใจในสิ่งที่คนต่างประเทศ/ต่าง วัฒนธรรมสื่อสารและแสดงออก ถึงแม้ว่าจะเป็น สิ่งที่แปลกใหม่สำหรับฉัน					
27	เมื่อฉันเห็นคนต่างประเทศ/ต่างวัฒนธรรมแสดง พฤติกรรมที่แตกต่างจากฉัน ฉันจะอธิบายเพื่อให้ เขาเข้าใจ					
28	ฉันสามารถปฏิบัติทุกอย่างต่อเพื่อนต่างประเทศ/ ต่างวัฒนธรรมได้เหมือนกับเพื่อนคนอื่น					
29	ฉันระมัดระวังคำพูดที่จะทำให้คนต่างประเทศ/ ต่างวัฒนธรรมเกิดความรู้สึกไม่สบายใจ					
30	ในระหว่างการสื่อสารกับคนต่างประเทศ/ต่าง วัฒนธรรม ฉันมักจะตรวจสอบว่าคนฟังเข้าใจใน สิ่งที่ฉันสื่อสารออกไป					

ส่วนที่ 3 ข้อมูลลักษณะนิสัยของนักเรียน

1. ให้นักเรียนเขียนบอกความเป็นไทยของตนเองที่ปรากฏเห็นชัดเจน(2-3 ข้อ)

.....

.....

.....

.....

.....

.....

.....

.....

.....

2. นักเรียนบอกการปฏิบัติตนเมื่อมีเพื่อนหรือมีคนต่างภูมิภาค/ต่างประเทศอยู่ในเหตุการณ์ต่างๆ (1-2 เรื่อง)

.....

.....

.....

.....

.....

.....

.....

.....

.....

ภาคผนวก จ

ข้อบังคับคณะกรรมการบริหารสถาบันทดสอบทางการศึกษาแห่งชาติ
ว่าด้วยการให้ทุนอุดหนุนการวิจัย พ.ศ. ๒๕๕๒

**ข้อบังคับคณะกรรมการบริหารสถาบันทดสอบทางการศึกษาแห่งชาติ
ว่าด้วยการให้ทุนอุดหนุนการวิจัย**

พ.ศ. ๒๕๕๒

โดยที่เป็นการสมควรกำหนดหลักเกณฑ์และวิธีการเกี่ยวกับการให้ทุนอุดหนุนการวิจัยของสถาบัน อาศัยอำนาจตามความในมาตรา ๙(๔) และ ๒๐(๕) แห่งพระราชกฤษฎีกาจัดตั้งสถาบันทดสอบทางการศึกษาแห่งชาติ (องค์การมหาชน) พ.ศ.๒๕๔๘ คณะกรรมการบริหารสถาบันทดสอบทางการศึกษาแห่งชาติ จึงมีมติให้ออกข้อบังคับไว้ดังต่อไปนี้

ข้อ ๑ ข้อบังคับนี้เรียกว่า “ข้อบังคับคณะกรรมการบริหารสถาบันทดสอบทางการศึกษาแห่งชาติ ว่าด้วยการให้ทุนอุดหนุนการวิจัย พ.ศ. ๒๕๕๒”

ข้อ ๒ ข้อบังคับนี้ให้ใช้บังคับตั้งแต่วันถัดจากวันประกาศเป็นต้นไป

ข้อ ๓ ในข้อบังคับนี้

“สถาบัน” หมายความว่า สถาบันทดสอบทางการศึกษาแห่งชาติ (องค์การมหาชน)

“ผู้อำนวยการ” หมายความว่า ผู้อำนวยการสถาบันทดสอบทางการศึกษาแห่งชาติ (องค์การมหาชน)

“ผู้ปฏิบัติงาน” หมายความว่า ผู้ปฏิบัติงานตามมาตรา ๓๒ แห่งพระราชกฤษฎีกาจัดตั้งสถาบันทดสอบทางการศึกษาแห่งชาติ (องค์การมหาชน) พ.ศ.๒๕๔๘

ข้อ ๔ วัตถุประสงค์ของการให้ทุนอุดหนุนการวิจัย มีดังต่อไปนี้

(๑) เพื่อส่งเสริมและพัฒนาให้มีการทำวิจัยในด้านการทดสอบทางการศึกษา ตลอดจนด้านเทคนิคการวัดและประเมินผลการศึกษา หรือในด้านอื่นๆ ที่เกี่ยวข้อง

(๒) เพื่อส่งเสริมให้มีการเผยแพร่การวิจัยในด้านการทดสอบทางการศึกษา ตลอดจนด้านเทคนิคการวัดและประเมินผลการศึกษา หรือในด้านอื่นๆ ที่เกี่ยวข้อง

(๓) เพื่อส่งเสริมให้นำผลการวิจัยไปใช้พัฒนาการดำเนินงานของสถาบันต่อไป

ข้อ ๕ คุณสมบัติของผู้ยื่นเสนอขอรับทุนอุดหนุนการวิจัย มีดังต่อไปนี้

(๑) ไม่เป็นผู้ปฏิบัติงานของสถาบัน

(๒) เป็นนักวิชาการ นักวิจัย นิสิตนักศึกษา หรือหน่วยงานวิจัยที่สนใจ

(๓) เป็นผู้ดำเนินการวิจัยด้วยตนเอง

(๔) มีความรู้ความสามารถและประสบการณ์เกี่ยวกับการวิจัยในหัวข้อวิจัยที่ขอรับทุน

(๕) สามารถปฏิบัติงานได้ตลอดเวลาที่ได้รับทุน

(๖) คุณสมบัติอื่นตามที่ผู้อำนวยการประกาศกำหนด

ข้อ ๖ การยื่นข้อเสนอขอรับทุนอุดหนุนการวิจัย ให้ดำเนินการดังต่อไปนี้

(๑) ให้ผู้อำนวยการออกประกาศการยื่นข้อเสนอขอรับทุนอุดหนุนการวิจัย โดยอย่างน้อยให้ครอบคลุมถึงคุณสมบัติของผู้ยื่นข้อเสนอ ระยะเวลาในการยื่นข้อเสนอ หลักเกณฑ์และวิธีการยื่นข้อเสนอหัวข้อการวิจัยที่ให้ทุนอุดหนุน และวงเงินของการให้ทุนอุดหนุน

(๒) ให้ผู้อำนวยการแต่งตั้งคณะทำงานพิจารณาข้อเสนอโครงการวิจัยขึ้นคณะหนึ่ง เพื่อพิจารณาและคัดเลือกข้อเสนอของผู้ยื่นข้อเสนอขอรับทุนอุดหนุนการวิจัย แล้วรายงานผลการพิจารณาคัดเลือกต่อผู้อำนวยการ เพื่อดำเนินการต่อไป

ข้อ ๗ ผู้ยื่นข้อเสนอขอรับทุนอุดหนุนการวิจัยที่ผ่านการพิจารณาคัดเลือก ต้องทำสัญญา รับทุนตามแบบที่ผู้อำนวยการกำหนด

ข้อ ๘ ในการทำสัญญารับทุน ให้แบ่งการรับทุนออกเป็น ๓ งวด ดังนี้

(๑) งวดที่ ๑ เมื่อทำสัญญารับทุนอุดหนุนการวิจัยกับผู้อำนวยการ

(๒) งวดที่ ๒ เมื่อผู้ได้รับทุนอุดหนุนการวิจัยรายงานความก้าวหน้าของการวิจัยว่าได้ ดำเนินการไปแล้วไม่น้อยกว่าครึ่งหนึ่งของงานวิจัยทั้งหมด และได้รับความเห็นชอบจาก ผู้อำนวยการแล้ว

(๓) งวดที่ ๓ เมื่อผู้ได้รับทุนอุดหนุนการวิจัยส่งรายงานการวิจัยฉบับสมบูรณ์ และได้รับความ เห็นชอบจากผู้อำนวยการแล้ว

ข้อ ๙ การส่งรายงานการวิจัยฉบับสมบูรณ์ตามข้อ ๘(๓) ผู้ได้รับทุนอุดหนุนการวิจัยต้อง ส่งรายงานการวิจัยฉบับสมบูรณ์ที่เย็บเล่มและเข้าปกเรียบร้อยแล้ว ตามจำนวนที่กำหนดไว้ใน สัญญารับทุน โดยทุกเล่มต้องระบุข้อความว่า “ได้รับทุนอุดหนุนในการทำวิจัยจากสถาบัน ทดสอบทางการศึกษาแห่งชาติ (องค์การมหาชน)” ไว้ที่ปกหน้าและปกรอง

ข้อ ๑๐ ผู้ได้รับทุนอุดหนุนการวิจัยจะเปลี่ยนแปลงรายละเอียดในโครงการวิจัยที่ได้รับ การอนุมัติแล้วได้ต่อเมื่อได้รับความเห็นชอบจากผู้อำนวยการเป็นหนังสือ

ข้อ ๑๑ กรณีที่ผู้ได้รับทุนอุดหนุนการวิจัยไม่สามารถทำการวิจัยต่อไปได้ หรือไม่อาจทำ การวิจัยต่อไปได้ และประสงค์จะขอยุติการวิจัยนั้น ให้ผู้ได้รับทุนอุดหนุนการวิจัยยื่นหนังสือต่อ ผู้อำนวยการเพื่อพิจารณายุติโครงการวิจัยและคืนทุนอุดหนุนวิจัยทั้งหมดที่ได้รับต่อไป

กรณีที่ผู้ได้รับทุนอุดหนุนการวิจัยไม่สามารถทำการวิจัยให้แล้วเสร็จตามกำหนดได้และ ประสงค์จะขอเลื่อนกำหนดการส่งรายงานการวิจัย ให้ผู้ได้รับทุนอุดหนุนการวิจัยยื่นหนังสือต่อ ผู้อำนวยการเพื่อพิจารณาเลื่อนกำหนดการส่งรายงานการวิจัยต่อไปการคืนทุนอุดหนุนวิจัยตาม วรรคหนึ่งนั้น หากผู้อำนวยการเห็นสมควร อาจพิจารณาให้ผู้ได้รับทุนอุดหนุนวิจัยคืน ทุนอุดหนุนวิจัยเพียงบางส่วนก็ได้

ข้อ ๑๒ สถาบันสงวนสิทธิที่จะระงับการให้ทุนอุดหนุนการวิจัยในกรณีที่ผู้ได้รับ ทุนอุดหนุนการวิจัยไม่ปฏิบัติตามข้อบังคับนี้ ตลอดจนตามระเบียบ ประกาศที่เกี่ยวข้องกับ ข้อบังคับนี้และตามสัญญารับทุน

ข้อ ๑๓ ผลงานวิจัยที่ทำขึ้นตามข้อบังคับนี้เป็นกรรมสิทธิ์ของสถาบันการเผยแพร่งาน ผลงานวิจัยที่ทำขึ้นตามข้อบังคับนี้ ไม่ว่าทั้งหมดหรือบางส่วนในเอกสารหรือสิ่งพิมพ์ใดๆ การ สาธิตแก่สาธารณชน หรือการเผยแพร่ด้วยวิธีการอื่นใดจะต้องได้รับอนุญาตจากผู้อำนวยการใน

การเผยแพร่ผลงานวิจัยตามวรรคสอง ต้องระบุข้อความว่า “ได้รับทุนอุดหนุนการวิจัยจากสถาบันทดสอบทางการศึกษาแห่งชาติ (องค์การมหาชน) และผลงานนี้เป็นความรับผิดชอบของผู้วิจัย”

ข้อ ๑๔ ให้ผู้อำนวยการรักษาการตามข้อบังคับนี้

ประกาศ ณ วันที่ ๒๑ เดือนมกราคม พ.ศ. ๒๕๕๒



(ดร.สงบ ลักษณะ)

ประธานกรรมการบริหารสถาบันทดสอบทางการศึกษาแห่งชาติ (องค์การ
มหาชน)

คู่มือการใช้

ชุดแบบวัดคุณลักษณะอันพึงประสงค์

รอบด้านตามมาตรฐานการศึกษาแห่งชาติ

: โครงสร้างด้านเจตคติของผู้เรียน

สนับสนุนงบประมาณจาก
สถาบันทดสอบการศึกษาแห่งชาติ
(องค์การมหาชน)

คำนำ

คู่มือการใช้ชุดแบบวัดคุณลักษณะอันพึงประสงค์รอบด้านตามมาตรฐานการศึกษาแห่งชาติ ฉบับนี้เป็นเครื่องมือที่วัดองค์ประกอบด้านทัศนคติของผู้เรียน จัดทำขึ้นเพื่อใช้เป็นแนวทางในการใช้ทดสอบชุดแบบวัดคุณลักษณะอันพึงประสงค์รอบด้านตามมาตรฐานการศึกษาแห่งชาติ สำหรับผู้เรียน 3 ระดับชั้น ได้แก่ ระดับประถมศึกษา ระดับมัธยมศึกษาตอนต้น และระดับมัธยมศึกษาตอนปลาย เพื่อให้มีความถูกต้องในการดำเนินการทดสอบในแต่ละขั้นตอน

ผู้วิจัย จะเป็นเครื่องมือที่ง่ายในการนำไปใช้ในรูปแบบภายในสถานการณ์ที่ต้องการนำไปใช้ต่างกัน แต่ยังคงสามารถวัดได้อย่างมีความตรง (Validity) และมีความน่าเชื่อถือ (Reliability) ที่วัดได้ตรงตามโครงสร้างของคุณลักษณะที่ต้องการวัด และสามารถยึดเป็นแนวปฏิบัติในการประเมินคุณลักษณะอันพึงประสงค์ของนักเรียนต่อไป

คณะผู้วิจัย

2559

สารบัญ

	หน้า
คำนำ	
1. ความสำคัญ.....	1
2. วัตถุประสงค์ของคู่มือ.....	3
3. ส่วนประกอบของชุดเครื่องมือ.....	3
4. ความหมายของคุณลักษณะ.....	4
5. โครงสร้างเครื่องมือวัดองค์ประกอบด้านทัศนคติของผู้เรียน (Test Blueprint)	5
5.1 ผังข้อคำถามของชุดเครื่องมือระดับชั้นประถมศึกษาตอนปลาย.....	8
5.2 ผังข้อคำถามของชุดเครื่องมือระดับชั้นมัธยมศึกษาตอนต้น.....	12
5.3 ผังข้อคำถามของชุดเครื่องมือระดับชั้นมัธยมศึกษาตอนปลาย.....	18
6. การให้คะแนนของข้อคำถาม.....	22
7. แนวทางการดำเนินการใช้ชุดเครื่องมือและเวลาในการใช้.....	24
7.1 กรณีการวัดระหว่างการเรียนการสอน (Formative Assessment).....	24
7.2 กรณีการวัดเมื่อสิ้นสุดการสอน (Summative Assessment).....	25
8. แนวทางการแปลความหมายคะแนน.....	27
9. แนวทางในการนำผลการวัดไปใช้.....	29
10. เครื่องมือวัดองค์ประกอบด้านทัศนคติ.....	30
10.1 ชุดเครื่องมือระดับชั้นประถมศึกษาตอนปลาย.....	31
10.2 ชุดเครื่องมือระดับชั้นมัธยมศึกษาตอนต้น.....	44
10.3 ชุดเครื่องมือระดับชั้นมัธยมศึกษาตอนปลาย.....	75

1. ความสำคัญ

เป้าหมายในการจัดการศึกษาคือผลลัพธ์ทางการเรียนรู้ของผู้เรียน (Outcome Learning) ซึ่งสิ่งที่เกิดขึ้นกับผู้เรียนที่เห็นได้ชัดเจนที่สุดคือผลสัมฤทธิ์ทางการเรียน เนื่องจากเป็นสิ่งที่ครุมุ่งพัฒนาให้ผู้เรียนเกิดผลสัมฤทธิ์ภายใต้หลักสูตรแกนกลางกำหนด แต่สิ่งหนึ่งที่เป็นคุณลักษณะด้านอื่นยังมีความจำเป็นอย่างมากต่อความสำเร็จในการเรียนและการทำงานในอนาคต คุณลักษณะของผู้เรียนที่มีการพูดถึงมากที่สุดคือ ทักษะในศตวรรษที่ 21 (21st century skills) ซึ่งจัดได้ว่าเป็นทักษะที่จำเป็นสำหรับความสำเร็จในการศึกษา การทำงาน และการดำรงชีวิต องค์ประกอบที่สำคัญของทักษะในศตวรรษที่ 21 ไม่ว่าจะเป็น Cognitive Domain ซึ่งประกอบด้วย ทักษะการคิด ทักษะการให้เหตุผล และทักษะอื่นที่เกี่ยวข้อง องค์ประกอบ Intrapersonal domain ซึ่งเกี่ยวข้องกับความสามารถในการควบคุมพฤติกรรมและอารมณ์ของตนเองเพื่อนำไปสู่เป้าหมายอย่างใดอย่างหนึ่ง และองค์ประกอบ Interpersonal domain ซึ่งเกี่ยวข้องกับการแสดงออก การตอบสนองกับบุคคลอื่นได้อย่างเหมาะสม (National Research Council, 2012; 2010, NCME Vancouver, 2012) ทักษะในศตวรรษที่ 21 ว่าเป็นทักษะที่สามารถนำไปประยุกต์ใช้กับการทำงานได้ในความหลากหลายของพลเมือง สถานที่ทำงาน หรือบริบททางครอบครัวที่ต่างกัน

ดังนั้นคุณลักษณะอันพึงประสงค์รอบด้านของผู้เรียน จึงมีความหมายที่เป็นคุณลักษณะที่อยู่นอกเหนือผลสัมฤทธิ์ที่เกิดขึ้นตามมาตรฐานการเรียนรู้ตามหลักสูตรแกนกลางของแต่ละรายเนื้อหาวิชา เช่น เกรดเฉลี่ยสะสม คะแนนสอบวัดผลสัมฤทธิ์ในระดับห้องเรียน คะแนนสอบตามมาตรฐานการเรียนรู้ของหน่วยงานระดับชาติ แต่คุณลักษณะอันพึงประสงค์รอบด้านของผู้เรียน จะเป็นคุณลักษณะที่สังคมมีความต้องการหรือคาดหวังกับผู้เรียน โดยคุณลักษณะของผู้เรียนที่เกิดขึ้นจะช่วยให้ผู้เรียนสามารถดำรงชีวิตอยู่ในสังคมได้ และประสบความสำเร็จในการใช้ชีวิตต่อไป ซึ่งคุณลักษณะที่อยู่นอกเหนือจากการวัดความรู้สติปัญญา จะเรียกว่าคุณลักษณะที่ไม่ใช่การรู้คิด (Non Cognitive) เป็นกลุ่มคุณลักษณะที่สำคัญในการทำนายความสำเร็จในการเรียน หรือเป็นคุณลักษณะที่สังคมต้องการ (Caprara, Barbanelli, Pastorelli, Bandura, & Zimbardo, 2000) คุณลักษณะที่ไม่ใช่การรู้คิด เช่น ความพยายาม (persistence) tenacity (ความมุ่งมั่น เกะติด) Collegiality การสื่อสาร (communication) ความกระตือรือร้น (enthusiasm) นอกจากนี้ยังรวมถึงทักษะในการเรียน (Study skills) เจตคติต่อการเรียนด้วย และกลุ่มของทักษะชีวิต (Life Skill) ซึ่งเป็นคุณลักษณะที่องค์การอนามัยโลก (World Health Organization: WHO) ได้กำหนดให้เป็นคุณลักษณะที่สำคัญที่ทำให้คนมีสภาพการดำรงชีวิตที่มีความสุขและสามารถดำรงอยู่ในสังคมโดยไม่เป็นภาระของสังคม ทักษะชีวิตเป็นสิ่งที่ควรส่งเสริมให้เกิดขึ้น เพื่อพัฒนามนุษย์ในสังคมและช่วยแก้ปัญหาที่เกิดขึ้นในสังคม (World Health Organization, 1994)

เมื่อพิจารณาคคุณลักษณะอันพึงประสงค์ในกลุ่มที่ไม่ใช่การรู้คิดภายใต้บริบทของประเทศไทย พบว่าหลังจากกระทรวงศึกษาธิการได้มีการปฏิรูปการศึกษาในทศวรรษที่สอง (พ.ศ.2552-2561) ได้มีการกำหนดแนวทางและคุณลักษณะที่ต้องการให้เกิดขึ้นกับผู้เรียน ดังเช่น สำนักวิชาการและมาตรฐานการศึกษา คณะกรรมการการศึกษาขั้นพื้นฐาน กระทรวงศึกษาธิการ(2551) ได้ให้ความหมายของคุณลักษณะอันพึงประสงค์ หมายถึง ลักษณะที่ต้องการให้เกิดขึ้นกับผู้เรียน อันเป็นคุณลักษณะที่สังคมต้องการในด้าน คุณธรรม จริยธรรม ค่านิยม จิตสำนึก สามารถอยู่ร่วมกับผู้อื่นในสังคมได้อย่างมีความสุข ทั้งในฐานะพลเมืองไทยและพลโลก (กลุ่มส่งเสริมการเรียนการสอน และประเมินผล สำนักวิชาการและมาตรฐานการศึกษา, 2548) ตามหลักสูตรแกนกลางการศึกษาขั้นพื้นฐาน พุทธศักราช 2551 ได้กำหนดคุณลักษณะอันพึงประสงค์ไว้ 8 ประการ ได้แก่ 1) รักชาติ ศาสน์ กษัตริย์ 2) ซื่อสัตย์สุจริต 3) มีวินัย 4) ใฝ่เรียนรู้ 5) อยู่อย่างพอเพียง 6) มุ่งมั่นในการทำงาน 7) รักความเป็นไทย และ 8) มีจิตสาธารณะ จากค่านิยม

หลักของคนไทยตามนโยบายของคณะรักษาความสงบแห่งชาติ (คสช.) เพื่อสร้างสรรค์ประเทศไทยให้เข้มแข็ง โดยต้องสร้างคนในชาติและผู้เรียนให้มีค่านิยมไทย 12 ประการ ได้แก่ 1) มีความรักชาติ ศาสนา พระมหากษัตริย์ 2) ซื่อสัตย์ เสียสละ อดทน 3) กตัญญูต่อพ่อแม่ ผู้ปกครอง ครูบาอาจารย์ 4) ใฝ่หาความรู้ หมั่นศึกษาเล่าเรียนทั้งทางตรง และทางอ้อม 5) รักษาวัฒนธรรมประเพณีไทย 6) มีศีลธรรม รักษาความสัตย์ 7) เข้าใจเรียนรู้การเป็นประชาธิปไตย 8) มีระเบียบ วินัย เคารพกฎหมาย ผู้น้อยรู้จักการเคารพผู้ใหญ่ 9) มีสติรู้ตัว รู้คิด รู้ทำ 10) รู้จักดำรงตนอยู่โดยใช้หลักปรัชญาเศรษฐกิจพอเพียง 11) มีความเข้มแข็งทั้งร่างกาย และจิตใจ ไม่ยอมแพ้ต่ออำนาจฝ่ายต่ำ และ 12) คำนึงถึงผลประโยชน์ของส่วนรวมมากกว่าผลประโยชน์ของตนเอง นอกจากนี้สำนักงานเลขาธิการสภาการศึกษา ได้จัดทำแผนการศึกษาแห่งชาติ พ.ศ. 2560 – 2574 เพื่อใช้เป็นกรอบแนวทางในการพัฒนาการศึกษา ได้(ร่าง)กรอบทิศทางแผนการศึกษาแห่งชาติ มีจุดมุ่งหมายในการพัฒนาคนไทยให้มีความเป็นพลเมือง มีทักษะ ความรู้ ความสามารถและสมรรถนะในการปฏิบัติงานที่ตอบสนองความต้องการของตลาดแรงงานและการพัฒนาประเทศ ดำรงชีวิตในสังคมอย่างมีความสุข(สำนักงานเลขาธิการสภาการศึกษา, 2559)

คณะผู้วิจัยได้สังเคราะห์คุณลักษณะอันพึงประสงค์รอบด้านของผู้เรียน ซึ่งเป็นคุณลักษณะที่อยู่นอกเหนือคุณลักษณะด้านพุทธิพิสัย (Cognitive) และเป็นคุณลักษณะที่ทำให้ผู้เรียนอยู่ร่วมกับผู้อื่นได้อย่างมีความสุขและช่วยส่งเสริม สนับสนุนให้ผู้เรียนประสบความสำเร็จในการเรียนและการทำงานในอนาคต ซึ่งผู้วิจัยได้ศึกษาค้นคว้าจากแนวคิดของต่างประเทศได้แก่ ทักษะในศตวรรษที่ 21 (21st century skills) ซึ่งได้ศึกษาจาก National Research Council(2012, 2010), NCME Vancouver, B.C. (2012) ทักษะชีวิต (Life Skill) ขององค์การอนามัยโลก (World Health Organization: WHO) คุณลักษณะที่ไม่ใช่การรู้คิด (Noncognitive) ของหน่วยงานบริการการทดสอบทางการศึกษา หรือ ETS และจากแนวคิดของต่างประเทศได้แก่ คุณลักษณะอันพึงประสงค์ตามหลักสูตรแกนกลางของคณะกรรมการการศึกษาขั้นพื้นฐาน กระทรวงศึกษาธิการ (สพฐ.) คุณลักษณะอันพึงประสงค์ตามนโยบายของคณะรักษาความสงบแห่งชาติ(คสช.) คุณลักษณะของผู้เรียนตามมาตรฐานการศึกษาเพื่อการประเมินคุณภาพผู้เรียนของสำนักงานรับรองมาตรฐานและประกันคุณภาพการศึกษา (สมศ.) คุณลักษณะตามมาตรฐานการศึกษาแห่งชาติ ของสำนักงานเลขาธิการสภาการศึกษา กระทรวงศึกษาธิการ และกรอบทิศทางแผนการศึกษาแห่งชาติ พ.ศ. 2560 – 2574 ของสำนักงานเลขาธิการสภาการศึกษา กระทรวงศึกษาธิการ และได้สังเคราะห์ออกเป็นองค์ประกอบเป็น 5 องค์ประกอบหลัก ได้แก่ 1) องค์ประกอบด้านสมรรถนะ (Performance Factors) 2) สมรรถนะทางจิต (Affective Competency) 3) ทักษะที่ส่งเสริมการเรียนรู้ (Learning Skills) 4) โครงสร้างด้านเจตคติ (Attitudinal Construct) และ 5) บุคลิกภาพพื้นฐาน (Basic Personality Factors)

องค์ประกอบหลักของคุณลักษณะอันพึงประสงค์รอบด้านของผู้เรียน ที่คณะผู้วิจัยได้นำมาศึกษาและพัฒนาเครื่องมือวัด คือองค์ประกอบด้านเจตคติ (Attitudinal factors) ซึ่งกลุ่มคุณลักษณะนี้จะมีอิทธิพลต่อการทำกิจกรรม การกำหนดเป้าหมาย ยุทธวิธี ความพยายาม และความยึดมั่น (Kyllonen, P.C., Walters, A.M., and Kaufman, J.C., 2011) โครงสร้างด้านเจตคติมีความสำคัญในการทำความเข้าใจกับสมรรถนะของนักเรียน เนื่องจากมีข้อเสนอแนะว่าสมรรถนะของนักเรียนขึ้นอยู่กับความรู้เชิงอธิบาย (declarative knowledge) ความรู้เชิงกระบวนการ (procedural knowledge) และแรงจูงใจ (motivation) (McCloy, Campbell, & Cudeck, 1994) คะแนนจากการสอบจะเป็นการสะท้อนให้เห็น

ถึง ความรู้เชิงอธิบาย(declarative knowledge) ความรู้เชิงกระบวนการ(procedural knowledge) แต่ก็ต้องจำเป็นที่จะทำความเข้าใจเกี่ยวกับ attitude ที่จะเป็นแรงขับแรงจูงใจ ในอนาคตการศึกษาองค์ประกอบทางด้าน attitude จะให้ข้อมูลที่สำคัญเกี่ยวกับนักเรียนในการเลือกโปรแกรมทางการเรียน (Zwick,1991)

โครงสร้างด้านเจตคติที่คณะผู้วิจัยได้กำหนดเป็นกรอบในการศึกษาและพัฒนาเครื่องมือสำหรับนักเรียน 3 ระดับคือ ระดับชั้นประถมศึกษาตอนปลาย มัธยมศึกษาตอนต้น และมัธยมศึกษาตอนปลาย โครงสร้างด้านเจตคติที่พัฒนาประกอบด้วย 5 องค์ประกอบ ได้แก่ อัตมโนทัศน์ (self-concept) การรับรู้ความสามารถของตนเอง (self-efficacy) ความยืดหยุ่นและสามารถในการปรับตัว (Flexibility and Adaptability) การมีคุณธรรมจริยธรรม (Virtue and Ethics) ความเป็นไทย (Thainess) การรับรู้ความแตกต่างทางวัฒนธรรม(Intercultural Difference Sensitivity) คณะผู้วิจัยได้ศึกษาค้นคว้าจากเอกสารทั้งในประเทศและต่างประเทศ ได้นำมาปรับให้สอดคล้องกับบริบทของผู้เรียน และสร้างเครื่องมือโดยกระบวนการพัฒนาเครื่องมือเพื่อตรวจสอบคุณภาพทั้งฉบับ ในด้านความตรง (Validity) ความน่าเชื่อถือ (Reliability) ตลอดจนคุณภาพรายข้อของเครื่องมือทุกฉบับ

2. วัตถุประสงค์ของคู่มือ

คู่มือการใช้ชุดเครื่องมือวัดคุณลักษณะอันพึงประสงค์รอบด้านตามมาตรฐานการศึกษาแห่งชาติ ฉบับนี้เป็นชุดเครื่องมือวัดโครงสร้างด้านเจตคติโดยมีวัตถุประสงค์เพื่อให้ผู้สนใจสามารถนำเครื่องมือไปใช้ได้ตรงตามวัตถุประสงค์อย่างมีประสิทธิภาพ และสามารถตรวจให้คะแนน แปลผลคะแนนได้อย่างถูกต้อง โดยผลการพัฒนาชุดเครื่องมือนี้ เป็นผลจากการทำวิจัยเรื่องโมเดลการวัดและประเมินคุณลักษณะอันพึงประสงค์รอบด้านตามมาตรฐานการศึกษาแห่งชาติ ภายใต้การสนับสนุนงบประมาณจากสถาบันทดสอบทางการศึกษาแห่งชาติ (องค์การมหาชน) ปี 2559

3. ส่วนประกอบของชุดเครื่องมือ

เครื่องมือในคู่มือการใช้นี้เป็นเครื่องมือที่ให้ผู้เรียนรายงานตนเอง (Self Report) หรือทำการประเมินด้วยตัวเอง มี 2 รูปแบบคือ แบบวัดมาตราส่วนประมาณค่า (Rating Scale) และแบบวัดเชิงสถานการณ์ (Situation test) ประกอบด้วยแบบวัดโครงสร้างด้านเจตคติของผู้เรียน 3 ระดับชั้น ดังนี้

1) ชุดแบบวัดโครงสร้างด้านเจตคติของผู้เรียนระดับชั้นประถมศึกษาตอนปลาย เป็นเครื่องมือรูปแบบมาตราส่วนประมาณค่า (Rating Scale) จำนวนรวม 6 ฉบับ ได้แก่

1.1 แบบวัดอัตมโนทัศน์ (Self-Concept)

1.2 แบบวัดการรับรู้ความสามารถของตน (Self-Efficacy)

1.3 แบบวัดความยืดหยุ่นและความสามารถในการปรับตัว (Flexibility and Adaptability)

1.4 แบบวัดคุณธรรมจริยธรรม (Virtue Ethics)

1.5 แบบวัดความเป็นไทย (Thainess)

1.6 แบบวัดความไวต่อความต่างวัฒนธรรม (Intercultural Sensitivity)

2) ชุดแบบวัดโครงสร้างด้านเจตคติของผู้เรียนระดับชั้นมัธยมศึกษาตอนต้น จำนวนรวม 8 ฉบับ
แบบมาตราส่วนประมาณค่า (Rating Scale) จำนวน 6 ฉบับ ได้แก่

- 2.1 แบบวัดอัตมโนทัศน์ (Self-Concept)
- 2.2 แบบวัดการรับรู้ความสามารถของตน (Self-Efficacy)
- 2.3 แบบวัดความยืดหยุ่นและความสามารถในการปรับตัว (Flexibility and Adaptability)
- 2.4 แบบวัดคุณธรรมจริยธรรม (Virtue Ethics)
- 2.5 แบบวัดความเป็นไทย (Thainess)
- 2.6 แบบวัดความไวต่อความต่างวัฒนธรรม (Intercultural Sensitivity)

แบบวัดเชิงสถานการณ์ (Situation test) จำนวน 2 ฉบับ

2.7 แบบวัดเชิงสถานการณ์ความยืดหยุ่นและความสามารถในการปรับตัว (Flexibility and Adaptability)

2.8 แบบวัดเชิงสถานการณ์คุณธรรมจริยธรรม (Virtue Ethics)

3) ชุดแบบวัดโครงสร้างด้านเจตคติของผู้เรียนระดับชั้นมัธยมศึกษาตอนปลาย เป็นเครื่องมือ
รูปแบบมาตราส่วนประมาณค่า (Rating Scale) จำนวนรวม 6 ฉบับ ได้แก่

- 3.1 แบบวัดอัตมโนทัศน์ (Self-Concept)
- 3.2 แบบวัดการรับรู้ความสามารถของตน (Self-Efficacy)
- 3.3 แบบวัดความยืดหยุ่นและสามารถในการปรับตัว (Flexibility and Adaptability)
- 3.4 แบบวัดคุณธรรมจริยธรรม (Virtue Ethics)
- 3.5 แบบวัดความเป็นไทย (Thainess)
- 3.6 แบบวัดความไวต่อความต่างวัฒนธรรม (Intercultural Sensitivity)

4. ความหมายของคุณลักษณะ

4.1) **คุณลักษณะอันพึงประสงค์รอบด้าน** หมายถึง ลักษณะของผู้เรียนที่ทำให้ผู้เรียนอยู่ร่วมกับ
บุคคลได้อย่างมีความสุข และเป็นคุณลักษณะที่สร้างประโยชน์ต่อบุคคลอื่น ไม่ก่อให้เกิดปัญหาทางสังคม
และเป็นลักษณะของผู้เรียนที่ช่วยให้ผู้เรียนเกิดความสำเร็จในการเรียนและการทำงาน ช่วยในการทำ
ความสำเร็จและความสามารถในการทำงานได้ ตลอดจนคุณลักษณะที่ทำให้เกิดการยอมรับของสังคม

4.2) **โครงสร้างด้านเจตคติ (Attitudinal Constructs)** หมายถึง คุณลักษณะที่เป็นการรับรู้
ความรู้สึกนึกคิด และแนวโน้มที่จะแสดงพฤติกรรมของนักเรียน คุณลักษณะดังกล่าวเป็นกลุ่มของ
องค์ประกอบที่มีผลต่อการทำกิจกรรม การกำหนดเป้าหมาย ยุทธวิธีของนักเรียนและสามารถทำนาย
ความสำเร็จของนักเรียนตามความคาดหวังทางสังคม และเพื่อให้นักเรียนปรับตัวในการดำรงชีวิตได้อย่างมี
ความสุข ประกอบ 6 องค์ประกอบ คือ อัตมโนทัศน์ (Self-Concept) การรับรู้ความสามารถของตนเอง
(Self-Efficacy) ความยืดหยุ่นและความสามารถในการปรับตัว (Flexibility and Adaptability) การมี
คุณธรรมจริยธรรม (Virtue and Ethics) ความเป็นไทย (Thainess) และความไวต่อความแตกต่างทาง
วัฒนธรรม (Intercultural Difference Sensitivity)

4.3) อัตมโนทัศน์ (Self-Concept) หมายถึง การรับรู้ของบุคคลที่มีต่อตนเองซึ่งเป็นผลรวมของ ความรู้ ความเข้าใจ ความรู้สึก และทัศนคติที่บุคคลมีต่อตนเอง ในด้าน ความสามารถ ลักษณะนิสัย สภาวะทางอารมณ์ และความสัมพันธ์ระหว่างตนกับผู้อื่น ซึ่งเกิดจากการประเมินตนเองตามประสบการณ์ การเปรียบเทียบ และข้อมูลย้อนกลับจากผู้อื่น ในบริบทการเรียน อันนำไปสู่การกำหนดพฤติกรรมของตน

4.4) การรับรู้ความสามารถของตนเอง (Self-Efficacy) หมายถึง การประเมินความสามารถของตนเอง หรือความเชื่อว่าตนเองมีความสามารถที่จะกระทำเรื่องใดเรื่องหนึ่งได้สำเร็จตามระดับความสามารถที่มีอยู่ เพื่อให้บรรลุผลตามเป้าหมายที่ได้กำหนดไว้ ส่งผลต่อความคิด ความรู้สึก แรงจูงใจ และพฤติกรรมที่จะนำไปสู่การประสบความสำเร็จของบุคคล

4.5) ความยืดหยุ่นและความสามารถในการปรับตัว (Flexibility and Adaptability) หมายถึง คุณลักษณะของผู้เรียนในการปรับเปลี่ยนตนเองเพื่อตอบสนองต่อสถานการณ์ความเปลี่ยนแปลงต่างๆ โดยการปรับเปลี่ยนนั้นเกิดจากการวิเคราะห์สถานการณ์แล้วใช้เหตุผลกำหนดทางเลือกที่มีความเป็นไปได้และเป็นเชิงบวก บนพื้นฐานของความเข้าใจในสถานการณ์ ตามบริบทโดยไม่มีรูปแบบที่ตายตัว

4.6) คุณธรรมจริยธรรม (Virtue and Ethics) หมายถึง คุณลักษณะที่แสดงออกถึงการรับรู้ และตระหนักถึงความสำคัญของความซื่อสัตย์ ความกตัญญู ความเสียสละ อดทน มีจิตสำนึกสาธารณะ และมีจริยธรรมในการปฏิบัติงาน เพื่อนำไปเป็นหลักปฏิบัติในการดำเนินชีวิตในสังคมอย่างมีความสุข

4.7) ความเป็นไทย (Thainess) หมายถึง คุณลักษณะที่แสดงถึงเอกลักษณ์ของความเป็นคนไทย และรักในเอกลักษณ์ของไทยรักษาและปฏิบัติตามกฎเกณฑ์ที่เกิดขึ้น มีความรักชาติ ศาสน์ กษัตริย์ สืบสานวัฒนธรรมไทย และยึดหลักปรัชญาเศรษฐกิจพอเพียง

4.8) ความไวต่อแตกต่างทางวัฒนธรรม(Intercultural Difference Sensitivity) หมายถึง การแสดงออกถึงการเรียนรู้ รับรู้และเข้าใจความแตกต่างของปัจเจกบุคคล ในด้านความเชื่อ (Beliefs) ทัศนคติทางสังคม(Social Attitudes) และ ค่านิยม (Values) ด้วยความเสมอภาค เท่าเทียมกันของศักดิ์ศรีความเป็นมนุษย์บนพื้นฐานสิทธิมนุษยชน มีการปฏิสัมพันธ์ มีความเชื่อมั่นและเอาใจใส่ต่อกัน ให้เคารพในความแตกต่างกันทางวัฒนธรรมการให้ความสำคัญในความคล้ายคลึงและความแตกต่าง ทางวัฒนธรรมที่มีอิทธิพลต่อค่านิยม ความเชื่อและพฤติกรรมของบุคคล เพื่อให้สามารถอยู่ร่วมกันอย่างมีความสุข

5. โครงสร้างเครื่องมือวัดโครงสร้างด้านเจตคติของผู้เรียน (Test Blueprint)

เครื่องมือในคู่มือการใช้นี้ประกอบด้วยเครื่องมือในระดับชั้นประถมศึกษาตอนปลาย มัธยมศึกษาตอนต้น และมัธยมศึกษาตอนปลาย ในแต่ละระดับจะมีจำนวนข้อแตกต่างกัน และมีข้อคำถามที่ต่างกัน ทั้งนี้ขึ้นอยู่กับพัฒนาการ และบริบทที่ผู้เรียนจะมีโอกาสได้พบเห็น

ผังการสร้างข้อคำถามทั้งสามระดับชั้น แยกตามองค์ประกอบย่อย 6 องค์ประกอบ ในรูปแบบมาตราส่วนประมาณค่า ปรากฏดังตารางที่ 1 และแบบวัดเชิงสถานการณ์ ปรากฏดังตารางที่ 2

ตารางที่ 1 ผังการเขียนข้อคำถาม (Test Blueprint) ของการสร้างเครื่องมือแบบวัดมาตราส่วนประมาณค่า
ในแต่ละระดับชั้น

องค์ประกอบ	องค์ประกอบย่อย	จำนวนตัว บ่งชี้	จำนวนข้อคำถาม		
			ป.6	ม.3	ม.6
1. อัตมโนทัศน์ (Self-Concept)	1. ความสามารถทางวิชาการ (Academic Ability)	3	6	9	9
	2. นิสัยในการเรียน (Study Habits)	3	6	9	9
	3. การปรับตัวทางอารมณ์ (Emotional Adjustment)	2	4	6	6
	4. สัมพันธภาพระหว่างบุคคล (Interpersonal Relationship)	2	4	6	6
	รวม	10	20	30	30
2. การรับรู้ ความสามารถของตน (Self-Efficacy)	1. ความมั่นใจในตนเอง (Self-Confidence)	2	4	6	6
	2. การประเมินตนตามความเป็นจริง (Accurate Self-evaluation)	2	4	6	6
	3. ความกล้าที่จะเสี่ยง (Willingness to take risks)	2	4	6	6
	4. ความพยายามและยืนหยัด (Effort Expenditure and Persistence)	2	4	6	6
	5. การกำหนดผลการกระทำของตนมากกว่าการยอมรับในโชคชะตา (Humans as Producers Rather than Simply Foretellers of Behavior)	2	4	6	6
รวม	10	20	30	30	
3. ความยืดหยุ่นและ การปรับตัว (Flexibility & Adaptability)	1. ความยืดหยุ่น (Flexibility)	6	12	18	18
	2. การปรับเปลี่ยนตนเอง (Adaptability)	3	6	9	9
	รวม	9	18	27	27
4. คุณธรรมและ จริยธรรม (Virtue and Ethics)	1. ความกตัญญูทเวที (Gratitude)	4	9	9	9
	2. ความอดทน (Tolerance)	2	3	3	3
	3. การมีจิตสำนึกสาธารณะ (Public consciousness)	4	6	7	7
	4. การมีจริยธรรมในการทำงาน (Work Ethics)	5	9	14	14
	5. ความซื่อสัตย์ (Honest)	3	3	7	7
รวม	18	30	40	40	

ตารางที่ 1 ผังการเขียนข้อคำถาม (Test Blueprint) ของการสร้างเครื่องมือแบบวัดมาตราส่วนประมาณค่า
ในแต่ละระดับชั้น (ต่อ)

องค์ประกอบ	องค์ประกอบย่อย	จำนวนตัวบ่งชี้	จำนวนข้อคำถาม		
			ป.6	ม.3	ม.6
5. ความเป็นไทย (Thainess)	1. การรักษาระเบียบวินัย	2	4	6	6
	2. การปฏิบัติตามระบอบประชาธิปไตย	2	4	6	6
	3. รักชาติ ศาสน์ กษัตริย์	3	6	9	9
	4. รักความเป็นไทย สืบสานวัฒนธรรมไทย	3	6	9	9
	5. ยึดหลักปรัชญาเศรษฐกิจพอเพียง	2	4	6	6
	รวม	12	24	36	36
6. ความไวต่อความ แตกต่างทางวัฒนธรรม (Intercultural Sensitivity Difference)	1. มีการปฏิสัมพันธ์ (Interaction Engagement)	2	4	6	6
	2. เคารพในความแตกต่างทางวัฒนธรรม (Respect for Cultural Differences)	2	4	6	6
	3. ความมั่นใจในการปฏิสัมพันธ์(Interaction Confidence)	2	4	6	6
	4. ความยินดีในการได้ปฏิสัมพันธ์(Interaction Enjoyment)	2	4	6	6
	5. ความเอาใจใส่ต่อการปฏิสัมพันธ์(Interaction Attentiveness)	2	4	6	6
	รวม	10	20	30	30
รวม		69	132	193	193

ตารางที่ 2 ผังการเขียนข้อคำถาม (Test Blueprint) ของการสร้างเครื่องมือแบบวัดเชิงสถานการณ์ใน
ระดับชั้นมัธยมศึกษาตอนต้น

องค์ประกอบ	องค์ประกอบย่อย	จำนวนตัวบ่งชี้	จำนวนข้อ คำถาม	จำนวนตัวเลือก
1. Flexiability & Adaptability	1. ความยืดหยุ่น (Flexibility)	6	12	4
	2. การปรับเปลี่ยนตนเอง (Adaptability)	3	6	4
	รวม	9	18	
2. Virtue and Ethics	1. ความกตัญญูกตเวที (Gratitude)	4	8	6
	2. ความอดทน (Tolerance)	2	4	6
	3. การมีจิตสำนึกสาธารณะ (Public consciousness)	4	8	6
	4. การมีจริยธรรมในการทำงาน (Work Ethics)	5	10	6
	5. ความซื่อสัตย์ (Honest)	3	6	6
	รวม	18	36	

5.1 ผังข้อคำถามของชุดเครื่องมือระดับชั้นประถมศึกษาตอนปลาย

การเขียนข้อคำถามในเครื่องมือแต่ละองค์ประกอบจะมีจำนวนตามผังการเขียนข้อคำถาม (Test Blueprint) ในระดับชั้นประถมศึกษาตอนปลาย โดยข้อคำถามในแต่ละตัวบ่งชี้จะเป็นดังตาราง ที่ 3 - 8

5.1.1 แบบวัดอัตมโนทัศน์ (Self-Concept)

ตารางที่ 3 ผังข้อคำถามของแบบวัดอัตมโนทัศน์ ในระดับชั้นประถมศึกษาตอนปลาย

องค์ประกอบ	องค์ประกอบย่อย/ ตัวบ่งชี้	จำนวน ข้อคำถาม	ข้อคำถาม
อัตมโนทัศน์ (Self-Concept)	1. ความสามารถทางวิชาการ		
	SC11	2	1, 2
	SC12	2	3, 4
	SC13	2	5, 6
	2. นิสัยในการเรียน		
	SC21	2	7, 8
	SC22	2	9, 10
	SC23	2	11, 12
	3. การปรับตัวทางอารมณ์		
	SC31	2	13, 14
	SC32	2	15, 16
	4. สัมพันธภาพระหว่างบุคคล		
	SC41	2	17, 18
SC42	2	19, 20	
รวม	4 องค์ประกอบ 10 ตัวบ่งชี้	20	

5.1.2 แบบวัดการรับรู้ความสามารถของตน (Self-Efficacy)

ตารางที่ 4 ผังข้อคำถามของแบบวัดการรับรู้ความสามารถของตน ในระดับชั้นประถมศึกษาตอนปลาย

องค์ประกอบ	องค์ประกอบย่อย/ ตัวบ่งชี้	จำนวน ข้อคำถาม	ข้อคำถาม
การรับรู้ ความสามารถของ ตน (Self-Efficacy)	1. ความมั่นใจในตนเอง		
	SE11	2	1, 2
	SE12	2	3, 4
	2. การประเมินตนตามความเป็นจริง		
	SE21	2	5, 6
	SE22	2	7, 8
	3. ความกล้าที่จะเสี่ยง		
	SE31	2	9, 10
	SE32	2	11, 12

ตารางที่ 4 ฝั่งข้อถามของแบบวัดการรับรู้ความสามารถของตน ในระดับชั้นประถมศึกษาตอนปลาย(ต่อ)

องค์ประกอบ	องค์ประกอบย่อย/ ตัวบ่งชี้	จำนวน ข้อคำถาม	ข้อคำถาม
	4. ความพยายามและยืนหยัด		
	SE41	2	13, 14
	SE42	2	15, 16
	5. การกำหนดผลการกระทำของตนมากกว่าการยอมรับในโชคชะตา		
	SE31	2	17, 18
	SE32	2	19, 20
รวม	5 องค์ประกอบ 10 ตัวบ่งชี้	20	

5.1.3 แบบวัดความยืดหยุ่นและสามารถในการปรับตัว (Flexibility and Adaptability)

ตารางที่ 5 ฝั่งข้อถามของแบบวัดความยืดหยุ่นและสามารถในการปรับตัว ในระดับชั้นประถมศึกษาตอนปลาย

องค์ประกอบ	องค์ประกอบย่อย/ ตัวบ่งชี้	จำนวน ข้อคำถาม	ข้อคำถาม	
ความยืดหยุ่นและ การปรับตัว (Flexibility & Adaptability)	1. ความยืดหยุ่น			
	FA11	2	1, 2	
	FA12	2	3, 4	
	FA13	2	5, 6	
	FA14	2	7, 8	
	FA15	2	9, 10	
	FA16	2	11, 12	
	2. การปรับเปลี่ยนตนเอง			
	FA21	2	13, 14	
	FA22	2	15, 16	
	FA23	2	17, 18	
	รวม	2 องค์ประกอบ 9 ตัวบ่งชี้	18	

5.1.4 แบบวัดคุณธรรมจริยธรรม (Virtue Ethics)

ตารางที่ 6 ฝั่งข้อมูลของแบบวัดความยึดหยุ่นและสามารถในการปรับตัว ในระดับชั้นประถมศึกษาตอนปลาย

องค์ประกอบ	องค์ประกอบย่อย/ ตัวบ่งชี้	จำนวน ข้อคำถาม	ข้อคำถาม
คุณธรรมและ จริยธรรม (Virtue and Ethics)	1. ความกตัญญูกตเวที		
	VE11	2	1, 2
	VE12	2	3, 4
	VE13	3	5, 6, 7
	VE14	2	8, 9
	2. ความอดทน		
	VE21	1	10
	VE22	2	11, 12
	3. การมีจิตสำนึกสาธารณะ		
	VE31	2	13, 14
	VE32	1	15
	VE33	2	16, 17
	VE34	1	18
	4. การมีจริยธรรมในการทำงาน		
	VE41	2	19, 20
	VE42	1	21
	VE43	2	22, 23
	VE44	1	24
	VE45	3	25, 26, 27
	5. ความซื่อสัตย์		
VE51	1	28	
VE52	2	29, 30	
รวม	5 องค์ประกอบ 17 ตัวบ่งชี้	30	

5.1.5 แบบวัดความเป็นไทย (Thainess)

ตารางที่ 7 ฝั่งข้อถามของแบบวัดความยึดหยุ่นและสามารถในการปรับตัว ในระดับชั้นประถมศึกษาตอนปลาย

องค์ประกอบ	องค์ประกอบย่อย/ ตัวบ่งชี้	จำนวน ข้อคำถาม	ข้อคำถาม
ความเป็นไทย (Thainess)	1. การรักษาระเบียบวินัย		
	TH11	2	1, 2
	TH12	2	3, 4
	2. การปฏิบัติตามระบอบประชาธิปไตย		
	TH21	2	5, 6
	TH22	2	7, 8
	3. รักชาติ ศาสน์ กษัตริย์		
	TH31	2	9, 10
	TH32	2	11, 12
	TH33	2	13, 14
	4. รักความเป็นไทย สืบสานวัฒนธรรมไทย		
	TH41	2	15, 16
	TH42	2	17, 18
	TH43	2	19, 20
	5. ยึดหลักปรัชญาเศรษฐกิจพอเพียง		
	TH51	2	21, 22
	TH52	2	23, 24
รวม	5 องค์ประกอบ 12 ตัวบ่งชี้	24	

5.1.6 แบบวัดความรู้รู้ต่อความต่างวัฒนธรรม (Intercultural Sensitivity)

ตารางที่ 8 ฝั่งข้อถามของแบบวัดความยึดหยุ่นและสามารถในการปรับตัว ในระดับชั้นประถมศึกษาตอนปลาย

องค์ประกอบ	องค์ประกอบย่อย/ ตัวบ่งชี้	จำนวน ข้อคำถาม	ข้อคำถาม
ความไวต่อความ แตกต่างทาง วัฒนธรรม (Intercultural Sensitivity Difference)	1. การมีปฏิสัมพันธ์		
	ID11	2	1, 2
	ID12	2	3, 4
	2. เคารพในความแตกต่างทางวัฒนธรรม		
	ID21	2	5, 6
	ID22	2	7, 8
	3. ความมั่นใจในการปฏิสัมพันธ์		
	ID31	2	9, 10
	ID32	2	11, 12

ตารางที่ 8 ผังข้อถามของแบบวัดความยืดหยุ่นและสามารถในการปรับตัว ในระดับชั้นประถมศึกษาตอนปลาย (ต่อ)

องค์ประกอบ	องค์ประกอบย่อย/ ตัวบ่งชี้	จำนวน ข้อคำถาม	ข้อคำถาม
	4. ความยินดีในการได้ปฏิสัมพันธ์		
	ID41	2	13, 14
	ID42	2	15, 16
	5. ความเอาใจใส่ต่อการปฏิสัมพันธ์		
	ID51	2	17, 18
	ID52	2	19, 20
รวม	5 องค์ประกอบ 10 ตัวบ่งชี้	20	

5.2 ผังข้อคำถามของชุดเครื่องมือระดับชั้นมัธยมศึกษาตอนต้น

การเขียนข้อคำถามในเครื่องมือแต่ละองค์ประกอบจะมีจำนวนตามผังการเขียนข้อถาม (Test Blueprint) ในระดับชั้นมัธยมศึกษาตอนต้น โดยข้อถามในแต่ละตัวบ่งชี้จะเป็นดังตาราง ที่ 9 – 16

5.2.1 แบบวัดอัตมโนทัศน์ (Self-Concept)

ตารางที่ 9 ผังข้อถามของแบบวัดอัตมโนทัศน์ ในระดับชั้นมัธยมศึกษาตอนต้น

องค์ประกอบ	องค์ประกอบย่อย/ ตัวบ่งชี้	จำนวน ข้อคำถาม	ข้อคำถาม
อัตมโนทัศน์ (Self-Concept)	1. ความสามารถทางวิชาการ		
	SC11	3	1, 2, 3
	SC12	3	4, 5, 6
	SC13	3	7, 8, 9
	2. นิสัยในการเรียน		
	SC21	3	10, 11, 12
	SC22	3	13, 14, 15
	SC23	3	16, 17, 18
	3. การปรับตัวทางอารมณ์		
	SC31	3	19, 20, 21
	SC32	3	22, 23, 24
	4. สัมพันธภาพระหว่างบุคคล		
	SC41	3	25, 26, 27
SC42	3	28, 29, 30	
รวม	4 องค์ประกอบ 10 ตัวบ่งชี้	30	

5.2.2 แบบวัดการรับรู้ความสามารถของตน (Self-Efficacy)

ตารางที่ 10 ฝั่งข้อมูลของแบบวัดอัตมโนทัศน์ ในระดับชั้นมัธยมศึกษาตอนต้น

องค์ประกอบ	องค์ประกอบย่อย/ ตัวบ่งชี้	จำนวน ข้อคำถาม	ข้อคำถาม
การรับรู้ ความสามารถของ ตน (Self-Efficacy)	1. ความมั่นใจในตนเอง		
	SE11	3	1, 2, 3
	SE12	3	4, 5, 6
	2. การประเมินตนตามความเป็นจริง		
	SE21	3	7, 8, 9
	SE22	3	10, 11, 12
	3. ความกล้าที่จะเสี่ยง		
	SE31	3	13, 14, 15
	SE32	3	16, 17, 18
	4. ความพยายามและยืนหยัด		
	SE41	3	19, 20, 21
	SE42	3	22, 23, 24
5. การกำหนดผลการกระทำของตนมากกว่าการยอมรับใน โชคชะตา			
SE31	3	25, 26, 27	
SE32	3	28, 29, 30	
รวม	5 องค์ประกอบ 10 ตัวบ่งชี้	30	

5.2.3 แบบวัดความยืดหยุ่นและสามารถในการปรับตัว (Flexibility and Adaptability)

ตารางที่ 11 ฝั่งข้อมูลของแบบวัดอัตมโนทัศน์ ในระดับชั้นมัธยมศึกษาตอนต้น

องค์ประกอบ	องค์ประกอบย่อย/ ตัวบ่งชี้	จำนวน ข้อคำถาม	ข้อคำถาม	
ความยืดหยุ่นและ การปรับตัว (Flexibility & Adaptability)	1. ความยืดหยุ่น			
	FA11	3	1, 2, 3	
	FA12	3	4, 5, 6	
	FA13	3	7, 8, 9	
	FA14	3	10, 11, 12	
	FA15	3	13, 14, 15	
	FA16	3	16, 17, 18	
	2. การปรับเปลี่ยนตนเอง			
	FA21	3	19, 20, 21	
	FA22	3	22, 23, 24	
	FA23	3	25, 26, 27	
	รวม	2 องค์ประกอบ 9 ตัวบ่งชี้	27	

5.2.4 แบบวัดคุณธรรมจริยธรรม (Virtue Ethics)

ตารางที่ 12 ฝั่งข้อคำถามของแบบวัดอัตมโนทัศน์ ในระดับชั้นมัธยมศึกษาตอนต้น

องค์ประกอบ	องค์ประกอบย่อย/ ตัวบ่งชี้	จำนวน ข้อคำถาม	ข้อคำถาม
คุณธรรมและ จริยธรรม (Virtue and Ethics)	1. ความกตัญญูกตเวที		
	VE11	2	1, 2
	VE12	2	3, 4
	VE13	3	5, 6, 7
	VE14	2	8, 9
	2. ความอดทน		
	VE21	1	10
	VE22	2	11, 12
	3. การมีจิตสำนึกสาธารณะ		
	VE31	2	13, 14
	VE32	2	15, 16
	VE33	2	17, 18
	VE34	1	19
	4. การมีจริยธรรมในการทำงาน		
	VE41	3	20, 21, 22
	VE42	2	23, 24
	VE43	2	25, 26
	VE44	3	27, 28, 29
	VE45	4	30, 31, 32, 33
	5. ความซื่อสัตย์		
VE51	2	34, 35	
VE52	2	36, 37	
VE53	3	38, 39, 40	
รวม	5 องค์ประกอบ 18 ตัวบ่งชี้	40	

5.2.5 แบบวัดความเป็นไทย (Thainess)

ตารางที่ 13 ผังข้อคำถามของแบบวัดอัตมโนทัศน์ ในระดับชั้นมัธยมศึกษาตอนต้น

องค์ประกอบ	องค์ประกอบย่อย/ ตัวบ่งชี้	จำนวน ข้อคำถาม	ข้อคำถาม
ความเป็นไทย (Thainess)	1. การรักษาระเบียบวินัย		
	TH11	3	1, 2, 3
	TH12	3	4, 5, 6
	2. การปฏิบัติตามระบอบประชาธิปไตย		
	TH21	3	7, 8, 9
	TH22	3	10, 11, 12
	3. รักชาติ ศาสน์ กษัตริย์		
	TH31	3	13, 14, 15
	TH32	3	16, 17, 18
	TH33	3	19, 20, 21
	4. รักความเป็นไทย สืบสานวัฒนธรรมไทย		
	TH41	3	22, 23, 24
	TH42	3	25, 26, 27
TH43	3	28, 29, 30	
5. ยึดหลักปรัชญาเศรษฐกิจพอเพียง			
TH51	3	31, 32, 33	
TH52	3	34, 35, 36	
รวม	5 องค์ประกอบ 12 ตัวบ่งชี้	36	

5.2.6 แบบวัดความรู้รู้ต่อความต่างวัฒนธรรม (Intercultural Sensitivity)

ตารางที่ 14 ผังข้อคำถามของแบบวัดอัตมโนทัศน์ ในระดับชั้นมัธยมศึกษาตอนต้น

องค์ประกอบ	องค์ประกอบย่อย/ ตัวบ่งชี้	จำนวน ข้อคำถาม	ข้อคำถาม
ความไวต่อความ แตกต่างทาง วัฒนธรรม (Intercultural Sensitivity Difference)	1. การมีปฏิสัมพันธ์		
	ID11	3	1, 2, 3
	ID12	3	4, 5, 6
	2. เคารพในความแตกต่างทางวัฒนธรรม		
	ID21	3	7, 8, 9
	ID22	3	10, 11, 12
	3. ความมั่นใจในการปฏิสัมพันธ์		
	ID31	3	13, 14, 15
	ID32	3	16, 17, 18

ตารางที่ 14 ฝั่งข้อมูลของแบบวัดอัตโนมัตินวัตกรรม ในระดับชั้นมัธยมศึกษาตอนต้น (ต่อ)

องค์ประกอบ	องค์ประกอบย่อย/ ตัวบ่งชี้	จำนวน ข้อคำถาม	ข้อคำถาม
	4. ความยินดีในการได้ปฏิสัมพันธ์		
	ID41	3	19, 20, 21
	ID42	3	22, 23, 24
	5. ความเอาใจใส่ต่อการปฏิสัมพันธ์		
	ID51	3	25, 26, 27
	ID52	3	28, 29, 30
รวม	5 องค์ประกอบ 10 ตัวบ่งชี้	30	

5.2.7 แบบวัดเชิงสถานการณ์ด้านความยืดหยุ่นและสามารถในการปรับตัว (Flexibility and Adaptability)

ตารางที่ 15 ฝั่งข้อมูลของแบบวัดอัตโนมัตินวัตกรรม ในระดับชั้นมัธยมศึกษาตอนต้น

องค์ประกอบ	องค์ประกอบย่อย/ ตัวบ่งชี้	จำนวน ข้อคำถาม	ข้อคำถาม	
ความยืดหยุ่นและ การปรับตัว (Flexibility & Adaptability)	1. ความยืดหยุ่น			
	FA11	2	1, 2	
	FA12	2	3, 4	
	FA13	2	5, 6	
	FA14	2	7, 8	
	FA15	2	9, 10	
	FA16	2	11, 12	
	2. การปรับเปลี่ยนตนเอง			
	FA21	2	13, 14	
	FA22	2	15, 16	
	FA23	2	17, 18	
	รวม	2 องค์ประกอบ 9 ตัวบ่งชี้	18	

5.2.8 แบบวัดเชิงสถานการณ์ด้านคุณธรรมจริยธรรม (Virtue Ethics)

ตารางที่ 16 ฝั่งข้อคำถามของแบบวัดอัตมโนทัศน์ ในระดับชั้นมัธยมศึกษาตอนต้น

องค์ประกอบ	องค์ประกอบย่อย/ ตัวบ่งชี้	จำนวน ข้อคำถาม	ข้อคำถาม
คุณธรรมและ จริยธรรม (Virtue and Ethics)	1. ความกตัญญูกตเวที		
	VE11	2	1, 2
	VE12	2	3, 4
	VE13	2	5, 6
	VE14	2	7, 8
	2. ความอดทน		
	VE21	2	9, 10
	VE22	2	11, 12
	3. การมีจิตสำนึกสาธารณะ		
	VE31	2	13, 14
	VE32	2	15, 16
	VE33	2	17, 18
	VE34	2	19, 20
	4. การมีจริยธรรมในการทำงาน		
	VE41	2	21, 22
	VE42	2	23, 26
	VE43	2	24, 25
	VE44	2	27, 28
	VE45	2	31, 32
	5. ความซื่อสัตย์		
VE51	2	29, 30	
VE52	2	33, 35	
VE53	2	34, 36	
รวม	5 องค์ประกอบ 18 ตัวบ่งชี้	36	

5.3 ผังข้อคำถามของชุดเครื่องมือระดับชั้นมัธยมศึกษาตอนปลาย

การเขียนข้อคำถามในเครื่องมือแต่ละองค์ประกอบจะมีจำนวนตามผังการเขียนข้อคำถาม (Test Blueprint) ในระดับชั้นมัธยมศึกษาตอนปลาย โดยข้อคำถามในแต่ละตัวบ่งชี้จะเป็นดังตาราง ที่ 17 - 22

5.3.1 แบบวัดอัตมโนทัศน์ (Self-Concept)

ตารางที่ 17 ผังข้อคำถามของแบบวัดอัตมโนทัศน์ ในระดับชั้นมัธยมศึกษาตอนปลาย

องค์ประกอบ	องค์ประกอบย่อย/ ตัวบ่งชี้	จำนวน ข้อคำถาม	ข้อคำถาม
อัตมโนทัศน์ (Self-Concept)	1. ความสามารถทางวิชาการ		
	SC11	3	1, 2, 3
	SC12	3	4, 5, 6
	SC13	3	7, 8, 9
	2. นิสัยในการเรียน		
	SC21	3	10, 11, 12
	SC22	3	13, 14, 15
	SC23	3	16, 17, 18
	3. การปรับตัวทางอารมณ์		
	SC31	3	19, 20, 21
	SC32	3	22, 23, 24
	4. สัมพันธภาพระหว่างบุคคล		
	SC41	3	25, 26, 27
SC42	3	28, 29, 30	
รวม	4 องค์ประกอบ 10 ตัวบ่งชี้	30	

5.3.2 แบบวัดการรับรู้ความสามารถของตน (Self-Efficacy)

ตารางที่ 18 ผังข้อคำถามของแบบวัดอัตมโนทัศน์ ในระดับชั้นมัธยมศึกษาตอนปลาย

องค์ประกอบ	องค์ประกอบย่อย/ ตัวบ่งชี้	จำนวน ข้อคำถาม	ข้อคำถาม
การรับรู้ ความสามารถของ ตน (Self-Efficacy)	1. ความมั่นใจในตนเอง		
	SE11	3	1, 2, 3
	SE12	3	4, 5, 6
	2. การประเมินตนตามความเป็นจริง		
	SE21	3	7, 8, 9
	SE22	3	10, 11, 12
	3. ความกล้าที่จะเสี่ยง		
	SE31	3	13, 14, 15
	SE32	3	16, 17, 18

ตารางที่ 18 ฝั่งข้อคำถามของแบบวัดอัตมโนทัศน์ ในระดับชั้นมัธยมศึกษาตอนปลาย (ต่อ)

องค์ประกอบ	องค์ประกอบย่อย/ ตัวบ่งชี้	จำนวน ข้อคำถาม	ข้อคำถาม
	4. ความพยายามและยืนหยัด		
	SE41	3	19, 20, 21
	SE42	3	22, 23, 24
	5. การกำหนดผลการกระทำของตนมากกว่าการยอมรับในโชคชะตา		
	SE31	3	25, 26, 27
	SE32	3	28, 29, 30
	รวม	5 องค์ประกอบ 10 ตัวบ่งชี้	30

5.3.3 แบบวัดความยืดหยุ่นและสามารถในการปรับตัว (Flexibility and Adaptability)

ตารางที่ 19 ฝั่งข้อคำถามของแบบวัดอัตมโนทัศน์ ในระดับชั้นมัธยมศึกษาตอนปลาย

องค์ประกอบ	องค์ประกอบย่อย/ ตัวบ่งชี้	จำนวน ข้อคำถาม	ข้อคำถาม	
ความยืดหยุ่นและ การปรับตัว (Flexibility & Adaptability)	1. ความยืดหยุ่น			
	FA11	3	1, 2, 3	
	FA12	3	4, 5, 6	
	FA13	3	7, 8, 9	
	FA14	3	10, 11, 12	
	FA15	3	13, 14, 15	
	FA16	3	16, 17, 18	
	2. การปรับเปลี่ยนตนเอง			
	FA21	3	19, 20, 21	
	FA22	3	22, 23, 24	
	FA23	3	25, 26, 27	
	รวม	2 องค์ประกอบ 9 ตัวบ่งชี้	27	

5.3.4 แบบวัดคุณธรรมจริยธรรม (Virtue Ethics)

ตารางที่ 20 ผังข้อคำถามของแบบวัดอัตมโนทัศน์ ในระดับชั้นมัธยมศึกษาตอนปลาย

องค์ประกอบ	องค์ประกอบย่อย/ ตัวบ่งชี้	จำนวน ข้อคำถาม	ข้อคำถาม
คุณธรรมและ จริยธรรม (Virtue and Ethics)	1. ความกตัญญูกตเวที		
	VE11	2	1, 2
	VE12	2	3, 4
	VE13	3	5, 6, 7
	VE14	2	8, 9
	2. ความอดทน		
	VE21	1	10
	VE22	2	11, 12
	3. การมีจิตสำนึกสาธารณะ		
	VE31	2	13, 14
	VE32	2	15, 16
	VE33	2	17, 18
	VE34	1	19
	4. การมีจริยธรรมในการทำงาน		
	VE41	3	20, 21, 22
	VE42	2	23, 24
	VE43	2	25, 26
	VE44	3	27, 28, 29
	VE45	4	30, 31, 32, 33
	5. ความซื่อสัตย์		
VE51	2	34, 35	
VE52	2	36, 37	
VE53	3	38, 39, 40	
รวม	5 องค์ประกอบ 18 ตัวบ่งชี้	40	

5.3.5 แบบวัดความเป็นไทย (Thainess)

ตารางที่ 21 ผังข้อคำถามของแบบวัดอัตมโนทัศน์ ในระดับชั้นมัธยมศึกษาตอนปลาย

องค์ประกอบ	องค์ประกอบย่อย/ ตัวบ่งชี้	จำนวน ข้อคำถาม	ข้อคำถาม
ความเป็นไทย (Thainess)	1. การรักษาระเบียบวินัย		
	TH11	3	1, 2, 3
	TH12	3	4, 5, 6
	2. การปฏิบัติตามระบอบประชาธิปไตย		
	TH21	3	7, 8, 9
	TH22	3	10, 11, 12
	3. รักชาติ ศาสน์ กษัตริย์		
	TH31	3	13, 14, 15
	TH32	3	16, 17, 18
	TH33	3	19, 20, 21
	4. รักความเป็นไทย สืบสานวัฒนธรรมไทย		
	TH41	3	22, 23, 24
	TH42	3	25, 26, 27
TH43	3	28, 29, 30	
5. ยึดหลักปรัชญาเศรษฐกิจพอเพียง			
TH51	3	31, 32, 33	
TH52	3	34, 35, 36	
รวม	5 องค์ประกอบ 12 ตัวบ่งชี้	36	

5.3.6 แบบวัดความรู้รู้ต่อความต่างวัฒนธรรม (Intercultural Sensitivity)

ตารางที่ 22 ผังข้อคำถามของแบบวัดอัตมโนทัศน์ ในระดับชั้นมัธยมศึกษาตอนปลาย

องค์ประกอบ	องค์ประกอบย่อย/ ตัวบ่งชี้	จำนวน ข้อคำถาม	ข้อคำถาม
ความไวต่อความ แตกต่างทาง วัฒนธรรม (Intercultural Sensitivity Difference)	1. การมีปฏิสัมพันธ์		
	ID11	3	1, 2, 3
	ID12	3	4, 5, 6
	2. เคารพในความแตกต่างทางวัฒนธรรม		
	ID21	3	7, 8, 9
	ID22	3	10, 11, 12
	3. ความมั่นใจในการปฏิสัมพันธ์		
	ID31	3	13, 14, 15
	ID32	3	16, 17, 18

ตารางที่ 22 ผังข้อคำถามของแบบวัดอัตมโนทัศน์ ในระดับชั้นมัธยมศึกษาตอนปลาย (ต่อ)

องค์ประกอบ	องค์ประกอบย่อย/ ตัวบ่งชี้	จำนวน ข้อคำถาม	ข้อคำถาม	
	4. ความยินดีในการได้ปฏิสัมพันธ์			
	ID41	3	19, 20, 21	
	ID42	3	22, 23, 24	
	5. ความเอาใจใส่ต่อการปฏิสัมพันธ์			
	ID51	3	25, 26, 27	
	ID52	3	28, 29, 30	
	รวม	5 องค์ประกอบ 10 ตัวบ่งชี้	30	

6. การให้คะแนนของข้อคำถาม

การกำหนดระดับของการวัดระดับการปฏิบัติตามรายการในแต่ละข้อคำถาม ที่เป็นข้อทางบวกและข้อทางลบ มีความหมายดังนี้

ข้อทางบวก		ข้อทางลบ	
คะแนน	ความหมาย	คะแนน	ความหมาย
5	จริงมากที่สุด	1	จริงมากที่สุด
4	จริงมาก	2	จริงมาก
3	ปานกลาง	3	ปานกลาง
2	จริงเล็กน้อย	4	จริงเล็กน้อย
1	ไม่จริงเลย	5	ไม่จริงเลย

แบบวัดมาตราส่วนประมาณค่ากำหนดข้อคำถามทางบวกและทางลบของแต่ละเครื่องมือ ในแต่ละระดับชั้น ตามตารางที่ 23 - 25

ตารางที่ 23 ข้อคำถามทางบวกและทางลบของแต่ละเครื่องมือในระดับชั้นประถมศึกษาตอนปลาย

แบบวัด	ข้อคำถาม	รวมจำนวนข้อ
แบบวัดอัตมโนทัศน์	ทางบวก 2, 4, 6, 8, 9, 12, 13, 15, 17, 19, 20	11
	ทางลบ 1, 3, 5, 7, 10, 11, 14, 16, 18	9
แบบวัดการรับรู้	ทางบวก 1, 2, 3, 4, 5, 7, 8, 9, 11, 12, 13, 14, 16, 17, 19	15
ความสามารถของตน	ทางลบ 6, 10, 15, 18, 20	5
แบบวัดความยืดหยุ่นและ สามารถในการปรับตัว	ทางบวก 1, 4, 6, 7, 8, 10, 11, 12, 13, 15, 17	11
	ทางลบ 2, 3, 5, 9, 14, 16, 18	7
แบบวัดคุณธรรมจริยธรรม	ทางบวก 1 - 30	30
	ทางลบ ไม่มี	-
แบบวัดความเป็นไทย	ทางบวก 1, 2, 3, 4, 5, 6, 7, 9, 10, 11, 13, 14, 15, 20, 21, 22, 23, 24	14
	ทางลบ 8, 12, 16, 17, 18, 19	6
แบบวัดความไวต่อความต่าง วัฒนธรรม	ทางบวก 1, 2, 3, 5, 7, 8, 9, 11, 13, 14, 17, 18, 20	13
	ทางลบ 4, 6, 10, 12, 15, 16, 19	7

ตารางที่ 24 ข้อคำถามทางบวกและทางลบของแต่ละเครื่องมือในระดับชั้นมัธยมศึกษาตอนต้น

แบบวัด	ข้อคำถาม	รวมจำนวนข้อ
แบบวัดอัตถิโนทัศน์	ทางบวก 2, 3, 4, 5, 6, 8, 9, 10, 11, 12, 14, 16, 17, 18, 20, 24, 25, 28, 30	19
	ทางลบ 1, 7, 13, 15, 19, 21, 22, 23, 26, 27, 29	11
แบบวัดการรับรู้ ความสามารถของตน	ทางบวก 1, 2, 4, 6, 7, 10, 11, 13, 14, 16, 18, 19, 22, 23, 25, 28	16
	ทางลบ 3, 5, 8, 9, 12, 15, 17, 20, 21, 24, 26, 27, 29, 30	14
แบบวัดความยืดหยุ่นและ สามารถในการปรับตัว	ทางบวก 1, 2, 6, 8, 10, 12, 14, 16, 18, 19, 20, 22, 25, 26	14
	ทางลบ 3, 4, 5, 7, 9, 11, 13, 15, 17, 21, 23, 24, 27	13
แบบวัดคุณธรรมจริยธรรม	ทางบวก 1 - 40	40
	ทางลบ ไม่มี	-
แบบวัดความเป็นไทย	ทางบวก 4, 5, 6, 7, 8, 9, 10, 12, 13, 14, 15, 18, 19, 20, 21, 22, 26, 30, 31, 32, 33, 34, 35, 36	18
	ทางลบ 1, 2, 3, 11, 16, 17, 23, 24, 25, 27, 28, 29	12
แบบวัดความไวต่อความต่าง วัฒนธรรม	ทางบวก 1, 2, 3, 4, 6, 7, 8, 10, 11, 13, 16, 18, 19, 20, 21, 25, 26, 27, 29, 30	20
	ทางลบ 5, 9, 12, 14, 15, 17, 22, 23, 24, 28	10

ตารางที่ 25 ข้อคำถามทางบวกและทางลบของแต่ละเครื่องมือในระดับชั้นมัธยมศึกษาตอนปลาย

แบบวัด	ข้อคำถาม	รวมจำนวนข้อ
แบบวัดอัตถิโนทัศน์	ทางบวก 2, 3, 4, 5, 6, 8, 9, 10, 11, 12, 13, 16, 17, 18, 20, 22, 24, 25, 28, 30	20
	ทางลบ 1, 7, 14, 15, 19, 21, 23, 26, 27, 29	10
แบบวัดการรับรู้ ความสามารถของตน	ทางบวก 1, 2, 4, 6, 7, 10, 11, 13, 14, 16, 18, 19, 20, 22, 23, 25, 28	17
	ทางลบ 3, 5, 8, 9, 12, 15, 17, 21, 24, 26, 27, 29, 30	13
แบบวัดความยืดหยุ่นและ สามารถในการปรับตัว	ทางบวก 1, 2, 6, 8, 10, 12, 14, 16, 18, 19, 20, 22, 25, 26	14
	ทางลบ 3, 4, 5, 7, 9, 11, 13, 15, 17, 21, 23, 24, 27	13
แบบวัดคุณธรรมจริยธรรม	ทางบวก 1 - 40	40
	ทางลบ ไม่มี	-
แบบวัดความเป็นไทย	ทางบวก 2, 4, 5, 6, 7, 8, 9, 10, 12, 13, 14, 15, 18, 19, 20, 21, 22, 23, 24, 26, 30, 32, 34, 35	18
	ทางลบ 1, 3, 11, 16, 17, 25, 27, 28, 29, 31, 33, 36	12
แบบวัดความไวต่อความต่าง วัฒนธรรม	ทางบวก 1, 2, 3, 4, 6, 7, 8, 10, 11, 13, 16, 18, 19, 20, 21, 25, 26, 27, 29, 30	20
	ทางลบ 5, 9, 12, 14, 15, 17, 22, 23, 24, 28	10

ตารางที่ 26 การให้คะแนนในแต่ละข้อของแบบวัดเชิงสถานการณ์ความยืดหยุ่นและสามารถในการปรับตัว

ข้อ	ก	ข	ค	ง	ข้อ	ก	ข	ค	ง
1	1	0	3	2	10	3	1	2	0
2	0	1	2	3	11	3	0	2	1
3	0	1	3	2	12	1	2	3	0
4	2	0	1	3	13	0	2	3	1
5	0	1	3	2	14	0	2	1	3
6	3	2	1	0	15	2	3	0	1
7	0	3	2	1	16	0	1	3	2
8	2	3	1	0	17	3	2	1	0
9	0	3	1	2	18	0	1	2	3

กำหนดเกณฑ์การให้คะแนนตามความหมาย ดังนี้

- 0 หมายถึง ไม่เกิดพฤติกรรม
- 1 หมายถึง เกิดพฤติกรรมเพียงบางส่วน
- 2 หมายถึง เกิดพฤติกรรมในระดับมาก
- 3 หมายถึง เกิดพฤติกรรมสอดคล้องกับนิยาม

ตารางที่ 27 การให้คะแนนในแต่ละข้อของแบบวัดเชิงสถานการณ์คุณธรรมจริยธรรม

ตัวเลือก	คะแนน	ความหมาย
ก	1	คุณลักษณะที่เป็นผลมาจากการกลัวถูกลงโทษหรือการให้รางวัล
ข	2	คุณลักษณะที่เป็นผลมาจากเขาช่วยเรา เราช่วยเขา ผลตอบแทน
ค	3	คุณลักษณะที่เป็นผลมาจากกลุ่มปฏิบัติ ทำให้กลุ่มชอบพอ
ง	4	คุณลักษณะที่เป็นผลมาจากการทำหน้าที่ กฎหมายและหลักศาสนา
จ	5	คุณลักษณะที่เป็นผลมาจากสัญญาประชาคมเห็นประโยชน์สังคมเป็นใหญ่
ฉ	6	คุณลักษณะที่เป็นผลมาจากมโนธรรมของตน ทำตามอุดมการณ์สากล

7. แนวทางการดำเนินการใช้ชุดเครื่องมือและเวลาในการใช้

7.1 กรณีการวัดระหว่างการเรียนรู้การสอน (Formative Assessment)

สำหรับผู้สอนที่นำชุดเครื่องมือในแต่ละระดับขึ้นไปใช้ ในระหว่างการจัดการเรียนการสอนและต้องการนำผลการวัดไปใช้ในการปรับปรุงผู้เรียน และพัฒนาการเรียนการสอนสามารถดำเนินการตามแนวทางดังนี้

- 1) เครื่องมือวัดในแต่ละองค์ประกอบสามารถใช้ในช่วงเวลาที่แตกต่างกันได้
- 2) การใช้เครื่องมือแต่ละฉบับไม่ควรใช้ในวันเวลาเดียวกันทั้งหมด เพราะจะทำให้ผู้เรียนเกิดความเหนื่อยล้า ทำให้มีความคลาดเคลื่อนในการวัด
- 3) ผู้สอนควรวางแผนการใช้เครื่องมือแต่ละฉบับให้มีช่วงเวลาที่ห่างกัน เช่น เดือนละครั้ง หรือ 2 เดือนต่อครั้ง
- 4) เวลาที่การทำเครื่องมือแต่ละฉบับ สามารถให้ผู้เรียนทำท้ายคาบการเรียนการสอน ในระยะเวลาประมาณ 20 – 30 นาที

5) ผู้สอนควรชี้แจงให้ผู้เรียนตอบตามพฤติกรรมของตนเองที่จะแสดงออกในระยะเวลาของการทำเครื่องมือ และให้ตอบตามความเป็นจริง เพราะผลที่ได้จะสะท้อนให้ผู้เรียนรู้จักตนเองมากขึ้น และสามารถนำไปใช้ในการปรับปรุง พัฒนาตนเองต่อไปได้

ตัวอย่าง การวางแผนการใช้เครื่องมือแต่ละฉบับ

สัปดาห์ที่	เดือนที่ 1	เดือนที่ 2	เดือนที่ 3	เดือนที่ 4
1	SC	SE	SC	SE
2		FA		FA
3	VE		VE	
4	ID	TH	ID	TH

หมายเหตุ SC: แบบวัดอัตมโนทัศน์ (Self-Concept)

SE: แบบวัดการรับรู้ความสามารถของตน (Self-Efficacy)

FA: แบบวัดความยืดหยุ่นและสามารถในการปรับตัว (Flexibility and Adaptability)

VE: แบบวัดคุณธรรมจริยธรรม (Virtue Ethics)

TH: แบบวัดความเป็นไทย (Thainess)

ID: แบบวัดความรู้ต่อความต่างวัฒนธรรม (Intercultural Sensitivity Difference)

7.2 กรณีการวัดเมื่อสิ้นสุดการสอน (Summative Assessment)

สำหรับผู้สอน สถานศึกษา หรือหน่วยงานทางการศึกษาที่นำชุดเครื่องมือในแต่ละระดับขึ้นไปใช้ เพื่อประเมินผลในภาพรวม หรือสิ้นสุดการเรียน และต้องผลการวัดไปใช้เพื่อประกอบการประเมินหรือตัดสินใจวางแผนในอนาคต สามารถดำเนินการตามแนวทางดังนี้

1) จัดเครื่องมือ โดยการรวมเครื่องมือ เพื่อสะดวกสำหรับการจัดสอบ และไม่ให้ผู้สอบเกิดความเบื่อหน่ายกับแจกเครื่องมือหลายฉบับ ตัวอย่างเช่น

ตัวอย่าง การจัดชุดเครื่องมือที่ใช้สำหรับการเก็บรวบรวมข้อมูลในแต่ละระดับชั้น

ฉบับที่	ชื่อเครื่องมือ	จำนวนข้อคำถาม		
		ป.6	ม.3	ม.6
1: SS	แบบวัดอัตมโนทัศน์	20	30	30
	แบบวัดการรับรู้ความสามารถตนเอง	20	30	30
2: FV	แบบวัดความยืดหยุ่นและสามารถในการปรับตัว	18	27	27
	แบบวัดคุณธรรมจริยธรรม	30	40	40
3: TI	แบบวัดความเป็นไทย	24	36	36
	แบบวัดความไวต่อความต่างวัฒนธรรม	20	30	30
4: FV Si	แบบวัดเชิงสถานการณ์ความยืดหยุ่นและสามารถในการปรับตัว	a	18	a
	แบบวัดเชิงสถานการณ์คุณธรรมจริยธรรม	a	36	a

หมายเหตุ a หมายถึง ยังไม่มีการสร้างแบบวัดเชิงสถานการณ์

2) การจัดลำดับการทำแบบวัดของผู้เรียน เพื่อไม่ให้ความเหนื่อยล้าจากการทำแบบวัดแต่ละฉบับมีผลต่อการตอบข้อคำถามของเครื่องมือแต่ละฉบับ ดังตัวอย่าง
ตัวอย่าง รูปแบบการจัดเรียงลำดับการสอบของเครื่องมือแต่ละฉบับ

รูปแบบการเรียงลำดับ	ลำดับที่ 1	ลำดับที่ 2	ลำดับที่ 3	ลำดับที่ 4
ระดับชั้น ป.6				
Block 1	SS	FV	TI	-
Block 2	FV	TI	SS	-
Block 3	TI	SS	FV	-
ระดับชั้น ม.3				
Block 1	SS	FV	TI	FV Si
Block 2	FV	TI	FV Si	SS
Block 3	TI	FV Si	SS	FV
Block 4	FV Si	SS	FV	TI
ระดับชั้น ม.6				
Block 1	SS	FV	TI	-
Block 2	FV	TI	SS	-
Block 3	TI	SS	FV	-

3) เวลาที่ใช้การดำเนินการแต่ละชุดเครื่องมือ กำหนดเวลาดังนี้

ฉบับของเครื่องมือ	เวลาที่ใช้	การดำเนินการ
SS	45 นาที	1) แจกแบบวัดลำดับที่ 1 2) เมื่อทำเสร็จให้นักเรียนวางแบบวัดและกระดาษคำตอบไว้ที่โต๊ะ 3) พัก 5 นาที
FV	60 นาที	1) แจกแบบวัดลำดับที่ 2 2) เมื่อทำเสร็จให้นักเรียนวางแบบวัดและกระดาษคำตอบไว้ที่โต๊ะ 3) พัก 5 นาที
TI	45 นาที	1) แจกแบบวัดลำดับที่ 3 2) เมื่อทำเสร็จให้นักเรียนวางแบบวัดและกระดาษคำตอบไว้ที่โต๊ะ 3) พัก 5 นาที
FV Si*	60 นาที	1) แจกแบบวัดลำดับที่ 4 2) เมื่อทำเสร็จให้นักเรียนวางแบบวัดและกระดาษคำตอบไว้ที่โต๊ะ

หมายเหตุ FV Si*มีเฉพาะระดับชั้นมัธยมศึกษาตอนต้น

4) การชี้แจงการสอบให้นักเรียนมีสาระสำคัญดังนี้
“นักเรียนจะต้องตอบและเติมข้อมูลให้ครบทุกข้อ”

“ให้นักเรียนทำแบบวัดแต่ละชุดให้เสร็จก่อน ครูจึงจะแจกแบบวัดชุดต่อไปเพื่อให้ทำต่อ”

“เมื่อทำแบบวัดแต่ละชุดเสร็จให้วางไว้บนโต๊ะ เพื่อให้ครูเป็นผู้จัดเก็บ”

5) การจัดเก็บข้อสอบโดยให้เรียงลำดับเลขที่ของนักเรียน แล้วจัดเก็บเข้าซองของแต่ละแบบวัดให้เรียบร้อย

8. แนวทางการแปลความหมายคะแนน

การแปลความหมายคะแนนจากแบบวัดในชุดเครื่องมือวัดโครงสร้างด้านเจตคติในแต่ละระดับสามารถดำเนินการด้วยการจัดระดับคะแนนด้วยวิธีอิงกลุ่ม ด้วยการจัดตามลำดับตำแหน่งของเปอร์เซ็นต์ไทล์ (เนื่องจากการวิจัยนี้ยังไม่ได้มีการทำเป็นคะแนนมาตรฐาน) ออกเป็น 4 ระดับดังนี้

คะแนนที่ต่ำกว่าตำแหน่งเปอร์เซ็นต์ไทล์ที่ 25 อยู่ในระดับ ควรพัฒนา

คะแนนตำแหน่งเปอร์เซ็นต์ไทล์ที่ 25 ถึง 49 อยู่ในระดับ พอใช้

คะแนนตำแหน่งเปอร์เซ็นต์ไทล์ที่ 50 ถึง 76 อยู่ในระดับ ดี

คะแนนที่ตำแหน่งเปอร์เซ็นต์ไทล์ 76 ขึ้นไป อยู่ในระดับ ดีมาก

จึงกำหนดเกณฑ์การแปลความหมายของสามระดับดังนี้

ตารางที่ 28 เกณฑ์การแปลผลคะแนนจากเครื่องมือวัดโครงสร้างด้านเจตคติทั้งระดับประถมศึกษาตอนปลาย มัธยมศึกษาตอนต้น และมัธยมศึกษาตอนปลาย

องค์ประกอบ	คะแนน		
	ป.6	ม.3	ม.6
1. อัตมโนทัศน์ (Self-Concept)			
คะแนนเต็ม	100	150	150
Max - min	89 - 31	140 - 68	137 - 57
ระดับควรพัฒนา	ต่ำกว่า 63	ต่ำกว่า 90	ต่ำกว่า 92
ระดับพอใช้	63 - 68	90 - 97	92 - 98
ระดับดี	69 - 73	98 - 106	99 - 105
ระดับดีมาก	74 ขึ้นไป	107 ขึ้นไป	106 ขึ้นไป
2. การรับรู้ความสามารถของตน			
คะแนนเต็ม	100	150	150
Max - min	93-36	145 - 42	143 - 27
ระดับควรพัฒนา	ต่ำกว่า 60	ต่ำกว่า 91	ต่ำกว่า 93
ระดับพอใช้	60 - 66	91 - 98	93 - 101
ระดับดี	67 - 73	99 - 110	102 - 110
ระดับดีมาก	74 ขึ้นไป	111 ขึ้นไป	111 ขึ้นไป

ตารางที่ 28 เกณฑ์การแปลผลคะแนนจากเครื่องมือวัดโครงสร้างด้านเจตคติที่ระดับประถมศึกษาตอนปลาย มัธยมศึกษาตอนต้น และมัธยมศึกษาตอนปลาย (ต่อ)

องค์ประกอบ	คะแนน		
	ป.6	ม.3	ม.6
3. ความยืดหยุ่นและความสามารถในการปรับตัว			
<u>Rating Scale</u>			
คะแนนเต็ม	90	135	135
Max – min	74 - 7	97 - 51	105 - 43
ระดับควรพัฒนา	ต่ำกว่า 52	ต่ำกว่า 79	ต่ำกว่า 80
ระดับพอใช้	52 – 54	79 – 81	80 – 82
ระดับดี	55 – 58	82 - 84	83 – 85
ระดับดีมาก	59 ขึ้นไป	85 ขึ้นไป	86 ขึ้นไป
<u>Situation Scale</u>			
คะแนนเต็ม	-	90	-
Max – min	-	50 - 18	-
ระดับควรพัฒนา	-	ต่ำกว่า 31	-
ระดับพอใช้	-	31 – 34	-
ระดับดี	-	35 – 39	-
ระดับดีมาก	-	40 ขึ้นไป	-
4. คุณธรรมและจริยธรรม			
<u>Rating Scale</u>			
คะแนนเต็ม	150	200	200
Max – min	150 - 37	200 - 20	200 - 36
ระดับควรพัฒนา	ต่ำกว่า 92	ต่ำกว่า 118	ต่ำกว่า 135
ระดับพอใช้	92 – 103	118 – 135	135- 148
ระดับดี	104 – 115	135 – 152	149 – 160
ระดับดีมาก	116 ขึ้นไป	153 ขึ้นไป	161 ขึ้นไป
<u>Situation Scale</u>			
คะแนนเต็ม	-	216	-
Max – min	-	216 - 60	-
ระดับควรพัฒนา	-	ต่ำกว่า 144	-
ระดับพอใช้	-	144 – 170	-
ระดับดี	-	171 – 201	-
ระดับดีมาก	-	202 ขึ้นไป	-

ตารางที่ 28 เกณฑ์การแปลผลคะแนนจากเครื่องมือวัดโครงสร้างด้านเจตคติที่ระดับประถมศึกษาตอนปลาย มัธยมศึกษาตอนต้น และมัธยมศึกษาตอนปลาย (ต่อ)

องค์ประกอบ	คะแนน		
	ป.6	ม.3	ม.6
5. ความเป็นไทย			
คะแนนเต็ม	120	180	150
Max – min	117 - 43	169 - 57	168 - 52
ระดับควรพัฒนา	ต่ำกว่า 77	ต่ำกว่า 113	ต่ำกว่า 123
ระดับพอใช้	77 – 85	113 – 123	123 – 132
ระดับดี	85 – 94	124 – 135	133 – 142
ระดับดีมาก	95 ขึ้นไป	136 ขึ้นไป	143 ขึ้นไป
6. ความไวต่อความแตกต่างทางวัฒนธรรม			
คะแนนเต็ม	100	150	150
Max – min	96 - 8	146 - 14	145 - 14
ระดับควรพัฒนา	ต่ำกว่า 57	ต่ำกว่า 87	ต่ำกว่า 90
ระดับพอใช้	57- 62	87 – 94	90 – 98
ระดับดี	63 – 70	95 – 108	99 – 110
ระดับดีมาก	71 ขึ้นไป	109 ขึ้นไป	111 ขึ้นไป

9. แนวทางการนำผลการวัดไปใช้

1) ผู้สอนสามารถใช้เครื่องมือวัดโครงสร้างด้านเจตคติของนักเรียนระดับประถมศึกษาตอนปลาย มัธยมศึกษาตอนต้น และมัธยมศึกษาตอนปลาย ทั้งในระยะก่อนการเรียนการสอนซึ่งอาจจะเป็นต้นภาคการศึกษา ระหว่างการเรียนการสอนหรือกลางภาค และปลายภาคการศึกษา เพื่อดูการเปลี่ยนแปลงของโครงสร้างด้านเจตคติของผู้เรียน และนำไปใช้เป็นส่วนหนึ่งในการพัฒนาการเรียนการสอน และพัฒนาหรือส่งเสริมคุณภาพของผู้เรียนในด้านต่างๆของทัศนคติของผู้เรียน

2) ผู้บริหารสถานศึกษาสามารถใช้เครื่องมือวัดโครงสร้างด้านเจตคติของนักเรียนระดับประถมศึกษาตอนปลาย มัธยมศึกษาตอนต้น และมัธยมศึกษาตอนปลาย เพื่อนำผลการวัดไปใช้ในการปรับกิจกรรมในแผนปฏิบัติการศึกษา เพื่อให้ส่งเสริมคุณลักษณะของผู้เรียนได้มีความตรงและสามารถแก้ปัญหาได้อย่างจริงจัง

3) สำนักงานเขตพื้นที่สามารถใช้เครื่องมือวัดโครงสร้างด้านเจตคติของนักเรียนระดับประถมศึกษาตอนปลาย มัธยมศึกษาตอนต้น และมัธยมศึกษาตอนปลาย เพื่อนำผลการวัดไปใช้ในการปรับกิจกรรมในแผนปฏิบัติการของสำนักเขตพื้นที่การศึกษา เพื่อให้ส่งเสริมคุณลักษณะของผู้เรียนได้มีความตรงและสามารถแก้ปัญหาได้อย่างจริงจัง

4) สถาบันทดสอบทางการศึกษาแห่งชาติ หรือ สทศ. สามารถใช้เครื่องมือวัดโครงสร้างด้านเจตคติของนักเรียนระดับประถมศึกษาตอนปลาย มัธยมศึกษาตอนต้น และมัธยมศึกษาตอนปลาย เพื่อนำผลการวัดเป็นข้อเสนอหรือทางเลือกหนึ่งให้สถาบันทางการศึกษาในการคัดเลือกผู้เรียน และเป็นข้อมูล

หนึ่งให้แก่ผู้เรียน/ผู้ปกครอง นำไปใช้ในการพัฒนาตนเอง หรือเป็นส่วนหนึ่งในการรายงานสถานศึกษา เพื่อให้สถานศึกษานำไปใช้พัฒนาสถานศึกษาได้เกิดประโยชน์มากยิ่งขึ้น

5) สถาบันทางการศึกษา มหาวิทยาลัย หรือหน่วยงานที่เกี่ยวข้องกับการคัดเลือกนักเรียนหรือบุคลากรสามารถใช้เครื่องมือโครงสร้างด้านเจตคติของนักเรียนระดับประถมศึกษาตอนปลาย มัธยมศึกษาตอนต้น และมัธยมศึกษาตอนปลาย เพื่อนำผลการวัดเป็นส่วนประกอบหนึ่งในการพิจารณาเกณฑ์การคัดเลือกบุคคลเข้าเรียนต่อ เนื่องจากโครงสร้างด้านเจตคติของนักเรียนเป็นปัจจัยสำคัญที่ช่วยให้ผู้เรียนมีคุณภาพ และเกิดความสำเร็จในการเรียนและการทำงานในอนาคตได้

10. เครื่องมือวัดโครงสร้างด้านเจตคติ

เรียงตามระดับชั้นและเครื่องมือวัดในแต่ละองค์ประกอบดังนี้

10.1 ชุดเครื่องมือระดับชั้นประถมศึกษาตอนปลาย

แบบวัดอัศวินโนทัศน์ของนักเรียน
ระดับชั้นประถมศึกษาปีที่ 6

คำชี้แจง ให้นักเรียนเติมข้อมูลในแบบวัดให้ครบทุกข้อ

ข้อมูลพื้นฐานของนักเรียน

1) ชื่อ.....	กำลังศึกษาอยู่ระดับชั้น.....	ห้อง.....	เลขที่.....	
	โรงเรียน.....		จังหวัด.....	
2) เพศ <input type="checkbox"/> หญิง <input type="checkbox"/> ชาย	3) อายุ.....	ปี		
4) แผนการเรียน <input type="checkbox"/> สายวิทย์ คณิต <input type="checkbox"/> สายศิลป์ภาษา <input type="checkbox"/> อื่นๆ.....				
5) เกรดเฉลี่ยสะสม (GPA)				
6) ความมุ่งมั่นในการประกอบอาชีพ <input type="checkbox"/> ยังไม่คิด <input type="checkbox"/> ประกอบอาชีพตามพ่อแม่ <input type="checkbox"/> อาชีพ (ระบุ).....				

คำชี้แจง ให้นักเรียนอ่านและพิจารณาข้อความแต่ละข้อ และเลือกระดับการรับรู้ที่ตรงกับความเป็นจริงของนักเรียน

ข้อ ที่	ข้อความ	ระดับการรับรู้				
		ไม่จริง เลย	จริง เล็กน้อย	ปาน กลาง	จริงมาก	จริงมาก ที่สุด
1	ฉันไม่ค่อยเข้าใจสิ่งที่ครูสอน					
2	ฉันสามารถทำงานที่ได้รับมอบหมายออกมาดี					
3	เพื่อนส่วนใหญ่ในห้องเรียนได้ศึกษาดีกว่าฉัน					
4	ฉันเข้าใจสิ่งที่เรียนได้เร็วกว่าเพื่อน ๆ					
5	ครูเตือนให้ฉันตั้งใจเรียนบ่อยกว่าเพื่อนคนอื่น ๆ					
6	เพื่อน ๆ ชอบให้ฉันอธิบายการบ้านให้ฟัง					
7	ฉันไม่รู้ว่าจะเรียนไปทำไม					
8	ฉันอยาก رؤอยากเห็นเมื่อเริ่มบทเรียนใหม่ ๆ					
9	ฉันส่งงานครบทุกชิ้นตามที่ครูสั่ง					
10	ต้องมีคนคอยเตือนฉันอยู่เสมอว่าครูสั่งการบ้านอะไร					
11	ในช่วงโมเรียน ฉันสนใจสิ่งอื่นมากกว่าสิ่งที่ครูสอน					
12	ฉันอ่านหนังสือด้วยตัวเอง โดยไม่ต้องมีใครมาเตือน					
13	ฉันมีความสุขเวลาอยู่ที่โรงเรียน					
14	ฉันรู้สึกว่าคุณบังคับให้เรียน					
15	ฉันเป็นคนสนุกสนาน ไม่โกรธเพื่อนง่าย ๆ					
16	ฉันอยากให้มีคนคอยช่วย เวลาฉันไม่สบายใจ					
17	ฉันชอบอยู่กับเพื่อนๆ					
18	ครูชอบจับผิดฉัน					
19	ฉันปรับตัวเข้ากับเพื่อนได้ง่าย					
20	ฉันสามารถทำงานกลุ่มกับเพื่อนคนใดก็ได้					

แบบวัดการรับรู้ความสามารถของตน
ระดับชั้นประถมศึกษาปีที่ 6

คำชี้แจง ให้นักเรียนเติมข้อมูลในแบบวัดให้ครบทุกข้อ

ข้อมูลพื้นฐานของนักเรียน

1) ชื่อ.....	กำลังศึกษาอยู่ระดับชั้น.....	ห้อง.....	เลขที่.....	
	โรงเรียน.....			จังหวัด.....
2) เพศ <input type="checkbox"/> หญิง <input type="checkbox"/> ชาย	3) อายุ.....	ปี		
4) แผนการเรียน <input type="checkbox"/> สายวิทย์ คณิต <input type="checkbox"/> สายศิลป์ภาษา <input type="checkbox"/> อื่นๆ.....				
5) เกรดเฉลี่ยสะสม (GPA)				
6) ความมุ่งมั่นในการประกอบอาชีพ <input type="checkbox"/> ยังไม่คิด <input type="checkbox"/> ประกอบอาชีพตามพ่อแม่ <input type="checkbox"/> อาชีพ (ระบุ).....				

คำชี้แจง ให้นักเรียนอ่านและพิจารณาคำถามแต่ละข้อ และเลือกระดับการรับรู้ที่ตรงกับความเป็นจริงของนักเรียน

ข้อ ที่	ข้อความ	ระดับการรับรู้				
		ไม่จริง เลย	จริง เล็กน้อย	ปาน กลาง	จริงมาก	จริงมาก ที่สุด
1	ฉันเป็นคนมีความสามารถ					
2	ถ้าได้เรียน ฉันสามารถเป็นคนเก่งในเรื่องใดก็ได้					
3	ฉันชอบหาวิธีใหม่ ๆ มาทำให้ผลงานออกมาดีขึ้น					
4	ฉันชอบเรียนสิ่งใหม่ ๆ เพราะทำให้ฉันรู้มากขึ้น					
5	ฉันรู้ว่าฉันเรียนวิชาอะไรได้ดี					
6	เมื่อฉันบอกว่าฉันทำอะไรได้ คนอื่นมักไม่เชื่อฉัน					
7	ฉันเลือกงานที่ฉันสนใจและเชื่อว่าทำมันได้					
8	ฉันรู้ว่าฉันทำอะไรได้ดี และเลือกทำสิ่งที่เหมาะกับตัวเอง					
9	ฉันชอบลองทำอะไรใหม่ ๆ จะได้รู้มากขึ้น					
10	ฉันจะเลือกงานง่าย ๆ ที่มั่นใจว่าทำได้แน่นอน					
11	เมื่อทำการบ้านผิด ฉันอยากให้ครูบอกว่าฉันต้องแก้ไขอย่างไร					
12	ความผิดพลาดสอนให้ฉันยิ่งพยายามมากขึ้น					
13	ฉันตั้งใจทำงานทุกอย่างให้ออกมาดี					
14	ฉันใช้เวลากับการทำการบ้านจนกว่างานจะเสร็จ					
15	ฉันไม่ชอบเรียนอะไรที่ยาก ๆ					
16	ฉันไม่ยอมแพ้กับปัญหาอะไรง่าย ๆ					
17	ฉันแน่ใจว่าถ้าฉันตั้งใจเรียน ฉันจะต้องสอบผ่านอย่างแน่นอน					
18	ฉันสอบได้คะแนนดีเพราะโชคช่วย					
19	เมื่อฉันทำผิด ฉันยอมรับผลที่เกิดจากสิ่งที่ฉันทำ					
20	ฉันมักอ้างว่าเป็นความผิดของเพื่อน เวลาถูกครูดุ					

**แบบบันทึกชีวประวัติของนักเรียน
ระดับชั้นประถมศึกษาปีที่ 6**

คำชี้แจง ให้นักเรียนเขียนเรื่องราวความประทับใจของนักเรียน

ด้านอัตมโนทัศน์ของนักเรียน

1. ให้นักเรียนเขียนความภาคภูมิใจหรือรางวัลของนักเรียนที่เกิดขึ้นจากที่ผ่านมา (1-2 เรื่องพอสังเขป)พร้อมบอกเหตุผลว่าทำไมจึงภาคภูมิใจ

1.1 เขียนเรื่องราวที่นักเรียนเกิดความภาคภูมิใจ หรือรางวัลที่ได้รับ 1- 2 เรื่อง

.....

.....

.....

.....

.....

.....

.....

1.2 บอกเหตุผลว่าทำไมจึงมีความภาคภูมิใจในเรื่องดังกล่าว

.....

.....

.....

.....

.....

.....

.....

ด้านการรับรู้ความสามารถของตน

2. นักเรียนคิดว่าอะไรที่เป็นคุณลักษณะของนักเรียนจึงทำให้เกิดความสำเร็จ หรือได้รับรางวัล หรือทำให้เกิดความภาคภูมิใจขึ้น

.....

.....

.....

.....

.....

.....

.....

แบบวัดความยืดหยุ่นและสามารถในการปรับตัว
ระดับชั้นประถมศึกษาปีที่ 6

ข้อมูลพื้นฐานของนักเรียน

1) ชื่อ.....	กำลังศึกษาอยู่ระดับชั้น.....	ห้อง.....	เลขที่.....
2) เพศ <input type="checkbox"/> หญิง <input type="checkbox"/> ชาย	3) อายุ.....ปี		
4) แผนการเรียน <input type="checkbox"/> สายวิทย์ คณิต <input type="checkbox"/> สายศิลป์ภาษา <input type="checkbox"/> อื่นๆ.....			
5) เกรดเฉลี่ยสะสม (GPA)			
6) ศาสนาที่นับถือ <input type="checkbox"/> พุทธ <input type="checkbox"/> คริสต์ <input type="checkbox"/> อิสลาม <input type="checkbox"/> อื่นๆ.....			
7) นักเรียนเริ่มเข้าเรียนในโรงเรียนแห่งนี้เป็นเวลา.....ปี			

คำชี้แจง ให้นักเรียนอ่านและพิจารณาคำถามแต่ละข้อ และเลือกระดับการปฏิบัติที่ตรงกับความเป็นจริงของนักเรียน

ข้อที่	ข้อความ	ระดับการปฏิบัติ				
		ไม่จริง เลย	จริง เล็กน้อย	ปาน กลาง	จริง มาก	จริงมาก ที่สุด
1	ฉันทำได้ถ้าทำคะแนนได้ไม่ดีเท่าเดิม					
2	ฉันจะไม่สบายใจถ้าเพื่อนที่เก่งพอๆ กันทำคะแนนได้มากกว่า					
3	ฉันเลือกเล่นกับเพื่อนที่คุยกับฉันรู้เรื่องเท่านั้น					
4	ฉันยอมรับได้ถ้าเพื่อนในกลุ่มทำงานล่าช้ากว่าฉัน					
5	ฉันแก้ปัญหาอย่างรวดเร็วด้วยวิธีการที่คิดได้ในขณะนั้น					
6	ฉันจะคิดถึงการทำของเพื่อนที่มีต่อเราเพื่อหาทางพูดคุยแบบไม่ทะเลาะกัน					
7	ฉันรู้ว่าเพื่อนจะทะเลาะกันโดยฟังจากเสียงที่คุยกัน					
8	ฉันพูดคุยกับเพื่อนที่กำลังโมโหได้ด้วยอารมณ์ปกติ					
9	ฉันมักจะเสียใจที่ใช้คำพูดไม่ดีกับเพื่อนอยู่เสมอ					
10	ฉันจะไม่ดุด่าเพื่อนแม้เพื่อนจะทำผิดในขณะที่ต้องรับผิดชอบทำงานด้วยกัน					
11	ถ้าฉันเริ่มอารมณ์ไม่ดีฉันมักจะไม่คุยกับใคร					
12	ฉันจะรู้ว่าฉันเริ่มมีความรู้สึกโกรธ					
13	เพื่อนจะประหลาดใจในคำตอบของฉันเสมอ					
14	สำหรับฉันมีคำพูดหนึ่งจากเพื่อนถ้าฉันได้ยินฉันจะโกรธทันที					
15	ฉันปลอบใจเพื่อนโดยใช้วิธีการพูดที่ไม่ซ้ำเดิม					
16	ถ้าฉันเสียใจฉันมีวิธีระบายของฉันที่ทำเป็นประจำแล้วจะหายเสียใจ					
17	ถ้าฉันรู้ว่าเพื่อนแกล้งหยอกฉันจะไม่ต่อว่าเพื่อนให้เสียใจ					
18	ถ้ามีใครมาขู่โมโหฉันในขณะที่ฉันอยู่เฉยๆ ฉันโกรธทันที					

แบบวัดคุณธรรมจริยธรรม
ระดับชั้นประถมศึกษาปีที่ 6

ข้อมูลพื้นฐานของนักเรียน

1) ชื่อ.....	กำลังศึกษาอยู่ระดับชั้น.....	ห้อง.....	เลขที่.....
2) เพศ <input type="checkbox"/> หญิง <input type="checkbox"/> ชาย	3) อายุ.....ปี		
4) แผนการเรียน <input type="checkbox"/> สายวิทย์ คณิต <input type="checkbox"/> สายศิลป์ภาษา <input type="checkbox"/> อื่นๆ.....			
5) เกรดเฉลี่ยสะสม (GPA)			
6) ศาสนาที่นับถือ <input type="checkbox"/> พุทธ <input type="checkbox"/> คริสต์ <input type="checkbox"/> อิสลาม <input type="checkbox"/> อื่นๆ.....			
7) นักเรียนเริ่มเข้าเรียนในโรงเรียนแห่งนี้เป็นเวลา.....ปี			

คำชี้แจง ให้นักเรียนอ่านและพิจารณาข้อความแต่ละข้อ และเลือกระดับการปฏิบัติที่ตรงกับความเป็นจริงของนักเรียน

ข้อ ที่	ข้อความ	ระดับการปฏิบัติ				
		ไม่จริง เลย	จริง เล็กน้อย	ปาน กลาง	จริงมาก	จริงมาก ที่สุด
1	ฉันดีใจที่ได้ดูแลพ่อแม่ ผู้ปกครอง เวลาที่ท่านไม่สบาย					
2	ฉันดีใจที่ได้ช่วยทำงานบ้านของพ่อแม่ ผู้ปกครอง					
3	ฉันเชื่อฟังและทำตามคำสั่งสอน ของพ่อแม่ ผู้ปกครอง และคุณครู					
4	ฉันเสียใจเมื่อทำให้พ่อแม่ ผู้ปกครองเสียใจ					
5	ฉันเคารพพ่อแม่ ผู้ปกครอง คุณครู					
6	ฉันภูมิใจที่เกิดเป็นลูกของพ่อแม่					
7	ฉันตั้งใจทำตัวเป็นเด็กดีของพ่อแม่ ผู้ปกครองและโรงเรียน					
8	ฉันมักจะประหยัดเงินค่าขนมเพื่อช่วยพ่อแม่					
9	ฉันตั้งใจเรียน เพื่อให้พ่อแม่ ผู้ปกครองภูมิใจ					
10	ถึงจะเหนื่อยมาก ฉันจะตั้งใจทำการบ้านจนเสร็จ					
11	ถึงแม้จะรู้สึกทิว ฉันก็จะพยายามตั้งใจฟังครูสอนจนหมดเวลา					
12	ถ้าไม่สบายเล็กน้อย ฉันก็จะมาเรียนหนังสือ					
13	ฉันมักจะขอช่วยเพื่อนทำงาน ทั้งที่เพื่อนไม่ได้ร้องขอ					
14	ฉันมักจะขอช่วยครูทำเมื่อมีโอกาส ทั้งที่ครูไม่ได้ร้องขอ					
15	ฉันรู้สึกภูมิใจ เมื่อได้ช่วยเหลือคนอื่น					
16	ฉันมักจะช่วยรักษาความสะอาดในบริเวณโรงเรียนโดยการทิ้งขยะลงในถังขยะ					
17	ฉันมักจะใช้สิ่งของต่างๆของโรงเรียนอย่างระมัดระวัง					
18	ฉันช่วยงานโรงเรียนอย่างเต็มใจเมื่อมีโอกาส					

ข้อ ที่	ข้อความ	ระดับการปฏิบัติ				
		ไม่จริง เลย	จริง เล็กน้อย	ปาน กลาง	จริงมาก	จริงมาก ที่สุด
19	ฉันมักจะกลับมาทำงานให้เสร็จ หลังจากที่ได้ไปเล่นกับ เพื่อนมา					
20	ฉันทำการบ้านให้เสร็จก่อน จึงจะไปเล่นกับเพื่อน					
21	ฉันพยายามตั้งใจทำงานให้ออกมาดีที่สุดเท่าที่จะทำได้					
22	เมื่อทำการบ้านไม่ได้ ฉันจะถามพ่อแม่ หรืออ่านบททวน บทเรียนจนสามารถทำได้					
23	ถ้าทำการบ้านไม่ได้ ฉันมักจะเลิกทำทันที					
24	เพื่อสอบให้ผ่าน ฉันจะพยายามอ่านหนังสือหลายๆ					
25	ฉันพยายามจะทำงานให้เรียบร้อย					
26	ฉันมักจะหาวิธีการที่ทำงานให้ดีขึ้น					
27	ฉันพยายามปรับปรุงงานตามที่ได้รับคำแนะนำ					
28	ฉันรู้สึกไม่สบายใจ เมื่อต้องพูดโกหก					
29	ฉันมักจะทำตามที่คุณพูดไว้					
30	ฉันยอมที่จะทำความผิด ถ้าได้รับผลตอบแทนที่ดี					

แบบบันทึกชีวประวัติของนักเรียน

ระดับชั้นประถมศึกษาปีที่ 6

คำชี้แจง ให้นักเรียนเขียนข้อมูลที่แสดงให้เห็นถึงลักษณะนิสัยของนักเรียน

ด้านความยืดหยุ่นและสามารถในการปรับตัว

1. ให้นักเรียนเขียนบอกลักษณะนิสัยของตนเอง(2-3 ข้อ) และ สิ่งที่เพื่อนๆมองตัวนักเรียน(2-3 ข้อ)

1.1 ลักษณะนิสัยของตนเอง

.....

.....

.....

.....

.....

1.2 ลักษณะนิสัยที่เพื่อนๆมองตัวนักเรียน

.....

.....

.....

.....

.....

ด้านคุณธรรมจริยธรรม

2. นักเรียนคิดว่าเหตุการณ์ที่เป็นความดีของนักเรียน ให้เขียนเล่าเหตุการณ์รายละเอียด และช่วงเวลาที่เกิดขึ้น(1-2 เรื่อง)

.....

.....

.....

.....

.....

.....

.....

.....

แบบวัดความเป็นไทย
ระดับชั้นประถมศึกษาปีที่ 6

คำชี้แจง ให้นักเรียนเติมข้อมูลในแบบวัดให้ครบทุกข้อ

ข้อมูลพื้นฐานของนักเรียน

1) ชื่อ.....	กำลังศึกษาอยู่ระดับชั้น.....	ห้อง.....	เลขที่.....
โรงเรียน.....	จังหวัด.....		
2) เพศ <input type="checkbox"/> หญิง <input type="checkbox"/> ชาย	3) อายุ.....ปี		
4) เชื้อชาติของ บิดา <input type="checkbox"/> คนไทย <input type="checkbox"/> คนต่างประเทศ(ระบุประเทศ).....			
มารดา <input type="checkbox"/> คนไทย <input type="checkbox"/> คนต่างประเทศ(ระบุประเทศ).....			
5) การย้ายถิ่นฐานของครอบครัวของนักเรียน <input type="checkbox"/> ไม่เคยย้าย <input type="checkbox"/> เคยย้ายจาก.....			
6) นักเรียนมีเพื่อนต่างวัฒนธรรม <input type="checkbox"/> เป็นคนต่างภูมิภาค(ระบุ)..... <input type="checkbox"/> เป็นชาวต่างชาติ(ระบุ).....			

คำชี้แจง ให้นักเรียนอ่านและพิจารณาคำถามแต่ละข้อ และเลือกระดับการปฏิบัติที่ตรงกับความเป็นจริงของนักเรียน

ข้อที่	ข้อความ	ระดับการปฏิบัติ				
		ไม่จริง เลย	จริง เล็กน้อย	ปาน กลาง	จริงมาก	จริงมาก ที่สุด
1	ฉันชอบแต่งกายให้ถูกต้องตามระเบียบของโรงเรียน					
2	ฉันชอบการทำกิจกรรมของโรงเรียนเพราะเป็นเรื่องสนุกสนาน					
3	ฉันช่วยทำงานบ้านตามที่ได้รับมอบหมาย					
4	ฉันมาโรงเรียนเช้ากว่าทุกวันเมื่อเป็นเวรประจำวัน					
5	ฉันเลือกหัวหน้าห้องที่มีความสามารถถึงแม้จะไม่ใช่เพื่อนสนิทฉัน					
6	ฉันเข้าคิวซื้ออาหารแม้จะเป็นเวลาที่เร่งรีบ					
7	ฉันขออนุญาตครูทุกครั้งก่อนเข้าพบ					
8	ฉันคุยโทรศัพท์กับเพื่อนในห้องระหว่างที่คุณครูสอนในชั้นเรียน					
9	ฉันไม่พอใจเมื่อทราบข่าวต่างชาติรุกล้ำดินแดนไทย					
10	ฉันยืนตรงเมื่อได้ยินเสียงเพลงชาติไทย แม้จะอยู่นอกโรงเรียน					
11	ฉันไหว้พระเมื่อเจอพระอยู่นอกโรงเรียน					
12	ฉันเบื่อกที่จะเข้าร่วมกิจกรรมทางศาสนาของโรงเรียน					
13	ฉันชื่นชมกับการติตรูปพระฉายาลักษณ์ของพระมหากษัตริย์อยู่ข้างบ้าน					

ข้อที่	ข้อความ	ระดับการปฏิบัติ				
		ไม่จริง เลย	จริง เล็กน้อย	ปาน กลาง	จริงมาก	จริงมาก ที่สุด
14	ฉันเข้าร่วมกิจกรรมเกี่ยวกับสถาบันพระมหากษัตริย์ เพราะเป็นการแสดงความจงรักภักดี					
15	ฉันดีใจที่เห็นชาวต่างชาติรับประทานอาหารไทย					
16	ฉันไม่ชอบประเพณีไทยเพราะเป็นเรื่องของคนสมัย โบราณ					
17	ฉันพูดภาษาอังกฤษคำภาษาไทยคำจะได้ทำให้น่าฟัง มากขึ้น					
18	ฉันเห็นคนที่ใช้ภาษาท้องถิ่นเป็นคนที่ไม่ทันสมัย					
19	ฉันนั่งตามสบายในที่ประชุมเพื่อแสดงความเป็นกันเอง					
20	ฉันไหว้ผู้ปกครองก่อนมาโรงเรียน					
21	ฉันมีเงินเหลือจากโรงเรียนเพื่อใส่กระปุกออมสิน					
22	ฉันรับประทานอาหารจนหมดจานไม่เหลือทิ้ง					
23	ฉันช่วยเพื่อนทำงานที่ฉันสามารถทำได้					
24	ฉันบริจาคสิ่งของให้กับผู้ที่เดือดร้อน					

แบบวัดความรู้ต่อความต่างวัฒนธรรม
ระดับชั้นประถมศึกษาปีที่ 6

คำชี้แจง ให้นักเรียนเติมข้อมูลในแบบวัดให้ครบทุกข้อ

ข้อมูลพื้นฐานของนักเรียน

1) ชื่อ.....	กำลังศึกษาอยู่ระดับชั้น.....	ห้อง.....	เลขที่.....	โรงเรียน.....	จังหวัด.....
2) เพศ <input type="checkbox"/> หญิง <input type="checkbox"/> ชาย	3) อายุ.....		ปี		
4) เชื้อชาติของ บิดา <input type="checkbox"/> คนไทย <input type="checkbox"/> คนต่างประเทศ(ระบุประเทศ).....					
มารดา <input type="checkbox"/> คนไทย <input type="checkbox"/> คนต่างประเทศ(ระบุประเทศ).....					
5) การย้ายถิ่นฐานของครอบครัวของนักเรียน <input type="checkbox"/> ไม่เคยย้าย <input type="checkbox"/> เคยย้ายจาก.....					
6) นักเรียนมีเพื่อนต่างวัฒนธรรม <input type="checkbox"/> เป็นคนต่างภูมิภาค(ระบุ)..... <input type="checkbox"/> เป็นชาวต่างชาติ(ระบุ).....					

คำชี้แจง ให้นักเรียนอ่านและพิจารณาคำถามแต่ละข้อ และเลือกระดับการปฏิบัติที่ตรงกับความเป็นจริงของนักเรียน

ข้อ ที่	ข้อความ	ระดับการปฏิบัติ				
		ไม่จริง เลย	จริง เล็กน้อย	ปาน กลาง	จริงมาก	จริงมาก ที่สุด
1	ฉันดูรายการโทรทัศน์หรืออ่านสารคดีเกี่ยวกับความแตกต่างของวัฒนธรรม					
2	เมื่อฉันเห็นคนต่างท้องถิ่น/ต่างภูมิภาคเข้ามาในโรงเรียน ฉันจะยิ้มต้อนรับและทำในสิ่งที่สร้างความประทับใจ					
3	ฉันมักแสดงวัฒนธรรมตนเองให้ผู้อื่นเห็นและเข้าใจผ่านทั้งทางภาษาและท่าทาง					
4	ฉันรู้สึกลำบากใจที่ต้องพูดคุยสื่อสารกับคนต่างท้องถิ่น/ต่างภูมิภาค					
5	ฉันเคารพต่อวิธีการประเพณีปฏิบัติของคนที่มาจากต่างภูมิภาค/ต่างวัฒนธรรม					
6	ฉันไม่ชอบอยู่กับคนที่มีมาจากวัฒนธรรมที่แตกต่าง					
7	ฉันเรียนรู้ความคิดเห็นของคนต่างภูมิภาค/ต่างวัฒนธรรม					
8	ฉันยอมรับความคิดเห็นของคนต่างภูมิภาค/ต่างวัฒนธรรม ถึงแม้จะเป็นความเห็นที่แตกต่างจากฉัน					
9	ฉันจะระมัดระวังการพูดกับคนต่างภูมิภาค/ต่างวัฒนธรรม เนื่องจากอาจจะกระทบกับความต่างของวัฒนธรรม					

ข้อ ที่	ข้อความ	ระดับการปฏิบัติ				
		ไม่จริง เลย	จริง เล็กน้อย	ปาน กลาง	จริงมาก	จริงมาก ที่สุด
10	มันเป็นเรื่องยากของฉันที่จะพูดสื่อสารกับคนต่าง ภูมิภาค/ต่างวัฒนธรรม					
11	ฉันทำงานร่วมกับเพื่อนที่เป็นคนต่างภูมิภาค/ต่าง วัฒนธรรมด้วยความมั่นใจ					
12	ฉันหลีกเลี่ยงสถานการณ์ที่จะต้องทำงานกับคนต่าง ภูมิภาค/ต่างวัฒนธรรม					
13	ฉันสนุกที่ได้พูดคุยสื่อสารกับคนต่างภูมิภาค/ต่าง วัฒนธรรม					
14	ฉันสนุกกับการทำกิจกรรมร่วมกับเพื่อนต่างภูมิภาค/ ต่างวัฒนธรรม					
15	ฉันรู้สึกไม่สบายใจที่จะพูดคุยกับเพื่อนต่างภูมิภาค/ต่าง วัฒนธรรม					
16	ฉันวางตัวไม่ถูกเมื่อต้องทำงานร่วมกับเพื่อนต่าง ภูมิภาค/ต่างวัฒนธรรม					
17	ฉันดูแลเอาใจใส่คนต่างภูมิภาค/ต่างวัฒนธรรมที่ฉัน รู้จักเป็นอย่างดี					
18	ฉันยอมรับและเข้าใจในสิ่งที่คนต่างภูมิภาค/ต่าง วัฒนธรรมสื่อสารและแสดงออก ถึงแม้ว่าจะเป็นสิ่งที่ แปลกใหม่สำหรับฉัน					
19	ฉันสามารถปฏิบัติทุกอย่างต่อเพื่อนต่างภูมิภาค/ต่าง วัฒนธรรมได้เหมือนกับเพื่อนคนอื่น					
20	ฉันระมัดระวังคำพูดที่จะทำให้คนต่างวัฒนธรรมเกิด ความรู้สึกไม่สบายใจ					

แบบบันทึกชีวประวัติของนักเรียน
ระดับชั้นประถมศึกษาปีที่ 6

คำชี้แจง ให้นักเรียนเขียนลักษณะนิสัยของนักเรียน

ด้านความเป็นไทย

1. ให้นักเรียนเขียนบอกความเป็นไทยของตนเองที่ปรากฏเห็นชัดเจน(2-3 ข้อ)

.....

.....

.....

.....

.....

.....

ด้านความรู้ต่อความต่างวัฒนธรรม

2. นักเรียนบอกการปฏิบัติตนเมื่อมีเพื่อนหรือมีคนต่างภูมิภาค/ต่างประเทศอยู่ในเหตุการณ์ต่างๆ (1-2 เรื่อง)

.....

.....

.....

.....

.....

.....

10.2 ชุดเครื่องมือระดับชั้นมัธยมศึกษาตอนต้น

แบบวัดอัถมโนทัศน์
ระดับชั้นมัธยมศึกษาปีที่ 3

ข้อมูลพื้นฐานของนักเรียน

1) ชื่อ.....	กำลังศึกษาอยู่ระดับชั้น.....	ห้อง.....	เลขที่.....
	โรงเรียน.....	จังหวัด.....	
2) เพศ <input type="checkbox"/> หญิง <input type="checkbox"/> ชาย	3) อายุ.....ปี		
4) แผนการเรียน <input type="checkbox"/> สายวิทย์ คณิต <input type="checkbox"/> สายศิลป์ภาษา <input type="checkbox"/> อื่นๆ.....			
5) เกรดเฉลี่ยสะสม (GPA)			
6) ความมุ่งมั่นในการประกอบอาชีพ <input type="checkbox"/> ยังไม่คิด <input type="checkbox"/> ประกอบอาชีพตามพ่อแม่ <input type="checkbox"/> อาชีพ (ระบุ).....			

คำชี้แจง ให้นักเรียนอ่านและพิจารณาข้อความแต่ละข้อ และเลือกระดับการรับรู้ที่ตรงกับความเป็นจริงของนักเรียน

ข้อ ที่	ข้อความ	ระดับการรับรู้				
		ไม่จริง เลย	จริง เล็กน้อย	ปาน กลาง	จริง มาก	จริงมาก ที่สุด
1	ฉันจับประเด็นสำคัญของสิ่งที่เรียนไม่ค่อยได้					
2	ฉันสามารถจัดการงานที่ได้รับมอบหมายให้สำเร็จอย่างมีคุณภาพ					
3	ฉันสามารถศึกษาค้นคว้าความรู้เพิ่มเติมด้วยตนเองได้					
4	ฉันมีความสามารถทางการเรียนน้อยกว่าเพื่อนคนอื่น ๆ					
5	ฉันสามารถตอบคำถามครูได้มากกว่าเพื่อนคนอื่น ๆ					
6	ฉันทำงานเสร็จเร็วและมีประสิทธิภาพมากกว่าเพื่อนคนอื่น ๆ					
7	ครูเตือนให้ฉันเอาใจใส่การเรียนมากกว่าเพื่อนคนอื่น ๆ					
8	เพื่อน ๆ ชอบมาถามคำถามฉันเกี่ยวกับเรื่องการเรียนรู้					
9	คนในครอบครัวภูมิใจกับผลการเรียนของฉัน					
10	ฉันมีเป้าหมายในการเรียนและพยายามทำมันให้สำเร็จ					
11	ฉันกระตือรือร้นที่จะได้เรียนรู้อะไรใหม่ ๆ					

ข้อ ที่	ข้อความ	ระดับการรับรู้				
		ไม่จริง เลย	จริง เล็กน้อย	ปาน กลาง	จริง มาก	จริงมาก ที่สุด
12	ฉันได้เรียนรู้ประสบการณ์ใหม่ ๆ เพิ่มขึ้นทุกวัน จากการเรียน					
13	ฉันมักถูกทวงถามให้ส่งงานที่ได้รับมอบหมาย					
14	ฉันรับผิดชอบงานตามที่ได้รับมอบหมาย โดยที่ ไม่ต้องมีใครคอยเตือน					
15	ฉันมักจะโดนครูตักเตือนเรื่องความสนใจในการ เรียน					
16	ฉันมีสมาธิจดจ่ออยู่กับการสอนของครูโดยไม่ วอกแวก					
17	ฉันเตือนตัวเองให้อ่านหนังสือ โดยไม่ต้องให้ใคร มาคอยบอก					
18	ฉันรู้ว่าควรปรึกษาใครหากไม่เข้าใจในสิ่งที่เรียน					
19	ฉันเบื่อที่จะเรียน					
20	การเข้าร่วมกิจกรรมของโรงเรียนเป็นเรื่องสนุก และท้าทาย					
21	ฉันรู้สึกกดดันกับบรรยากาศการเรียนในห้อง					
22	ฉันรู้สึกกดดันกับบรรยากาศการเรียนในห้อง					
23	ฉันอยากมีใครสักคนที่คอยช่วยให้ฉันหายจาก ความไม่สบายใจ					
24	เมื่อมีเรื่องเครียด ๆ ฉันมองมันเป็นเรื่องขบขัน ได้					
25	ฉันมีความสุขที่ได้เรียนและทำกิจกรรมร่วมกับ เพื่อน ๆ					
26	ฉันไม่ใช่นักเรียนที่ตึ๊งในสายตาครู					
27	ครอบครัวเข้ามายุ่งกับชีวิตส่วนตัวฉันมากเกินไป					
28	เพื่อน ๆ ชอบให้ฉันทำงานอยู่ในกลุ่มเดียวกัน					
29	ฉันรู้สึกอึดอัดที่จะต้องทำความรู้จักคนใหม่ ๆ ที่ ไม่คุ้นเคย					
30	ฉันสามารถทำงานกลุ่มกับเพื่อนที่ไม่สนิทได้					

แบบวัดการรับรู้ความสามารถของตน
ระดับชั้นมัธยมศึกษาปีที่ 3

ข้อมูลพื้นฐานของนักเรียน

1) ชื่อ.....	กำลังศึกษาอยู่ระดับชั้น.....	ห้อง.....	เลขที่.....
	โรงเรียน.....		จังหวัด.....
2) เพศ <input type="checkbox"/> หญิง <input type="checkbox"/> ชาย	3) อายุ.....ปี		
4) แผนการเรียน <input type="checkbox"/> สายวิทย์ คณิต <input type="checkbox"/> สายศิลป์ภาษา <input type="checkbox"/> อื่นๆ.....			
5) เกรดเฉลี่ยสะสม (GPA)			
6) ความมุ่งมั่นในการประกอบอาชีพ <input type="checkbox"/> ยังไม่คิด <input type="checkbox"/> ประกอบอาชีพตามพ่อแม่ <input type="checkbox"/> อาชีพ (ระบุ).....			

คำชี้แจง ให้นักเรียนอ่านและพิจารณาข้อคำถามแต่ละข้อ และเลือกระดับการรับรู้ที่ตรงกับความเป็นจริงของนักเรียน

ข้อ ที่	ข้อความ	ระดับการรับรู้				
		ไม่จริง เลย	จริง เล็กน้อย	ปาน กลาง	จริงมาก	จริงมาก ที่สุด
1	ฉันเชื่อว่าฉันมีความสามารถทำงานต่าง ๆ ให้สำเร็จได้					
2	หากฉันได้เรียนรู้ในเรื่องใดก็ตาม ฉันสามารถเป็นคนที่มี ลึก-รู้จริงได้					
3	ฉันไม่มั่นใจกว่าจะทำงานที่รับมอบหมายได้ดีพอ					
4	ฉันสนุกกับการคิดหาวิธีการใหม่ ๆ เพื่อทำงานออกมาให้ ดียิ่งขึ้น					
5	ฉันไม่อยากคิดทำอะไรที่แตกต่างจากสิ่งที่ฉันเคยทำ					
6	ฉันค้นหาวิธีแก้ไขจุดอ่อนเกี่ยวกับการเรียนของตนเอง					
7	ฉันรู้ว่าฉันถนัดและสามารถทำอะไรได้ดี					
8	ฉันมองความสามารถของตัวเองไม่ตรงกับที่คนอื่น มองเห็น					
9	เมื่อไหร่ที่ฉันวางแผนเป้าหมายสำคัญให้กับตัวเองชัด ๆ ฉัน มักทำมันไม่ได้					
10	ฉันเลือกงานที่น่าสนใจและเชื่อว่าตัวเองสามารถทำได้ สำเร็จ					
11	ฉันรู้ว่าตัวเองมีความสามารถแค่ไหน จึงเลือกงานได้ เหมาะกับตัวเอง					
12	ฉันไม่ค่อยแน่ใจในความสามารถของตัวเอง จึงตัดสินใจ เลือกสิ่งที่เหมาะสมกับตัวเองไม่ได้					
13	ฉันชอบทำงานที่แปลกใหม่ท้าทายจะได้เรียนรู้มากขึ้น					

ข้อ ที่	ข้อความ	ระดับการรับรู้				
		ไม่จริง เลย	จริง เล็กน้อย	ปาน กลาง	จริงมาก	จริงมาก ที่สุด
14	ฉันชอบอาสาทำงานที่ท้าทาย จะได้พัฒนาตัวเองให้มากขึ้น					
15	ฉันมักเลือกงานที่ค่อนข้างง่าย เพื่อให้มั่นใจว่าสามารถทำได้สำเร็จแน่นอน					
16	เมื่อรายงานที่ฉันทำได้คะแนนไม่ดี ฉันอยากให้ครูบอกจุดที่ฉันควรพัฒนาแก้ไข					
17	ถ้าเรียนวิชาอะไรแล้วได้ผลคะแนนไม่ดี ฉันหมดแรงที่จะพยายามต่อไป					
18	ความผิดพลาดสอนให้ฉันเห็นสิ่งที่ควรพัฒนาตัวเองให้ดีขึ้น					
19	ฉันใส่ใจในการทำงานทุกอย่างเพื่อให้งานที่ทำออกมาดี					
20	ฉันมักล้มเลิกความพยายามก่อนที่งานนั้นจะสำเร็จ					
21	ฉันมักวอกแวกไปสนใจอย่างอื่น มากกว่าที่จะทำงานตรงหน้าให้สำเร็จ					
22	เมื่อเจอวิชาที่ยาก ฉันจะพยายามจนกว่าจะเข้าใจวิชานั้นได้					
23	เมื่อเจอปัญหา ฉันพยายามจนกว่าจะแก้ปัญหานั้นได้					
24	ฉันรู้สึกเบื่อก่อนที่จะต้องคิดหาวิธีแก้ไขปัญหา					
25	ฉันเชื่อว่าถ้าฉันใส่ใจในการเรียน ฉันจะต้องประสบความสำเร็จอย่างแน่นอน					
26	ฉันรอให้โชคช่วยมากกว่าใช้ความสามารถของตัวเอง					
27	ฉันโชคไม่ดีที่เกิดมาไม่เก่ง ทำอะไรก็ไม่สำเร็จเหมือนเพื่อนคนอื่นๆ					
28	ฉันยอมรับผลที่เกิดขึ้นจากความผิดพลาดของตัวเอง					
29	ฉันมักโทษว่าเป็นความผิดของคนอื่น เมื่อเกิดความผิดพลาด					
30	ฉันไม่อยากฟังเวลาที่เพื่อนหรือครูวิจารณ์ผลงานที่ฉันทำ					

แบบบันทึกชีวประวัติของนักเรียน
ระดับชั้นมัธยมศึกษาปีที่ 3

คำชี้แจง ให้นักเรียนเขียนเรื่องราวความประทับใจของนักเรียน

ด้านอัตมโนทัศน์ของนักเรียน

1. ให้นักเรียนเขียนความภาคภูมิใจหรือรางวัลของนักเรียนที่เกิดขึ้นจากที่ผ่านมา (1-2 เรื่องพอสังเขป)พร้อมบอกเหตุผลว่าทำไมจึงภาคภูมิใจ

1.1 เขียนเรื่องราวที่นักเรียนเกิดความภาคภูมิใจ หรือรางวัลที่ได้รับ 1- 2 เรื่อง

.....

.....

.....

.....

.....

.....

.....

1.2 บอกเหตุผลว่าทำไมจึงมีความภาคภูมิใจในเรื่องดังกล่าว

.....

.....

.....

.....

.....

.....

.....

ด้านการรับรู้ความสามารถของตน

2. นักเรียนคิดว่าอะไรที่เป็นคุณลักษณะของนักเรียนจึงทำให้เกิดความสำเร็จ หรือได้รับรางวัล หรือทำให้เกิดความภาคภูมิใจขึ้น

.....

.....

.....

.....

.....

.....

.....

แบบวัดความยืดหยุ่นและสามารถในการปรับตัว
ระดับชั้นมัธยมศึกษาปีที่ 3

ข้อมูลพื้นฐานของนักเรียน

1) ชื่อ.....	กำลังศึกษาอยู่ระดับชั้น.....	ห้อง.....	เลขที่.....
	โรงเรียน.....	จังหวัด.....	
2) เพศ <input type="checkbox"/> หญิง <input type="checkbox"/> ชาย	3) อายุ.....ปี		
4) แผนการเรียน <input type="checkbox"/> สายวิทย์ คณิต <input type="checkbox"/> สายศิลป์ภาษา <input type="checkbox"/> อื่นๆ.....			
5) เกรดเฉลี่ยสะสม (GPA)			
6) ศาสนาที่นับถือ <input type="checkbox"/> พุทธ <input type="checkbox"/> คริสต์ <input type="checkbox"/> อิสลาม <input type="checkbox"/> อื่นๆ.....			
7) นักเรียนเริ่มเข้าเรียนในโรงเรียนแห่งนี้เป็นเวลา.....ปี			

คำชี้แจง ให้นักเรียนอ่านและพิจารณาคำถามแต่ละข้อ และเลือกกระดับการปฏิบัติที่ตรงกับความเป็นจริงของนักเรียน

ข้อ ที่	ข้อความ	ระดับการปฏิบัติ				
		ไม่จริง เลย	จริง เล็กน้อย	ปาน กลาง	จริงมาก	จริงมาก ที่สุด
1	ฉันจะเรียนรู้กับความผิดพลาดของตนเองเสมอ					
2	ฉันมองอุปสรรคที่เกิดขึ้นจากการทำงานฉันมองว่ามันเป็นความท้าทายเสมอ					
3	ความเปลี่ยนแปลงของเพื่อนทำให้ฉันมองเห็นปัญหาความสัมพันธ์ที่เกิดขึ้น					
4	สำหรับฉันการทำงานกลุ่มทุกคนต้องคิดและทำงานอย่างเท่าเทียมกัน					
5	ฉันยอมรับไม่ได้ถ้าไปทำงานกับเพื่อนแล้วฉันไม่สามารถเข้าใจงานได้เท่าเพื่อน					
6	ถ้ามีเพื่อนที่ทำงานร่วมกันขอทำในสิ่งที่เขาถนัดเท่านั้นฉันก็จะยอมแม้ว่าภาระงานจะน้อยกว่าคนอื่นก็ตาม					
7	ลักษณะอย่างหนึ่งของฉันคือการโต้ตอบอย่างทันควันและทันเกม					
8	ถ้าเกิดปัญหาขึ้นฉันมักจะนิ่งและคิดเสมอว่าเกิดอะไรขึ้นเพราะอะไร					
9	ฉันจะต้องหาถามหาคำตอบโดยไม่รังไรฉันเอะใจในความผิดปกติของเพื่อน					
10	ฉันมักจะรู้ตัวได้ไวถ้าเพื่อนในกลุ่มทะเลาะกัน					
11	ฉันหลีกเลี่ยงในการโต้ตอบพูดคุยกับเพื่อนที่อารมณ์ไม่ปกติ					
12	ฉันรู้ว่าคนที่ฉันคุยด้วยมีความรู้สึกอย่างไรต่อฉัน					

ข้อ ที่	ข้อความ	ระดับการปฏิบัติ				
		ไม่จริง เลย	จริง เล็กน้อย	ปาน กลาง	จริงมาก	จริงมาก ที่สุด
13	ฉันมักจะทำอะไรไปแล้วมารู้ตัวทีหลังว่ามันไม่ดีกับตัวเอง เลย					
14	ฉันรู้ว่าจะพูดกับเพื่อนอย่างไรในเวลาที่คุณกำลังโกรธ					
15	ฉันมักจะหน้าแตกเสมอเพราะหยอกเพื่อนผิดเวลา					
16	ถ้าต้องคุยกับคนอื่นในขณะที่ฉันเริ่มอารมณ์ไม่ดีฉันจะไม่ คุย					
17	ฉันมักควบคุมอารมณ์ไม่ได้ทั้งๆ ที่ตั้งใจไว้ว่าถ้าเจอปัญหา นี้ฉันจะไม่โมโหอีก					
18	ฉันจะรู้ตัวว่าฉันเริ่มมีความรู้สึกโกรธ					
19	ฉันตอบคำถามเพื่อนโดยที่เพื่อนไม่คิดว่าฉันจะตอบแบบ นั้น					
20	เพื่อนไม่แน่ใจว่าฉันจะแสดงความขอบคุณต่อคำตำหนิของ เพื่อน					
21	เพื่อนๆ ย่อมรู้ดีว่าถ้าคนอย่างฉันมาแบบไหนตอบไปแบบ นั้น					
22	ฉันมีวิธีการปลอบใจให้เพื่อนสบายใจได้หลายแบบ					
23	ฉันมีวิธีการระบายความทุกข์ของตนเองที่ใช้มานานเป็น ลักษณะเฉพาะของฉัน					
24	เพื่อนของฉันรู้ดีว่าถ้าจะทำให้ฉันหายโกรธต้องทำอะไร					
25	ฉันจะไม่แสดงอารมณ์โต้ตอบใดๆ แม้จะรู้ว่าเพื่อนกำลังยั่ว ให้โกรธ					
26	แม้ว่าเพื่อนกำลังเสียใจแต่การที่ฉันพูดไม่ได้ออกไปกลับทำ ให้เพื่อนดีขึ้น					
27	การไม่โต้แย้งของฉันไม่ได้ช่วยให้ปัญหาที่ขัดแย้งกับเพื่อน ลดน้อยลงเลย					

แบบวัดคุณธรรมจริยธรรม
ระดับชั้นมัธยมศึกษาปีที่ 3

ข้อมูลพื้นฐานของนักเรียน

1) ชื่อ.....	กำลังศึกษาอยู่ระดับชั้น.....	ห้อง.....	เลขที่.....
โรงเรียน.....		จังหวัด.....	
2) เพศ <input type="checkbox"/> หญิง <input type="checkbox"/> ชาย	3) อายุ.....ปี		
4) แผนการเรียน <input type="checkbox"/> สายวิทย์ คณิต <input type="checkbox"/> สายศิลป์ภาษา <input type="checkbox"/> อื่นๆ.....			
5) เกรดเฉลี่ยสะสม (GPA)			
6) ศาสนาที่นับถือ <input type="checkbox"/> พุทธ <input type="checkbox"/> คริสต์ <input type="checkbox"/> อิสลาม <input type="checkbox"/> อื่นๆ.....			
7) นักเรียนเริ่มเข้าเรียนในโรงเรียนแห่งนี้เป็นเวลา.....ปี			

คำชี้แจง ให้นักเรียนอ่านและพิจารณาคำถามแต่ละข้อ และเลือกระดับการปฏิบัติที่ตรงกับความเป็นจริงของนักเรียน

ข้อ ที่	ข้อความ	ระดับการปฏิบัติ				
		ไม่จริง เลย	จริง เล็กน้อย	ปาน กลาง	จริงมาก	จริงมาก ที่สุด
1	ฉันรู้สึกภูมิใจที่ได้ดูแลเอาใจใส่พ่อแม่ ผู้ปกครอง ในเวลาที่ท่านไม่สบาย					
2	ฉันรู้สึกดีใจที่มีโอกาสได้ช่วยเหลืองานบ้านของพ่อแม่ ผู้ปกครอง					
3	ฉันให้ความเคารพ เชื่อฟังและทำตามคำสั่งสอนของพ่อแม่ ผู้ปกครอง และคุณครู					
4	ฉันรู้สึกผิดเมื่อทำตัวไม่เหมาะสมหรือไม่เคารพพ่อแม่ ผู้ปกครอง คุณครู					
5	ฉันให้ความเคารพพ่อแม่ ผู้ปกครอง คุณครู ทั้งต่อหน้าและลับหลัง					
6	ฉันภูมิใจที่ได้เกิดมาเป็นลูกของพ่อแม่					
7	ฉันตั้งใจทำตัวเป็นลูกที่ดี ของพ่อแม่ ผู้ปกครอง					
8	ฉันมักจะประหยัดเงินค่าขนมเพื่อช่วยแบ่งเบาภาระพ่อแม่					
9	ฉันพยายามตั้งใจเรียนเพื่อให้พ่อแม่ ผู้ปกครองภาคภูมิใจ					
10	ถึงแม้ว่าจะเหน็ดเหนื่อย จากการเรียนอย่างมากฉันก็จะพยายามตั้งใจทำการบ้านให้เสร็จ					
11	ถึงแม้จะรู้สึกหิว ฉันก็จะพยายามตั้งใจฟังครูสอนจนหมดเวลา					
12	ถึงแม้จะไม่สบาย ฉันก็จะพยายามมาเรียนหนังสือ					
13	ฉันมักจะอาสาช่วยเพื่อนหรือน้องนักเรียนเมื่อมีโอกาส โดยที่เพื่อนหรือน้องนักเรียนไม่ได้ร้องขอ					
14	ฉันมักจะอาสาช่วยงานครูเมื่อมีโอกาส โดยที่ครูไม่ได้ร้องขอ					
15	เมื่อมีโอกาส ฉันจะบริจาคสิ่งของ แก่คนที่มีความจำเป็น					

ข้อ ที่	ข้อความ	ระดับการปฏิบัติ				
		ไม่จริง เลย	จริง เล็กน้อย	ปาน กลาง	จริงมาก	จริงมาก ที่สุด
16	ฉันรู้สึกภูมิใจ เมื่อได้ช่วยเหลือผู้อื่น					
17	ฉันมักจะใช้สิ่งของต่างๆของโรงเรียนหรือของส่วนรวมอย่าง ระมัดระวัง					
18	ฉันมักจะใช้กระดาษทั้งสองหน้าและหลัง เพื่อความ ประหยัด					
19	ฉันเต็มใจจะช่วยเหลืองานส่วนรวมเมื่อมีโอกาส					
20	ฉันจะรีบทำการบ้านให้เสร็จ หลังจากช่วยเหลืองานบ้าน เสร็จเรียบร้อยแล้ว					
21	ก่อนจะไปเล่นกับเพื่อน ฉันมักจะทำการบ้านให้เสร็จก่อน					
22	เมื่อได้รับมอบหมายงานจากเพื่อนในกลุ่ม ฉันจะทำให้เสร็จ เรียบร้อยตามเวลาที่กำหนด					
23	ฉันพยายามตั้งใจทำงานให้ออกมาดีที่สุดในสิ่งที่ทำได้					
24	ฉันมักจะทำงานโดยคำนึงถึงความถูกต้อง เรียบร้อย					
25	ถ้าทำงานที่ได้รับมอบหมายไม่ได้ ฉันมักจะหยุดทำทันที					
26	ถ้าทำงานที่ได้รับมอบหมายไม่ได้ ฉันพยายามค้นหาวิธีการ ทำจากแหล่งต่างๆ					
27	เพื่อสอบให้ผ่าน ฉันจะพยายามอ่านหนังสืออย่างหนัก					
28	ถึงแม้ว่าจะว่างมาก ฉันก็จะพยายามอ่านหนังสือให้จบ					
29	ถึงแม้ว่าจะเหนื่อยมาก ฉันก็จะพยายามทำงานให้เสร็จ					
30	ฉันพยายามจะทำงานให้ถูกต้องและเรียบร้อย					
31	ฉันมักจะหาวิธีการใหม่ๆ เพื่อทำงานให้ออกมาดี					
32	ฉันพยายามปรับปรุงงานตามที่ได้รับคำแนะนำให้ดียิ่งขึ้น					
33	ฉันพยายามหาความรู้ใหม่ๆ เพื่อนำมาปรับปรุงงานให้ดี					
34	ฉันรู้สึกไม่สบายใจ เมื่อต้องพูดโกหก					
35	ฉันกลัวพูดความจริงเมื่อตนเองทำผิด					
36	ฉันรักษาคำมั่นสัญญา โดยการกระทำตามที่พูดไว้					
37	ฉันยอมที่จะทำความผิด ถ้ามีผลตอบแทนที่ฉันพอใจ					
38	ฉันจะไม่เอาของของคนอื่นมาเป็นของตน					
39	เพื่อให้มีการบ้านส่งทันเวลา ฉันจึงมักจะลอกการบ้าน เพื่อน					
40	ฉันมักจะลอกข้อสอบ เมื่อมีโอกาส					

แบบบันทึกชีวประวัติของนักเรียน

ระดับชั้นมัธยมศึกษาปีที่ 3

คำชี้แจง ให้นักเรียนเขียนข้อมูลที่แสดงให้เห็นถึงลักษณะนิสัยของนักเรียน

ด้านความยืดหยุ่นและสามารถในการปรับตัว

1. ให้นักเรียนเขียนบอกลักษณะนิสัยของตนเอง(2-3 ข้อ) และ สิ่งที่เพื่อนๆมองตัวนักเรียน(2-3 ข้อ)

1.1 ลักษณะนิสัยของตนเอง

.....

.....

.....

.....

.....

1.2 ลักษณะนิสัยที่เพื่อนๆมองตัวนักเรียน

.....

.....

.....

.....

.....

ด้านคุณธรรมจริยธรรม

2. นักเรียนคิดว่าเหตุการณ์ที่เป็นความดีของนักเรียน ให้เขียนเล่าเหตุการณ์รายละเอียด และช่วงเวลาที่เกิดขึ้น(1-2 เรื่อง)

.....

.....

.....

.....

.....

.....

.....

.....

แบบวัดความเป็นไทย
ระดับชั้นมัธยมศึกษาปีที่ 3

ข้อมูลพื้นฐานของนักเรียน

1) ชื่อ.....	กำลังศึกษาอยู่ระดับชั้น.....	ห้อง.....	เลขที่.....	โรงเรียน.....	จังหวัด.....
2) เพศ <input type="checkbox"/> หญิง <input type="checkbox"/> ชาย	3) อายุ.....		ปี		
4) เชื้อชาติของ บิดา <input type="checkbox"/> คนไทย <input type="checkbox"/> คนต่างประเทศ(ระบุประเทศ).....					
มารดา <input type="checkbox"/> คนไทย <input type="checkbox"/> คนต่างประเทศ(ระบุประเทศ).....					
5) การย้ายถิ่นฐานของครอบครัวของนักเรียน <input type="checkbox"/> ไม่เคยย้าย <input type="checkbox"/> เคยย้ายจาก.....					
6) นักเรียนมีเพื่อนต่างวัฒนธรรม <input type="checkbox"/> เป็นคนต่างภูมิภาค(ระบุ)..... <input type="checkbox"/> เป็นชาวต่างชาติ(ระบุ).....					

คำชี้แจง ให้นักเรียนอ่านและพิจารณาข้อคำถามแต่ละข้อ และเลือกระดับการปฏิบัติที่ตรงกับความเป็นจริงของนักเรียน

ข้อ ที่	ข้อความ	ระดับการปฏิบัติ				
		ไม่จริง เลย	จริง เล็กน้อย	ปาน กลาง	จริง มาก	จริงมาก ที่สุด
1	ฉันฝ่าฝืนกฎเกณฑ์ของห้องเพราะเป็นเรื่องเล็กน้อย					
2	ฉันไม่ชอบเข้าร่วมกิจกรรมของโรงเรียนเพราะมีมากเกินไป					
3	ฉันไม่ชอบใส่ชุดนักเรียนเพราะไม่ทันสมัย					
4	ฉันทำหน้าที่พ่อแม่มอบหมายให้เสร็จ ถึงแม้จะมีเพื่อนนัดก็ตาม					
5	ฉันมาโรงเรียนเช้ากว่าทุกวันเมื่อเป็นเวรประจำวัน					
6	ฉันไม่เคยมาโรงเรียนสายหรือเข้าห้องเรียนช้าก่อนเวลา กำหนด					
7	ฉันเลือกประธานนักเรียนที่มีความสามารถถึงแม้จะไม่ใช่ เพื่อนในห้องเดียวกัน					
8	ฉันเข้าคิวซื้ออาหารแม้จะเป็นเวลาที่เร่งรีบ					
9	ฉันทำตามเสียงส่วนใหญ่ของสังคม					
10	ฉันขออนุญาตครูทุกครั้งก่อนเข้าพบ					
11	ฉันคุยโทรศัพท์กับเพื่อนในห้องระหว่างที่คุณครูสอนในชั้น เรียน					
12	ฉันพูดแสดงความรู้สึกทุกครั้งในสิ่งที่มีความเห็นไม่ตรงกับ คนส่วนใหญ่					
13	ฉันไม่พอใจเมื่อทราบข่าวต่างชาติรุกล้ำดินแดนไทย					

ข้อ ที่	ข้อความ	ระดับการปฏิบัติ				
		ไม่จริง เลย	จริง เล็กน้อย	ปาน กลาง	จริง มาก	จริงมาก ที่สุด
14	ฉันยืนตรงเมื่อได้ยินเสียงเพลงชาติไทย แม้จะอยู่นอก โรงเรียน					
15	ฉันชอบช่วยเหลือชาวต่างชาติถึงแม้จะเล็กน้อยเพื่อให้เขารัก ประเทศไทย					
16	ฉันเบื่อก่อนที่จะเข้าร่วมกิจกรรมทางศาสนาของโรงเรียน					
17	ฉันทำกิจกรรมทางศาสนากับโรงเรียน แต่ไม่ทำกับ ครอบครัว					
18	ฉันเข้าวัดทำบุญกับครอบครัวในวันสำคัญทางศาสนา					
19	ฉันชื่นชมกับการติตรูปพระฉายาลักษณ์ของพระมหากษัตริย์ อยู่ข้างบ้าน					
20	ฉันเข้าร่วมกิจกรรมเกี่ยวกับสถาบันพระมหากษัตริย์เพราะ เป็นการแสดงความจงรักภักดี					
21	ฉันฟังและร้องเพลงเกี่ยวกับพระมหากษัตริย์ด้วยความรัก และซาบซึ้ง					
22	ฉันดีใจที่เห็นชาวต่างชาติรับประทานอาหารไทย					
23	ฉันไม่ชอบประเพณีไทยเพราะเป็นเรื่องของคนสมัยโบราณ					
24	ฉันรู้สึกเฉยเมื่อเห็นคนไทยทักทายกันด้วยการจับมือ					
25	ฉันพูดภาษาอังกฤษคำภาษาไทยคำจะได้ทำให้น่าฟังมากขึ้น					
26	ฉันสามารถยอมรับคนที่พูดภาษาท้องถิ่นได้					
27	ฉันใช้ภาษาที่ใช้ในโลกโซเซียลจะทำให้เป็นคนทันสมัย					
28	ฉันนั่งตามสบายในที่ประชุมเพื่อแสดงความเป็นกันเอง					
29	ฉันไม่ทำความเคารพครูที่ไม่ได้สอนเพราะไม่รู้จักกัน					
30	ฉันแต่งชุดพื้นเมืองได้ถึงแม้จะไม่ใช้วันที่โรงเรียนให้แต่งกาย วัฒนธรรม					
31	ฉันมีเงินเหลือจากโรงเรียนเพื่อใส่กระปุกออมสิน					
32	ฉันรับประทานอาหารจนหมดจานไม่เหลือทิ้ง					
33	ฉันใช้สมุดเล่มเดิมให้หมดก่อนซื้อสมุดเล่มใหม่					
34	ฉันชอบบริจาคสิ่งของให้กับผู้ที่เดือดร้อน					
35	ฉันจะตอบแทนเพื่อนที่เคยช่วยเหลือเมื่อมีโอกาส					
36	ฉันมักเป็นคนไกลเกลียดเมื่อเพื่อนทะเลาะกัน					

แบบวัดความรู้ต่อความต่างวัฒนธรรม
ระดับชั้นมัธยมศึกษาปีที่ 3

ข้อมูลพื้นฐานของนักเรียน

1) ชื่อ.....	กำลังศึกษาอยู่ระดับชั้น.....	ห้อง.....	เลขที่.....	โรงเรียน.....	จังหวัด.....
2) เพศ <input type="checkbox"/> หญิง <input type="checkbox"/> ชาย	3) อายุ.....		ปี		
4) เชื้อชาติของ บิดา <input type="checkbox"/> คนไทย <input type="checkbox"/> คนต่างประเทศ(ระบุประเทศ).....					
มารดา <input type="checkbox"/> คนไทย <input type="checkbox"/> คนต่างประเทศ(ระบุประเทศ).....					
5) การย้ายถิ่นฐานของครอบครัวของนักเรียน <input type="checkbox"/> ไม่เคยย้าย <input type="checkbox"/> เคยย้ายจาก.....					
6) นักเรียนมีเพื่อนต่างวัฒนธรรม <input type="checkbox"/> เป็นคนต่างภูมิภาค(ระบุ)..... <input type="checkbox"/> เป็นชาวต่างชาติ(ระบุ).....					

คำชี้แจง ให้นักเรียนอ่านและพิจารณาคำถามแต่ละข้อ และเลือกระดับการปฏิบัติที่ตรงกับความเป็นจริงของนักเรียน

ข้อ ที่	ข้อความ	ระดับการปฏิบัติ				
		ไม่จริง เลย	จริง เล็กน้อย	ปาน กลาง	จริงมาก	จริงมาก ที่สุด
1	ฉันดูรายการโทรทัศน์หรืออ่านสารคดีเกี่ยวกับความต่างของวัฒนธรรม					
2	เมื่อฉันเห็นคนต่างท้องถิ่น/ต่างภูมิภาคเข้ามาในโรงเรียน ฉันจะยิ้มต้อนรับและทำในสิ่งที่สร้างความประทับใจ					
3	เมื่อฉันเห็นคนต่างประเทศเดินเข้ามาหา ฉันยินดีที่จะอยู่ช่วยเหลือเขา					
4	ฉันมักแสดงวัฒนธรรมตนเองให้ผู้อื่นเห็นและเข้าใจผ่านทางทั้งทางภาษาและท่าทาง					
5	ฉันรู้สึกลำบากใจที่ต้องพูดคุยสื่อสารกับคนต่างประเทศ/ต่างวัฒนธรรม					
6	ฉันพยายามเปิดรับข้อมูลให้ได้มากที่สุดเมื่อต้องมีการพูดคุยสื่อสารกับคนต่างประเทศ/ต่างวัฒนธรรม					
7	ฉันเคารพต่อวิถีการประพฤติปฏิบัติของคนที่มาจากต่างประเทศ/ต่างวัฒนธรรม					
8	ฉันรู้สึกตื่นเต้นที่ได้พูดคุยกับคนต่างประเทศ/ต่างวัฒนธรรม เพราะเป็นเรื่องที่น่าสนใจ					
9	ฉันไม่ชอบอยู่กับคนที่มาจากวัฒนธรรมที่แตกต่าง					
10	ฉันเรียนรู้ความคิดเห็นของคนต่างประเทศ/ต่างวัฒนธรรม					
11	ฉันยอมรับความคิดเห็นของคนต่างประเทศ/ต่างวัฒนธรรม ถึงแม้จะเป็นความเห็นที่แตกต่างจากฉัน					
12	ฉันไม่สามารถทำงานร่วมกับต่างประเทศ/ต่างวัฒนธรรมได้ เนื่องจากความคิดเห็นแตกต่างกัน					

ข้อ ที่	ข้อความ	ระดับการปฏิบัติ				
		ไม่จริง เลย	จริง เล็กน้อย	ปาน กลาง	จริงมาก	จริงมาก ที่สุด
13	ฉันจะระมัดระวังการพูดกับคนต่างประเทศ/ต่างวัฒนธรรม เนื่องจากอาจจะกระทบกับความต่างของวัฒนธรรม					
14	ฉันหลีกเลี่ยงที่จะได้พูดคุยกับคนต่างประเทศ/ต่างวัฒนธรรม					
15	มันเป็นเรื่องยากของฉันที่จะพูดสื่อสารกับคนต่างประเทศ/ ต่างวัฒนธรรม					
16	ฉันทำงานร่วมกับเพื่อนที่เป็นคนต่างประเทศ/ต่างวัฒนธรรม ด้วยความมั่นใจ					
17	ฉันหลีกเลี่ยงสถานการณ์ที่จะต้องทำงานกับคนต่างประเทศ/ ต่างวัฒนธรรม					
18	ฉันสามารถอยู่ในสังคมร่วมกับคนต่างประเทศ/ต่าง วัฒนธรรม					
19	ฉันสนุกที่ได้พูดสื่อสารกับคนต่างภูมิภาค/ต่างวัฒนธรรม					
20	ฉันสนุกกับการทำกิจกรรมร่วมกับเพื่อนต่างภูมิภาค/ต่าง วัฒนธรรม					
21	ฉันมีความสุขเมื่อได้มีเพื่อนใหม่ที่มาจากต่างภูมิภาค/ต่าง วัฒนธรรม					
22	ฉันรู้สึกไม่สบายใจที่จะพูดคุยกับเพื่อนต่างประเทศ/ต่าง วัฒนธรรม					
23	ฉันวางตัวไม่ถูกเมื่อต้องทำงานร่วมกับเพื่อนต่างประเทศ/ ต่างวัฒนธรรม					
24	ฉันคิดว่าการทำงานร่วมกับเพื่อนต่างประเทศ/ต่าง วัฒนธรรม จะทำให้งานไม่สำเร็จ					
25	ฉันดูแลเอาใจใส่คนต่างประเทศ/ต่างวัฒนธรรมที่ฉันรู้จักเป็น อย่างดี					
26	ฉันยอมรับและเข้าใจในสิ่งที่คนต่างประเทศ/ต่างวัฒนธรรม สื่อสารและแสดงออก ถึงแม้ว่าจะเป็นสิ่งที่แปลกใหม่สำหรับ ฉัน					
27	เมื่อฉันเห็นคนต่างประเทศ/ต่างวัฒนธรรมแสดงพฤติกรรมที่ แตกต่างจากฉัน ฉันจะอธิบายเพื่อให้เขาเข้าใจ					
28	ฉันสามารถปฏิบัติทุกอย่างต่อเพื่อนต่างประเทศ/ต่าง วัฒนธรรมได้เหมือนกับเพื่อนคนอื่น					
29	ฉันระมัดระวังคำพูดที่จะทำให้คนต่างประเทศ/ต่าง วัฒนธรรมเกิดความรู้สึกไม่สบายใจ					
30	ในระหว่างการสื่อสารกับคนต่างประเทศ/ต่างวัฒนธรรม ฉัน มักจะตรวจสอบว่าคนฟังเข้าใจในสิ่งที่ฉันสื่อสารออกไป					

แบบบันทึกชีวประวัติของนักเรียน
ระดับชั้นมัธยมศึกษาปีที่ 3

คำชี้แจง ให้นักเรียนเขียนลักษณะนิสัยของนักเรียน

ด้านความเป็นไทย

1. ให้นักเรียนเขียนบอกความเป็นไทยของตนเองที่ปรากฏเห็นชัดเจน(2-3 ข้อ)

.....

.....

.....

.....

.....

.....

ด้านความรู้ต่อความต่างวัฒนธรรม

2. นักเรียนบอกการปฏิบัติตนเมื่อมีเพื่อนหรือมีคนต่างภูมิภาค/ต่างประเทศอยู่ในเหตุการณ์ต่างๆ (1-2 เรื่อง)

.....

.....

.....

.....

.....

.....

- 5) ดาวใจและฟ้าใสเริ่มสนิทสนมกันมาเกือบหนึ่งปี อยู่มาวันหนึ่งฟ้าใสเห็นว่าดาวใจมีพฤติกรรมแปลกๆ เช่น ไม่เข้าเรียน ยืมเงินแล้วไม่คืน และไม่พูดความจริง ถ้านักเรียนเป็นฟ้าใสเบื้องต้นจะตั้งรับสถานการณ์นี้อย่างไร?
- พยายามตีตัวออกห่าง
 - นำเรื่องไปแจ้งผู้ปกครอง
 - ค้นหาข้อเท็จจริงที่เกิด
 - ให้โอกาสและเข้าใจเพื่อน
- 6) คุณเดือนติดต่อกับฝ่ายทะเบียนของโรงเรียนเพื่อสอบถามเรื่องขอขยายเวลาลงทะเบียนเรียน ระหว่างสอบถามขั้นตอนต่างๆ เจ้าหน้าที่เริ่มแสดงความหงุดหงิด ถ้านักเรียนเป็นคุณเดือนจะตั้งรับสถานการณ์นี้อย่างไร?
- ขอจบการสนทนาแล้วมาใหม่วันหลัง
 - พยายามถามจนกว่าจะได้ข้อเท็จจริง
 - เรียกเพื่อนมาเป็นพยานรับรู้แล้วคุยต่อ
 - แจ้งครูประจำชั้นเพื่อทราบปัญหา
- 7) ขณะที่คุณคุยอภิปรายวิธีการทำงานกับเพื่อนในกลุ่มที่ครูจัดให้ พบว่า ปรีชาไม่ตอบคำถามที่ตนถามและไม่มองหน้าของตน ถ้านักเรียนเป็นคุณเดือนจะตั้งรับสถานการณ์นี้อย่างไร?
- ไม่สนใจถามปรีชาอีกเพราะไม่ใช่คนส่วนมากในกลุ่ม
 - รับรู้และทำความเข้าใจว่าเพื่อนคงมีอะไรสักอย่างกับตน
 - พยายามถามปรีชาให้คนอื่นได้เห็นที่เราตั้งใจคุยกับเพื่อนแล้ว
 - อาจเป็นแค่เพียงความบังเอิญและบอกตัวเองไม่ให้คิดมาก
- 8) แววมักจะแสดงความคิดเห็นในช่วงเรียน ซึ่งครูก็จะชื่นชมและยกตัวอย่างให้เพื่อนทำตามอยู่เสมอ ในช่วงเรียนวิชาภาษาไทยครูให้จัดกลุ่มโต้วาที พบว่าไม่มีใครอยู่กลุ่มแวมตาเลย ถ้านักเรียนเป็นแวมตาจะตั้งรับสถานการณ์นี้อย่างไร?
- นิ่งเฉยรอให้ครูตัดสินใจ
 - นินยอมรับแล้วถามครูว่าให้เข้าร่วมกับกลุ่มใด
 - ขอให้ครูเลือกเพื่อนมาให้รวมกลุ่มกับตนเอง
 - ใช้ความสามารถที่ตนมีทำงานคนเดียวให้ดีที่สุด
- 9) ถ้านักเรียนทำให้เพื่อนโกรธมาก โกรธจนสามารถทำร้ายนักเรียนได้ แล้วครูบอกให้นักเรียนไปปรับความเข้าใจกับเพื่อน นักเรียนจะตั้งรับสถานการณ์นี้อย่างไร?
- รีบไปขอโทษเพื่อนตามที่ครูบอก
 - รอเวลาไปปรับความเข้าใจกับเพื่อน
 - ขอให้ครูคุยให้เพราะจะเสียนินไป
 - ชวนเพื่อนไปหลายๆ คนช่วยกันคุย
- 10) ในขณะที่นักเรียนกำลังตั้งใจทำงานอยู่ในห้อง แล้วมีเพื่อนมาก่อวาทเพื่อไม่ได้ให้นักเรียนทำงานได้ นักเรียนโกรธมากแต่ต้องเร่งงานให้เสร็จ นักเรียนจะตั้งรับสถานการณ์นี้อย่างไร?
- บอกความจำเป็นให้เพื่อนฟังแล้วทำงานต่อ
 - ว่ากล่าวตักเตือนเพื่อให้เพื่อนคำนึงถึงมารยาทการอยู่ร่วมกัน
 - นำเรื่องไปแจ้งให้ครูทราบเพื่อไม่ให้เป็นปัญหาต่อคนอื่นได้อีก
 - รอทำช่วงเรียนวิชาอื่นเพราะช่วงพักทุกคนมีสิทธิ์เล่นได้

- 11) ถ้าครูสุ่มกลุ่มทำงานแล้วนักเรียนได้ทำงานกับกลุ่มเพื่อนที่ไม่ชอบหน้ากัน นักเรียนจะตั้งรับสถานการณ์นี้อย่างไรจึงจะทำงานผ่านวิชานี้ไปได้?
- เมื่อใจกับสถานการณ์ที่จะเกิดขึ้น
 - ขอย้ายกลุ่มกับเพื่อนเพื่อให้ทำงานได้
 - บอกความจริงกับครูเพื่อเปลี่ยนกลุ่ม
 - วางแผนตอบโต้และเก็บหลักฐานเอาไว้
- 12) ถ้านักเรียนต้องนำเสนองานหน้าชั้นเรียนและครูไม่ได้แจ้งให้เตรียมตัวมาก่อน แต่ครูจะเก็บคะแนนเป็นครั้งสุดท้าย นักเรียนรู้สึกเครียดมาก จะตั้งรับสถานการณ์นี้อย่างไร?
- หาเวลาว่างเพื่อขอสอบกับครูใหม่
 - ขอครูไปนำเสนอเป็นคนสุดท้าย
 - บอกความจริงกับครูว่าเครียดมาก
 - ไม่นำเสนอเพราะครูไม่แจ้งไว้ก่อน
- 13) ถ้ามีเพื่อนมาต่อนักเรียนในที่ที่มีคนจำนวนมาก และนักเรียนไม่รู้ตัวมาก่อน นักเรียนจะตั้งรับสถานการณ์นี้อย่างไร?
- เดินหนีให้เร็วที่สุด
 - อธิบายเหตุผลตามความจริง
 - ยิ้มรับและปลอบใจเพื่อนให้ใจเย็น
 - โต้ตอบเพื่อไม่ให้โดนตำหนิข้างเดียว
- 14) ถ้าเพื่อนคนหนึ่งชอบพูดต่อว่าให้นักเรียน คอยหาเรื่องแซว เพราะไม่ชอบหน้านักเรียน จะตั้งรับสถานการณ์นี้อย่างไร?
- แจ้งให้ครูทราบเพื่อตักเตือนเพื่อน
 - ทำใจดีสู้เสือและไม่ตอบโต้
 - ว่ากล่าวตักเตือนแต่พองาม
 - ยิ้มรับและสนุกสนานทำเป็นเรื่องตลก
- 15) ถ้านักเรียนต้องการไปใช้คอมพิวเตอร์ที่โรงเรียนทำงานเพราะสะดวก ใช้ได้ฟรี พิมพ์ฟรี และพิมพ์ออกมาสวยมาก แต่วันนี้ศูนย์คอมพิวเตอร์ปิด นักเรียนต้องส่งงานวันพรุ่งนี้ จะตั้งรับสถานการณ์นี้อย่างไร?
- ใช้การเขียนแทนการพิมพ์
 - ทำงานเครื่องอื่นก่อนไปพิมพ์ศูนย์
 - ไปจ้างที่ร้านทำและพิมพ์
 - ขอเลื่อนส่งและให้เหตุผลตามจริง
- 16) ถ้าครูกำหนดให้นำเสนอเนื้อหาที่ค้นคว้ามาคนละ 20 นาที และนักเรียนก็เตรียมตัวมาอย่างดี แต่เมื่อถึงวันจริงครูกำหนดลดเวลาเหลือ 5 นาที นักเรียนจะตั้งรับสถานการณ์นี้อย่างไร จึงจะทำคะแนนได้มากที่สุด?
- ขอเพิ่มเวลาเพราะเนื้อหาดีมากเกินไป
 - แจกเอกสารให้เพื่อนและเลือกพูดเฉพาะส่วนที่อธิบายได้ดี
 - พูดทุกเนื้อหาโดยสรุปให้เข้าใจตามเอกสารที่แจก
 - พูดตามที่เตรียมไว้ให้ครอบคลุมวันสมบูรณ์ที่สุด

17) ถ้านักเรียนต้องทำงานคู่กับเพื่อนคนหนึ่งที่เขาเกรงกลัวและไม่เป็นที่ต้องการของใครเลย เพราะเขาเป็นคนพาลมาก นักเรียนจะตั้งรับสถานการณ์นี้อย่างไร?

- ก. พูดคุยกันในเรื่องงานและยอมเสียเปรียบบ้างเพื่อให้ทำงานได้
- ข. แบ่งหน้าที่อย่างชัดเจน เพื่อสามารถชี้แจงกับครูผู้สอนได้
- ค. ยอมรับที่จะทำงานคนเดียวโดยมีชื่อเพื่อนในงานดีกว่าต้องทำงานด้วย
- ง. แจ้งปัญหาให้ครูทราบเพื่อจัดกลุ่มทำงานอย่างเป็นทางการ

18) นักเรียนมีงานยุ่งมาก และไม่มีเวลาพูดคุยกับเพื่อนในกลุ่ม เพื่อนเริ่มถามหาและตั้งข้อสงสัยกับพฤติกรรมของนักเรียน นักเรียนจะตั้งรับสถานการณ์นี้อย่างไร?

- ก. ตั้งใจทำงานให้เสร็จเพื่อนเอาไว้ทีหลัง
- ข. ถู้ออกาสวัดใจเพื่อนเพื่อหาคนที่จริงใจกับเรา
- ค. พูดคุยกับเพื่อนปกติงานจะล่าช้าบ้างไม่เป็นไร
- ง. พบปะเพื่อนบางคนที่มีโอกาส ให้เหตุผลตามจริง

<p>2) ในช่วงหยุดปิดเทอมใหญ่ สมคิด จะไปช่วยแม่ขายกับข้าวที่ตลาดเป็นประจำ และกลับมาถึงบ้านเธอก็จะช่วยแม่ล้างภาชนะที่ใส่อาหารที่ไปขายที่ตลาด แม่จะเหนื่อยแต่เธอก็คิดว่าสิ่งที่เธอทำจะทำให้แม่เหนื่อยน้อยลง และยังเป็นการได้ดูแลแม่ไปด้วย</p> <p><u>ตอน ก.</u> การกระทำของสมคิด ตรงกับนักเรียนมากน้อยเพียงใด?</p> <p style="text-align: center;">ตรงน้อยที่สุด ตรงมากที่สุด</p> <table border="1" style="margin: auto;"> <tr> <td style="width: 20px; text-align: center;">1</td> <td style="width: 20px; text-align: center;">2</td> <td style="width: 20px; text-align: center;">3</td> <td style="width: 20px; text-align: center;">4</td> <td style="width: 20px; text-align: center;">5</td> </tr> </table> <p><u>ตอน ข.</u> ถ้าเป็นนักเรียนจะรู้สึกหรือกระทำในสถานการณ์นี้อย่างไร?</p> <p>ก. อยู่เฉยๆพักผ่อน ไม่ต้องช่วยอะไร เพราะเป็นช่วงปิดเทอม</p> <p>ข. ช่วยพ่อแม่บ้าง เพราะไม่ต้องการให้ท่านตำหนิ</p> <p>ค. ช่วยพ่อแม่บ้าง เพราะท่านจะได้เห็นเราเป็นเด็กดี</p> <p>ง. ช่วยพ่อแม่บ้าง เพราะลูกต้องช่วยเหลือ ดูแลพ่อแม่</p> <p>จ. ช่วยพ่อแม่บ้าง เพราะเป็นหน้าที่ของลูกที่ต้องช่วยพ่อแม่</p> <p>ฉ. ช่วยพ่อแม่บ้าง เพราะเป็นการกระทำของลูกที่น่าภูมิใจ</p> <p>ช. ช่วยพ่อแม่บ้าง เพราะพ่อแม่ควรได้รับการดูแล</p>	1	2	3	4	5	<p>4) พ่อกับแม่ของเสกสรร สอนเขาเสมอว่าคนเราต้องรู้จักการใช้จ่ายเงิน รู้จักประหยัดและไม่สร้างปัญหาให้พ่อแม่ แต่เสกสรร มักจะขอเงินไปเที่ยวเตร่ และชอบทะเลาะวิวาทกับคนอื่นจนพ่อกับแม่ต้องเสียเงินค่ารักษาพยาบาลบ่อยครั้ง</p> <p><u>ตอน ก.</u> การกระทำของเสกสรร ตรงกับนักเรียนมากน้อยเพียงใด?</p> <p style="text-align: center;">ตรงน้อยที่สุด ตรงมากที่สุด</p> <table border="1" style="margin: auto;"> <tr> <td style="width: 20px; text-align: center;">1</td> <td style="width: 20px; text-align: center;">2</td> <td style="width: 20px; text-align: center;">3</td> <td style="width: 20px; text-align: center;">4</td> <td style="width: 20px; text-align: center;">5</td> </tr> </table> <p><u>ตอน ข.</u> ถ้าเป็นนักเรียนจะรู้สึกหรือกระทำในสถานการณ์นี้อย่างไร?</p> <p>ก. ไม่สนใจคำที่พ่อแม่สอน ทำตามใจตัวเอง</p> <p>ข. เชื่อฟังพ่อกับแม่ เพราะกลัวถูกตำหนิ</p> <p>ค. เชื่อฟังพ่อกับแม่ เพราะจะได้ไม่เป็นปัญหากับตัวเอง</p> <p>ง. เชื่อฟังพ่อกับแม่ เพราะกลัวพ่อแม่เสียใจ</p> <p>จ. เชื่อฟังพ่อกับแม่ เพราะเป็นเรื่องที่สังคมไม่ยอมรับ</p> <p>ฉ. เชื่อฟังพ่อกับแม่ เพราะการเที่ยวเตร่และทะเลาะวิวาทเรื่องน่าละอาย</p> <p>ช. เชื่อฟังพ่อกับแม่ เพราะควรเคารพเชื่อฟังคำสั่งสอนของ</p>	1	2	3	4	5
1	2	3	4	5							
1	2	3	4	5							
<p>5) เวลา แทนไทย จะไปไหนมาไหนเขาจะต้องบอกพ่อกับแม่ และขออนุญาตก่อน และถ้าเขาจะทำอะไรที่ไม่เหมาะสมหรือเป็นสิ่งที่คิดว่าผิดจนนำความเสียหายมาให้พ่อแม่ เขาจะหลีกเลี่ยงไม่ทำสิ่งนั้น ไม่ใช่จะทำตัวเป็นเด็กดีเฉพาะต่อหน้าพ่อแม่เท่านั้น</p> <p><u>ตอน ก.</u> การกระทำของแทนไทย ตรงกับนักเรียนมากน้อยเพียงใด?</p> <p style="text-align: center;">ตรงน้อยที่สุด ตรงมากที่สุด</p> <table border="1" style="margin: auto;"> <tr> <td style="width: 20px; text-align: center;">1</td> <td style="width: 20px; text-align: center;">2</td> <td style="width: 20px; text-align: center;">3</td> <td style="width: 20px; text-align: center;">4</td> <td style="width: 20px; text-align: center;">5</td> </tr> </table> <p><u>ตอน ข.</u> ถ้าเป็นนักเรียนจะรู้สึกหรือกระทำในสถานการณ์นี้อย่างไร?</p> <p>ก. จะไปไหนมาไหน ทำอะไรตามใจชอบ เพราะไม่ได้ทำอะไร</p> <p>ข. เชื่อฟังพ่อกับแม่ เพราะกลัวผู้ปกครองดุหรือถูกทำโทษ</p> <p>ค. เชื่อฟังพ่อกับแม่ เพราะจะได้ไม่เป็นปัญหากับตัวเอง</p> <p>ง. เชื่อฟังพ่อกับแม่ เพราะกลัวพ่อแม่เสียใจ</p> <p>จ. เชื่อฟังพ่อกับแม่ เพราะเป็นเรื่องที่สังคมยอมรับ</p> <p>ฉ. เชื่อฟังพ่อกับแม่ เพราะทำกริยาไม่เหมาะสมเป็นเรื่องน่า</p> <p>ช. เชื่อฟังพ่อกับแม่ เพราะควรเคารพเชื่อฟังคำสั่งสอนของ</p>	1	2	3	4	5	<p>7) เวลาที่สุระ ได้ค่าขนมไปโรงเรียน เขาจะแบ่งส่วนหนึ่งเก็บไว้เสมอ เพื่อที่เขาจะได้ขอเงินจากผู้ปกครองน้อยลง เป็นการแบ่งเบาภาระของท่าน</p> <p><u>ตอน ก.</u> การกระทำของสุระ ตรงกับนักเรียนมากน้อยเพียงใด?</p> <p style="text-align: center;">ตรงน้อยที่สุด ตรงมากที่สุด</p> <table border="1" style="margin: auto;"> <tr> <td style="width: 20px; text-align: center;">1</td> <td style="width: 20px; text-align: center;">2</td> <td style="width: 20px; text-align: center;">3</td> <td style="width: 20px; text-align: center;">4</td> <td style="width: 20px; text-align: center;">5</td> </tr> </table> <p><u>ตอน ข.</u> ถ้าเป็นนักเรียนจะรู้สึกหรือกระทำในสถานการณ์นี้อย่างไร?</p> <p>ก. ไม่ต้องเก็บออมอะไร เพราะใช้จ่ายเท่าที่ได้มาก็พอ</p> <p>ข. เก็บออมค่าขนม เพราะกลัวผู้ปกครองดุ</p> <p>ค. เก็บออมค่าขนม เพราะจะมีเงินพอกับค่าขนม</p> <p>ง. เก็บออมค่าขนม เพราะพ่อแม่จะพอใจ</p> <p>จ. เก็บออมค่าขนม เพราะเป็นสิ่งที่สังคมให้การยอมรับ</p> <p>ฉ. เก็บออมค่าขนม เพราะเป็นสิ่งที่น่าภาคภูมิใจ</p> <p>ช. เก็บออมค่าขนม เพราะเป็นการตอบแทนบุญคุณพ่อแม่</p>	1	2	3	4	5
1	2	3	4	5							
1	2	3	4	5							

<p>6) พ่อแม่ของสุทัศน์ มีฐานะไม่ค่อยดีนัก พวกเขามีอาชีพรับจ้างทั่วไปเพื่อให้ได้เงินมาใช้จ่ายในครอบครัว และให้เป็นค่าอาหาร ค่าขนมให้สุทัศน์ไปโรงเรียน เขาจึงไม่ค่อยมีชุดนักเรียนใหม่ๆใส่เหมือนเพื่อนคนอื่น เขาเองจึงรู้สึกแหย่ที่พ่อแม่มีฐานะไม่ดีเท่าคนอื่นทำให้เขาต้องเป็นอย่างนี้</p> <p><u>ตอน ก.</u> การกระทำของสุทัศน์ ตรงกับนักเรียนมากน้อยเพียงใด?</p> <p style="text-align: center;">ตรงน้อยที่สุด ตรงมากที่สุด</p> <table border="1" style="margin-left: auto; margin-right: auto;"> <tr> <td style="width: 20px; text-align: center;">1</td> <td style="width: 20px; text-align: center;">2</td> <td style="width: 20px; text-align: center;">3</td> <td style="width: 20px; text-align: center;">4</td> <td style="width: 20px; text-align: center;">5</td> </tr> </table> <p><u>ตอน ข.</u> ถ้าเป็นนักเรียนจะรู้สึกหรือกระทำในสถานการณ์นี้อย่างไร?</p> <p>ก. ถูกพ่อแม่ เพราะทำให้เราไม่มีชุดนักเรียนใหม่ๆใส่</p> <p>ข. ยกย่องและให้เกียรติพ่อแม่ เพราะกลัวผู้ปกครองดูหรือดู</p> <p>ค. ยกย่องและให้เกียรติพ่อแม่ เพราะเป็นพ่อแม่ของเรา</p> <p>ง. ยกย่องและให้เกียรติพ่อแม่ เพราะกลัวพ่อแม่เสียใจ</p> <p>จ. ยกย่องและให้เกียรติพ่อแม่ เพราะเป็นสิ่งที่สังคมให้การยกย</p> <p>ฉ. ยกย่องและให้เกียรติพ่อแม่ เพราะการดูถูกพ่อแม่ น่าละ</p> <p>ช. ยกย่องและให้เกียรติพ่อแม่ เพราะต้องยกย่อง ให้เกียรติ</p>	1	2	3	4	5	<p>8) รพี รู้สึกว่าผู้ปกครองต้องลำบากในการหาเงินเพื่อส่งเธอเรียนหนังสือ เธอจึงพยายามอย่างยิ่งที่จะเรียนหนังสืออย่างตั้งใจและขยันหมั่นเพียรให้ได้ผลการเรียนที่ดีเป็นการตอบแทนความลำบากของผู้ปกครอง</p> <p><u>ตอน ก.</u> การกระทำของรพี ตรงกับนักเรียนมากน้อยเพียงใด?</p> <p style="text-align: center;">ตรงน้อยที่สุด ตรงมากที่สุด</p> <p>ที่สุด</p> <table border="1" style="margin-left: auto; margin-right: auto;"> <tr> <td style="width: 20px; text-align: center;">1</td> <td style="width: 20px; text-align: center;">2</td> <td style="width: 20px; text-align: center;">3</td> <td style="width: 20px; text-align: center;">4</td> <td style="width: 20px; text-align: center;">5</td> </tr> </table> <p><u>ตอน ข.</u> ถ้าเป็นนักเรียนจะรู้สึกหรือกระทำในสถานการณ์นี้อย่างไร?</p> <p>ก. เรียนไปเรื่อยๆ ไม่สนใจอะไร เพราะมาเรียนก็ดี</p> <p>ข. ตั้งใจและขยันเรียน เพราะกลัวผู้ปกครองดู</p> <p>ค. ตั้งใจและขยันเรียน เพราะจะเรียนเก่งขึ้น</p> <p>ง. ตั้งใจและขยันเรียน เพราะพ่อแม่จะได้ดีใจ</p> <p>จ. ตั้งใจและขยันเรียน เพราะเป็นหน้าที่ของนักเรียน</p> <p>ฉ. ตั้งใจและขยันเรียน เพราะเป็นสิ่งที่น่าภาคภูมิใจ</p> <p>ช. ตั้งใจและขยันเรียน เพราะเป็นการตอบแทนบุ</p>	1	2	3	4	5
1	2	3	4	5							
1	2	3	4	5							
<p>9) ในช่วงเวลาประมาณตีสอง สมใจ กลับจากไปเที่ยวต่างจังหวัดในวันหยุด เสาร์-อาทิตย์กับครอบครัว เธอรู้สึกเหนื่อยและเพลียมากจนจะยืนไม่ไหว แต่เธอก็ยังไม่ได้ทำการบ้านเลย ซึ่งมีกำหนดส่งในเช้าของวันจันทร์ เธอจึงตัดสินใจนอนพักผ่อนโดยไม่สนใจจะทำการบ้านให้เสร็จก่อน</p> <p><u>ตอน ก.</u> การกระทำของสมใจ ตรงกับนักเรียนมากน้อยเพียงใด?</p> <p style="text-align: center;">ตรงน้อยที่สุด ตรงมากที่สุด</p> <table border="1" style="margin-left: auto; margin-right: auto;"> <tr> <td style="width: 20px; text-align: center;">1</td> <td style="width: 20px; text-align: center;">2</td> <td style="width: 20px; text-align: center;">3</td> <td style="width: 20px; text-align: center;">4</td> <td style="width: 20px; text-align: center;">5</td> </tr> </table> <p><u>ตอน ข.</u> ถ้าเป็นนักเรียนจะรู้สึกหรือกระทำในสถานการณ์นี้อย่างไร?</p> <p>ก. รีบนอนพักผ่อน เพราะการบ้านส่งทีหลังก็ได้</p> <p>ข. ทำการบ้านจนเสร็จ เพราะกลัวครูทำโทษ</p> <p>ค. ทำการบ้านจนเสร็จ เพราะจะได้มีงานส่ง</p> <p>ง. ทำการบ้านจนเสร็จ เพราะพ่อแม่จะได้ชมเชย</p> <p>จ. ทำการบ้านจนเสร็จ เพราะเป็นหน้าที่ของนักเรียน</p> <p>ฉ. ทำการบ้านจนเสร็จ เพราะเป็นสิ่งที่น่าภาคภูมิใจ</p> <p>ช. ทำการบ้านจนเสร็จ เพราะอดทนทำงานให้บรรลุผลสำเร็จ</p>		1	2	3	4	5					
1	2	3	4	5							

<p>10.) หลังจากที่เรียนที่โรงเรียนและเรียนพิเศษในช่วงเย็นหนึ่งฤทัย จะรีบกลับมาอาบน้ำเปลี่ยนเสื้อผ้าเพื่อทำการบ้าน ถึงแม้ว่าเธอจะรู้สึกเหนื่อยก็จะพยายามตั้งใจทำการบ้านให้เสร็จเรียบร้อย</p> <p><u>ตอน ก.</u> การกระทำของหนึ่งฤทัย ตรงกับนักเรียนมากน้อยเพียงใด?</p> <p style="text-align: center;">ตรงน้อยที่สุด ตรงมากที่สุด</p> <table border="1" style="margin-left: auto; margin-right: auto;"> <tr> <td style="width: 20px; text-align: center;">1</td> <td style="width: 20px; text-align: center;">2</td> <td style="width: 20px; text-align: center;">3</td> <td style="width: 20px; text-align: center;">4</td> <td style="width: 20px; text-align: center;">5</td> </tr> </table> <p><u>ตอน ข.</u> ถ้าเป็นนักเรียนจะรู้สึกหรือกระทำในสถานการณ์นี้อย่างไร?</p> <p>ก. รีบนอนพักผ่อน ไม่สนใจการบ้านส่งที่หลังก็ได้</p> <p>ข. ทำการบ้านจนเสร็จ เพราะกลัวครูตำหนิ</p> <p>ค. ทำการบ้านจนเสร็จ เพราะจะได้มีงานส่ง</p> <p>ง. ทำการบ้านจนเสร็จ เพราะพ่อแม่จะได้ชมเชย</p> <p>จ. ทำการบ้านจนเสร็จ เพราะเป็นหน้าที่ของนักเรียน</p> <p>ฉ. ทำการบ้านจนเสร็จ เพราะเป็นสิ่งที่น่าภาคภูมิใจ</p> <p>ช. ทำการบ้านจนเสร็จ เพราะเป็นการอดทนทำให้บรรลุ</p>	1	2	3	4	5	<p>13) ทุกครั้งที่ตัดชัย เห็นคุณครูถือของพะลุพะลึงมา เขามักจะรีบเดินเข้าไปอาสาขอถือสิ่งของช่วยคุณครู ถึงแม้บางครั้งเขาจะรีบไปธุระก็ตาม</p> <p><u>ตอน ก.</u> การกระทำของตัดชัย ตรงกับนักเรียนมากน้อยเพียงใด?</p> <p style="text-align: center;">ตรงน้อยที่สุด ตรงมากที่สุด</p> <table border="1" style="margin-left: auto; margin-right: auto;"> <tr> <td style="width: 20px; text-align: center;">1</td> <td style="width: 20px; text-align: center;">2</td> <td style="width: 20px; text-align: center;">3</td> <td style="width: 20px; text-align: center;">4</td> <td style="width: 20px; text-align: center;">5</td> </tr> </table> <p><u>ตอน ข.</u> ถ้าเป็นนักเรียนจะรู้สึกหรือกระทำในสถานการณ์นี้อย่างไร?</p> <p>ก. ทำเป็นเฉยๆ หรือแกล้งไม่เห็น เพราะไม่ใช่เรื่องของตัวเอง</p> <p>ข. อาสาขอถือสิ่งของ เพราะกลัวครูตำหนิ</p> <p>ค. อาสาขอถือสิ่งของ เพราะเผื่อว่าจะได้คะแนนเพิ่ม</p> <p>ง. อาสาขอถือสิ่งของ เพราะครูจะได้ชมเชย</p> <p>จ. อาสาขอถือสิ่งของ เพราะเป็นหน้าที่ของนักเรียน</p> <p>ฉ. อาสาขอถือสิ่งของ เพราะเป็นสิ่งที่น่าภาคภูมิใจ</p> <p>ช. อาสาขอถือสิ่งของ เพราะควรช่วยเหลือผู้มีพระคุณ</p>	1	2	3	4	5
1	2	3	4	5							
1	2	3	4	5							
<p>11) ดวงเด่น ต้องช่วยแม่ขายของในตอนเช้า ด้วยความรีบเร่งเธอจึงไม่ได้รับประทานอาหารเช้าก่อนมาโรงเรียน เธอรู้สึกหิวมากจนแทบท้อง แต่เธอก็ยังตั้งใจเรียนอย่างมุ่งมั่นขณะที่ครูกำลังสอน</p> <p><u>ตอน ก.</u> การกระทำของดวงเด่น ตรงกับนักเรียนมากน้อยเพียงใด?</p> <p style="text-align: center;">ตรงน้อยที่สุด ตรงมากที่สุด</p> <table border="1" style="margin-left: auto; margin-right: auto;"> <tr> <td style="width: 20px; text-align: center;">1</td> <td style="width: 20px; text-align: center;">2</td> <td style="width: 20px; text-align: center;">3</td> <td style="width: 20px; text-align: center;">4</td> <td style="width: 20px; text-align: center;">5</td> </tr> </table> <p><u>ตอน ข.</u> ถ้าเป็นนักเรียนจะรู้สึกหรือกระทำในสถานการณ์นี้อย่างไร?</p> <p>ก. ออกไปรับประทานอาหารเช้าให้หายหิวแล้วค่อยกลับมาเรียน</p> <p>ข. นั่งเรียนจนจบชั่วโมง เพราะกลัวครูตำหนิ</p> <p>ค. นั่งเรียนจนจบชั่วโมง เพราะกลัวเรียนไม่ทันเพื่อน</p> <p>ง. นั่งเรียนจนจบชั่วโมง เพราะครูจะได้ชมเชย</p> <p>จ. นั่งเรียนจนจบชั่วโมง เพราะเป็นหน้าที่ของนักเรียน</p> <p>ฉ. นั่งเรียนจนจบชั่วโมง เพราะเป็นสิ่งที่น่ายกย่อง</p> <p>ช. นั่งเรียนจนจบชั่วโมง เพราะควรมีความอดทน</p>	1	2	3	4	5	<p>14) บางครั้งที่เพื่อนต้องการความช่วยเหลือในการทำการบ้าน ถ้าสุวิทย์ สามารถช่วยเหลือได้ เขาจะอาสาช่วยเพื่อนทันทีโดยไม่ลังเลใจ แม้ว่าตนเองต้องทำการบ้าน</p> <p><u>ตอน ก.</u> การกระทำของสุวิทย์ ตรงกับนักเรียนมากน้อยเพียงใด?</p> <p style="text-align: center;">ตรงน้อยที่สุด ตรงมากที่สุด</p> <table border="1" style="margin-left: auto; margin-right: auto;"> <tr> <td style="width: 20px; text-align: center;">1</td> <td style="width: 20px; text-align: center;">2</td> <td style="width: 20px; text-align: center;">3</td> <td style="width: 20px; text-align: center;">4</td> <td style="width: 20px; text-align: center;">5</td> </tr> </table> <p><u>ตอน ข.</u> ถ้าเป็นนักเรียนจะรู้สึกหรือกระทำในสถานการณ์นี้อย่างไร?</p> <p>ก. ทำเป็นเฉยๆ เพราะเราต้องทำการบ้านเหมือนกัน</p> <p>ข. อาสาช่วยเพื่อน เพราะกลัวเพื่อนตำหนิ</p> <p>ค. อาสาช่วยเพื่อน เพราะเพื่อนจะได้ช่วยเราบ้าง</p> <p>ง. อาสาช่วยเพื่อน เพราะเพื่อนจะได้ชมเชยเรา</p> <p>จ. อาสาช่วยเพื่อน เพราะเป็นเพื่อนสนิทกัน</p> <p>ฉ. อาสาช่วยเพื่อน เพราะเป็นสิ่งที่น่าชมเชย</p> <p>ช. อาสาช่วยเพื่อน เพราะควรช่วยเหลือผู้อื่นตามโอกาส</p>	1	2	3	4	5
1	2	3	4	5							
1	2	3	4	5							

<p>12) ในตอนเช้าก่อนไปโรงเรียน สุเทพ รู้สึกปวดศีรษะและเป็นไข้ เขาจึงขอยาแก้ไ้จากผู้ปกครองรับประทาน เพื่อให้สามารถมาโรงเรียนได้ตามปกติโดยไม่ขาดเรียน</p> <p><u>ตอน ก.</u> การกระทำของสุเทพ ตรงกับนักเรียนมากน้อยเพียงใด?</p> <p style="text-align: center;">ตรงน้อยที่สุด ตรงมากที่สุด</p> <table border="1" style="margin-left: auto; margin-right: auto;"> <tr> <td style="width: 20px; text-align: center;">1</td> <td style="width: 20px; text-align: center;">2</td> <td style="width: 20px; text-align: center;">3</td> <td style="width: 20px; text-align: center;">4</td> <td style="width: 20px; text-align: center;">5</td> </tr> </table> <p><u>ตอน ข.</u> ถ้าเป็นนักเรียนจะรู้สึกหรือกระทำในสถานการณ์นี้</p> <p>ก. ไม่ไปโรงเรียน เพราะที่ไม่สบาย</p> <p>ข. ไปโรงเรียนตามปกติ เพราะกลัวครูตำหนิ</p> <p>ค. ไปโรงเรียนตามปกติ เพราะจะได้เรียนทันเพื่อน</p> <p>ง. ไปโรงเรียนตามปกติ เพราะครูจะได้ชมเชยที่ป่วยก็มี</p> <p>จ. ไปโรงเรียนตามปกติ เพราะเป็นหน้าที่ของนักเรียน</p> <p>ฉ. ไปโรงเรียนตามปกติ เพราะเป็นสิ่งที่น่าภาคภูมิใจ</p> <p>ช. ไปโรงเรียนตามปกติ เพราะเราควรมีความอดทน</p>	1	2	3	4	5	<p>15) ในช่วงฤดูฝนปี 2558 สมเดชได้บริจาคเงินและสิ่งของเครื่องใช้ให้กับผู้ประสบภัยน้ำท่วม เขารู้สึกภูมิใจที่เขาได้มีส่วนช่วยเหลือพี่น้องคนไทยด้วยกัน</p> <p><u>ตอน ก.</u> การกระทำของสมเดช ตรงกับนักเรียนมากน้อยเพียงใด?</p> <p style="text-align: center;">ตรงน้อยที่สุด ตรงมากที่สุด</p> <table border="1" style="margin-left: auto; margin-right: auto;"> <tr> <td style="width: 20px; text-align: center;">1</td> <td style="width: 20px; text-align: center;">2</td> <td style="width: 20px; text-align: center;">3</td> <td style="width: 20px; text-align: center;">4</td> <td style="width: 20px; text-align: center;">5</td> </tr> </table> <p><u>ตอน ข.</u> ถ้าเป็นนักเรียนจะรู้สึกหรือกระทำในสถานการณ์นี้</p> <p>ก. เฉยๆ เพราะเกิดน้ำท่วมประจำทุกปีอยู่แล้ว</p> <p>ข. ช่วยบริจาคเงินสิ่งของเครื่องใช้ เพราะกลัวคนอื่น</p> <p>ค. ช่วยบริจาคเงินสิ่งของเครื่องใช้เพราะเขาอาจจะไป</p> <p>ง. ช่วยบริจาคเงินสิ่งของเครื่องใช้ เพราะอยากได้รับ</p> <p>จ. ช่วยบริจาคเงินสิ่งของเครื่องใช้ เพราะเป็นหน้าที่</p> <p>ฉ. ช่วยบริจาคเงินสิ่งของเครื่องใช้ เพราะเป็นสิ่งที่น่า</p> <p>ช. ช่วยบริจาคเงินสิ่งของเครื่องใช้ เพราะควรแบ่งปันบริจาคตามโอกาส</p>	1	2	3	4	5
1	2	3	4	5							
1	2	3	4	5							
<p>16) ในช่วงฤดูหนาว อรทัย ได้มีโอกาสบริจาคผ้าห่มและเสื้อกันหนาวของตนเอง ไปให้กับเด็กนักเรียนชาวเขาที่จังหวัดเชียงราย เธอรู้สึกดีใจที่ได้มีโอกาสช่วยเหลือคนอื่นบ้างแม้เพียงเล็กน้อยก็ตาม</p> <p><u>ตอน ก.</u> การกระทำของอรทัย ตรงกับนักเรียนมากน้อยเพียงใด?</p> <p style="text-align: center;">ตรงน้อยที่สุด ตรงมากที่สุด</p> <table border="1" style="margin-left: auto; margin-right: auto;"> <tr> <td style="width: 20px; text-align: center;">1</td> <td style="width: 20px; text-align: center;">2</td> <td style="width: 20px; text-align: center;">3</td> <td style="width: 20px; text-align: center;">4</td> <td style="width: 20px; text-align: center;">5</td> </tr> </table> <p><u>ตอน ข.</u> ถ้าเป็นนักเรียนจะรู้สึกหรือกระทำในสถานการณ์นี้อย่างไร?</p> <p>ก. เฉยๆ เพราะอากาศภาคเหนือหนาว เป็นปกติทุกปีอยู่แล้ว</p> <p>ข. ช่วยบริจาคเงินและสิ่งของเครื่องใช้ เพราะกลัวคนอื่นตำหนิ</p> <p>ค. ช่วยบริจาคเงินและสิ่งของเครื่องใช้ เพราะเขาอาจจะได้ช่วยเราบ้าง</p> <p>ง. ช่วยบริจาคเงินและสิ่งของเครื่องใช้ เพราะอยากได้รับการยอมรับ</p> <p>จ. ช่วยบริจาคเงินและสิ่งของเครื่องใช้ เพราะเป็นหน้าที่ของคนไทยด้วยกัน</p> <p>ฉ. ช่วยบริจาคเงินและสิ่งของเครื่องใช้ เพราะเป็นสิ่งที่น่าชื่นชม</p> <p>ช. ช่วยบริจาคเงินและสิ่งของเครื่องใช้ เพราะเราควรแบ่งปันสิ่งของหรือบริจาคตามโอกาส</p>	1	2	3	4	5	<p>19) พีระพงศ์ เป็นนักเรียนที่เรียนเก่ง แต่เขาไม่ค่อยชอบช่วยเหลืองานของส่วนรวมมากนัก เพราะเขารู้สึกว่าเสียเวลาในการอ่านหนังสือและทบทวนบทเรียน</p> <p><u>ตอน ก.</u> การกระทำของพีระพงศ์ ตรงกับนักเรียนมากน้อยเพียงใด?</p> <p style="text-align: center;">ตรงน้อยที่สุด ตรงมากที่สุด</p> <table border="1" style="margin-left: auto; margin-right: auto;"> <tr> <td style="width: 20px; text-align: center;">1</td> <td style="width: 20px; text-align: center;">2</td> <td style="width: 20px; text-align: center;">3</td> <td style="width: 20px; text-align: center;">4</td> <td style="width: 20px; text-align: center;">5</td> </tr> </table> <p><u>ตอน ข.</u> ถ้าเป็นนักเรียนจะรู้สึกหรือกระทำในสถานการณ์นี้</p> <p>ก. เข้าร่วมหรือไม่ร่วมก็ได้ เพราะไม่มีประโยชน์อะไร</p> <p>ข. เข้าร่วมกิจกรรมเมื่อมีโอกาส เพราะกลัวคนอื่นมอง</p> <p>ค. เข้าร่วมกิจกรรมเมื่อมีโอกาส เพราะจะได้มีเพื่อน</p> <p>ง. เข้าร่วมกิจกรรมเมื่อมีโอกาส เพราะอยากให้คนอื่น</p> <p>จ. เข้าร่วมกิจกรรมเมื่อมีโอกาส เพราะคนอื่นเขาก็เข้า</p> <p>ฉ. เข้าร่วมกิจกรรมเมื่อมีโอกาส เพราะเป็นสิ่งที่ควร</p> <p>ช. เข้าร่วมกิจกรรมเมื่อมีโอกาส เพราะเป็นประโยชน์</p>	1	2	3	4	5
1	2	3	4	5							
1	2	3	4	5							

<p>17) เวลาที่ ดรณ จะทิ้งขยะ เขามักจะตรวจสอบก่อนว่ามีขยะประเภทไหนบ้าง เพื่อที่เขาจะได้แยกขยะทิ้งได้อย่างถูกต้อง เพราะขยะบางประเภทสามารถนำกลับไปใช้ประโยชน์ได้อีก</p> <p><u>ตอน ก.</u> การกระทำของดรณ ตรงกับนักเรียนมากน้อยเพียงใด?</p> <p style="text-align: center;">ตรงน้อยที่สุด ตรงมากที่สุด</p> <table border="1" style="margin-left: auto; margin-right: auto;"> <tr> <td>1</td> <td>2</td> <td>3</td> <td>4</td> <td>5</td> </tr> </table> <p><u>ตอน ข.</u> ถ้าเป็นนักเรียนจะรู้สึกหรือกระทำในสถานการณ์</p> <p>ก. ทิ้งขยะตามที่เราสะดวก เพราะเป็นขยะเหมือนกัน</p> <p>ข. แยกขยะทิ้ง เพราะกลัวคนอื่นตำหนิ</p> <p>ค. แยกขยะทิ้ง เพราะเราจะใช้ประโยชน์ได้</p> <p>ง. แยกขยะทิ้ง เพราะอยาก让别人อื่นชื่นชม</p> <p>จ. แยกขยะทิ้ง เพราะเป็นหน้าที่ที่ควรปฏิบัติ</p> <p>ฉ. แยกขยะทิ้ง เพราะเป็นสิ่งที่ควรปฏิบัติ</p> <p>ช. แยกขยะทิ้ง เพราะเป็นการรักษาสิ่งแวดล้อม</p>	1	2	3	4	5	<p>20.) สุนันท์ มักจะเข้าร่วมกิจกรรมต่างๆที่โรงเรียนจัดขึ้นเสริมการเรียน เขาคิดอยู่เสมอว่าการทำประโยชน์ต่อส่วนรวมเป็นสิ่งที่ควรทำ</p> <p><u>ตอน ก.</u> การกระทำของสุนันท์ ตรงกับนักเรียนมากน้อยเพียงใด?</p> <p style="text-align: center;">ตรงน้อยที่สุด ตรงมากที่สุด</p> <table border="1" style="margin-left: auto; margin-right: auto;"> <tr> <td>1</td> <td>2</td> <td>3</td> <td>4</td> <td>5</td> </tr> </table> <p><u>ตอน ข.</u> ถ้าเป็นนักเรียนจะรู้สึกหรือกระทำในสถานการณ์</p> <p>ก. ร่วมหรือไม่ร่วมก็ได้ เพราะไม่มีประโยชน์อะไรกับ</p> <p>ข. เข้าร่วมกิจกรรมเมื่อมีโอกาส เพราะกลัวคนอื่นตำหนิ</p> <p>ค. เข้าร่วมกิจกรรมเมื่อมีโอกาส เพราะจะได้มีเพื่อน</p> <p>ง. เข้าร่วมกิจกรรมเมื่อมีโอกาส เพราะอยาก让别人อื่นชื่นชม</p> <p>จ. เข้าร่วมกิจกรรมเมื่อมีโอกาส เพราะคนอื่นเขาก็เข้าร่วม</p> <p>ฉ. เข้าร่วมกิจกรรมเมื่อมีโอกาส เพราะเป็นสิ่งที่ควรปฏิบัติ</p> <p>ช. เข้าร่วมกิจกรรมเมื่อมีโอกาส เพราะเป็นประโยชน์</p>	1	2	3	4	5
1	2	3	4	5							
1	2	3	4	5							
<p>18) ในห้องทดลองวิชาวิทยาศาสตร์ สมศรี พยายามใช้อุปกรณ์ในห้องทดลองอย่างระมัดระวังไม่ให้เกิดความเสียหาย เพื่อที่จะได้ให้รุ่นน้องได้ใช้ทดลองต่อๆกันไปในานๆ</p> <p><u>ตอน ก.</u> การกระทำของสมศรี ตรงกับนักเรียนมากน้อยเพียงใด?</p> <p style="text-align: center;">ตรงน้อยที่สุด ตรงมากที่สุด</p> <table border="1" style="margin-left: auto; margin-right: auto;"> <tr> <td>1</td> <td>2</td> <td>3</td> <td>4</td> <td>5</td> </tr> </table> <p><u>ตอน ข.</u> ถ้าเป็นนักเรียนจะรู้สึกหรือกระทำในสถานการณ์</p> <p>ก. ใช้อย่างไรก็ได้ เพราะเป็นของส่วนรวม</p> <p>ข. ใช้อย่างระมัดระวัง เพราะกลัวคุณครูดุ</p> <p>ค. ใช้อย่างระมัดระวัง เพราะกลัวได้ชื่อใช้คืน</p> <p>ง. ใช้อย่างระมัดระวัง เพราะอยาก让别人อื่นชื่นชม</p> <p>จ. ใช้อย่างระมัดระวัง เพราะเป็นหน้าที่ของนักเรียน</p> <p>ฉ. ใช้อย่างระมัดระวัง เพราะเป็นสิ่งที่ควรปฏิบัติ</p> <p>ช. ใช้อย่างระมัดระวัง เพราะเป็นการดูแลสิ่งของส่วนรวม</p>	1	2	3	4	5	<p>21) ถึงแม้ว่าวีระชัย อยากไปเที่ยวกับเพื่อนมากขนาดไหนก็ตาม เขาจะต้องทำการบ้านหรืองานต่างๆที่ได้รับมอบหมายให้เสร็จเรียบร้อยก่อน</p> <p><u>ตอน ก.</u> การกระทำของวีระชัย ตรงกับนักเรียนมากน้อยเพียงใด?</p> <p style="text-align: center;">ตรงน้อยที่สุด ตรงมากที่สุด</p> <table border="1" style="margin-left: auto; margin-right: auto;"> <tr> <td>1</td> <td>2</td> <td>3</td> <td>4</td> <td>5</td> </tr> </table> <p><u>ตอน ข.</u> ถ้าเป็นนักเรียนจะรู้สึกหรือกระทำในสถานการณ์</p> <p>ก. ทำเสร็จหรือไม่เสร็จก็ได้ เพราะต้องการไปเที่ยว</p> <p>ข. ทำงานให้เสร็จก่อนไปเที่ยว เพราะกลัวพ่อแม่ดุ</p> <p>ค. ทำงานให้เสร็จก่อนไปเที่ยว เพราะจะได้เที่ยวเล่น</p> <p>ง. ทำงานให้เสร็จก่อนไปเที่ยว เพราะอยาก让别人อื่นชื่นชม</p> <p>จ. ทำงานให้เสร็จก่อนไปเที่ยว เพราะคนอื่นเขาก็ทำ</p> <p>ฉ. ทำงานให้เสร็จก่อนไปเที่ยว เพราะเป็นสิ่งที่ควรปฏิบัติ</p> <p>ช. ทำงานให้เสร็จก่อนไปเที่ยว เพราะเราควรรับผิดชอบ</p>	1	2	3	4	5
1	2	3	4	5							
1	2	3	4	5							

<p>22) ในการทำรายการกลุ่ม สมปอง ได้รับมอบหมายงานมา 1 หัวข้อ และต้องรีบส่งให้เพื่อนรวบรวมจัดทำเล่มรายงานส่งในตอนเช้า ในวันเดียวกันนั้นเขาก็ได้รับการบ้านมาหลายวิชาที่ต้องเร่งทำส่งตามกำหนด เขาจึงรีบทำงานกลุ่มที่ได้รับมอบหมายให้เสร็จเรียบร้อยก่อน ก่อนที่จะรีบทำการบ้านของตนเองให้เสร็จเรียบร้อยและส่งทันเวลาเช่นเดียวกัน</p> <p><u>ตอน ก.</u> การกระทำของสมปอง ตรงกับนักเรียนมากน้อยเพียงใด?</p> <p style="text-align: center;">ตรงน้อยที่สุด ตรงมากที่สุด</p> <table border="1" style="margin-left: auto; margin-right: auto;"> <tr> <td>1</td> <td>2</td> <td>3</td> <td>4</td> <td>5</td> </tr> </table> <p><u>ตอน ข.</u> ถ้าเป็นนักเรียนจะรู้สึกหรือกระทำในสถานการณ์</p> <p>ก. ทำเสร็จหรือไม่เสร็จตามกำหนดก็ได้ เพราะเป็นงานส่วนตัว</p> <p>ข. ทำงานให้เสร็จตามกำหนด เพราะกลัวเพื่อนว่าเอา</p> <p>ค. ทำงานให้เสร็จตามกำหนด เพราะเราจะได้สบายใจ</p> <p>ง. ทำงานให้เสร็จตามกำหนด เพราะเพื่อนจะได้คบเราดี</p> <p>จ. ทำงานให้เสร็จตามกำหนด เพราะคนอื่นเขาก็ทำกัน</p> <p>ฉ. ทำงานให้เสร็จตามกำหนด เพราะเป็นสิ่งที่ควรปฏิบัติ</p> <p>ช. ทำงานให้เสร็จตามกำหนด เพราะเราควรรับผิดชอบ</p>	1	2	3	4	5	<p>24) เมื่อสุรเดช เจอกับปัญหาทำการบ้านไม่ได้ เขาจะพยายามอ่านหนังสือทบทวนหรือบางครั้งสืบค้นอินเทอร์เน็ตเพื่อหาวิธีการทำ จนเขาสามารถแก้ปัญหาทำการบ้านไม่ได้</p> <p><u>ตอน ก.</u> การกระทำของสุรเดช ตรงกับนักเรียนมากน้อยเพียงใด?</p> <p style="text-align: center;">ตรงน้อยที่สุด ตรงมากที่สุด</p> <table border="1" style="margin-left: auto; margin-right: auto;"> <tr> <td>1</td> <td>2</td> <td>3</td> <td>4</td> <td>5</td> </tr> </table> <p><u>ตอน ข.</u> ถ้าเป็นนักเรียนจะรู้สึกหรือกระทำในสถานการณ์</p> <p>ก. เลิกทำเลย หรือทำผิดๆ เพราะจะได้ส่งให้ทันเวลา</p> <p>ข. หาวิธีแก้ปัญหาเพื่อทำงานให้เสร็จ เพราะกลัวครู</p> <p>ค. หาวิธีแก้ปัญหาเพื่อทำงานให้เสร็จ เพราะเราจะได้</p> <p>ง. หาวิธีแก้ปัญหาเพื่อทำงานให้เสร็จ เพราะพ่อแม่จะ</p> <p>จ. หาวิธีแก้ปัญหาเพื่อทำงานให้เสร็จ เพราะเป็นหน้าที่</p> <p>ฉ. หาวิธีแก้ปัญหาเพื่อทำงานให้เสร็จ เพราะเราควร</p> <p>การทำงาน</p> <p>ช. หาวิธีแก้ปัญหาเพื่อทำงานให้เสร็จ เพราะการทำงานอุปสรรค</p>	1	2	3	4	5
1	2	3	4	5							
1	2	3	4	5							
<p>23) ภาณุ ได้รับมอบหมายให้ทำรายงานจากครูหลายๆงานพร้อมกัน อย่างไรก็ตามในการทำงานแต่ละงาน ภาณุ จะพยายามทำอย่างตั้งใจและใช้ความละเอียดถี่ถ้วนทุกขั้นตอน เพื่อให้ผลงานมีความถูกต้อง เรียบร้อยและออกมาดีที่สุดเท่าที่จะสามารถทำได้ ก่อนที่จะส่งงานตามเวลาที่กำหนด</p> <p><u>ตอน ก.</u> การกระทำของภาณุ ตรงกับนักเรียนมากน้อยเพียงใด?</p> <p style="text-align: center;">ตรงน้อยที่สุด ตรงมากที่สุด</p> <table border="1" style="margin-left: auto; margin-right: auto;"> <tr> <td>1</td> <td>2</td> <td>3</td> <td>4</td> <td>5</td> </tr> </table> <p><u>ตอน ข.</u> ถ้าเป็นนักเรียนจะรู้สึกหรือกระทำในสถานการณ์</p> <p>ก. ทำแบบไหนก็ได้ตามใจเรา เพราะได้ส่งงานตามกำหนด</p> <p>ข. พยายามทำให้ออกมาดีที่สุด เพราะกลัวครูตำหนิ</p> <p>ค. พยายามทำให้ออกมาดีที่สุด เพราะเราจะได้สบายใจ</p> <p>ง. พยายามทำให้ออกมาดีที่สุด เพราะพ่อแม่จะได้ภูมิใจ</p> <p>จ. พยายามทำให้ออกมาดีที่สุด เพราะเป็นหน้าที่ของนักเรียน</p> <p>ฉ. พยายามทำให้ออกมาดีที่สุด เพราะเป็นสิ่งที่น่าภาคภูมิใจ</p> <p>ช. พยายามทำให้ออกมาดีที่สุด เพราะเราควรตั้งใจและ</p> <p>ต่อกรงาน</p>	1	2	3	4	5	<p>25) เวลาที่ สมัคร ทำงานที่ได้รับมอบหมายแล้วเกิดปัญหา เขามักจะหยุดทำงานแล้วไปทำอย่างอื่นแทนโดยไม่สนใจว่างานที่ค้างอยู่จะเสร็จเรียบร้อยหรือไม่</p> <p><u>ตอน ก.</u> การกระทำของสมัคร ตรงกับนักเรียนมากน้อยเพียงใด?</p> <p style="text-align: center;">ตรงน้อยที่สุด ตรงมากที่สุด</p> <table border="1" style="margin-left: auto; margin-right: auto;"> <tr> <td>1</td> <td>2</td> <td>3</td> <td>4</td> <td>5</td> </tr> </table> <p><u>ตอน ข.</u> ถ้าเป็นนักเรียนจะรู้สึกหรือกระทำในสถานการณ์</p> <p>ก. เลิกทำเลย หรือทำผิดๆ เพราะจะได้ส่งให้ทันเวลา</p> <p>ข. หาวิธีแก้ปัญหาเพื่อทำงานให้เสร็จ เพราะกลัวครู</p> <p>ค. หาวิธีแก้ปัญหาเพื่อทำงานให้เสร็จ เพราะเราจะได้</p> <p>ง. หาวิธีแก้ปัญหาเพื่อทำงานให้เสร็จ เพราะพ่อแม่จะ</p> <p>จ. หาวิธีแก้ปัญหาเพื่อทำงานให้เสร็จ เพราะเป็นหน้าที่</p> <p>ฉ. หาวิธีแก้ปัญหาเพื่อทำงานให้เสร็จ เพราะเราควร</p> <p>การทำงาน</p> <p>ช. หาวิธีแก้ปัญหาเพื่อทำงานให้เสร็จ เพราะการทำงานอุปสรรค</p>	1	2	3	4	5
1	2	3	4	5							
1	2	3	4	5							

26) ในเวลาที่ดวงใจ ได้รับมอบหมายงานที่ไม่ค่อยถนัด เธอจะเพิ่มความละเอียดรอบคอบและความพยายามอย่างมาก เพื่อให้งานที่ได้รับมอบหมายเสร็จเรียบร้อยตามเวลาที่กำหนด

ตอน ก. การกระทำของดวงใจ ตรงกับนักเรียนมากน้อยเพียงใด?

ตรงน้อยที่สุด ตรงมากที่สุด

1	2	3	4	5
---	---	---	---	---

ตอน ข. ถ้าเป็นนักเรียนจะรู้สึกหรือกระทำในสถานการณ์นี้อย่างไร?

- ก. ทำแบบไหนก็ได้ขอให้ได้ส่ง เพราะไม่ค่อยถนัดอยู่แล้ว
- ข. พยายามทำให้ออกมาดีที่สุด เพราะกลัวครูตำหนิ
- ค. พยายามทำให้ออกมาดีที่สุด เพราะเราจะได้สบายใจ
- ง. พยายามทำให้ออกมาดีที่สุด เพราะครูจะได้ชมเชยเรา
- จ. พยายามทำให้ออกมาดีที่สุด เพราะเป็นหน้าที่ของนักเรียน
- ฉ. พยายามทำให้ออกมาดีที่สุด เพราะเป็นสิ่งที่น่าชื่นชม
- ช. พยายามทำให้ออกมาดีที่สุด เพราะเราควรตั้งใจและเอาใจใส่ต่อการทำงาน

27) สมศักดิ์ ตั้งใจอ่านหนังสืออย่างหนักทุกวันหลังเลิกเรียนเพื่อเตรียมสอบปลายภาค ถึงแม้บางวันจะมีการบ้านหลายวิชา เขาจึงต้องอ่านหนังสือในช่วงดึก แต่เขาก็พยายามฝืนตัวเองอ่านหนังสือจนจบตามที่เขที่ตั้งใจไว้

ตอน ก. การกระทำของสมศักดิ์ ตรงกับนักเรียนมากน้อยเพียงใด?

ตรงน้อยที่สุด ตรงมากที่สุด

1	2	3	4	5
---	---	---	---	---

ตอน ข. ถ้าเป็นนักเรียนจะรู้สึกหรือกระทำในสถานการณ์นี้อย่างไร?

- ก. เฉยๆ ไม่ได้สนใจอะไรกับการสอบ
- ข. อ่านหนังสือจนจบตามที่ตั้งใจไว้ เพราะกลัวสอบตก
- ค. อ่านหนังสือจนจบตามที่ตั้งใจไว้ เพราะอยากสอบได้คะแนนดีๆ
- ง. อ่านหนังสือจนจบตามที่ตั้งใจไว้เพราะพ่อแม่จะได้ภูมิใจเรา
- จ. อ่านหนังสือจนจบตามที่ตั้งใจไว้เพราะเป็นหน้าที่ของนักเรียน
- ฉ. อ่านหนังสือจนจบตามที่ตั้งใจไว้ เพราะเป็นการอดทนเพื่อให้งานสำเร็จตามเป้าหมาย
- ช. อ่านหนังสือจนจบตามที่ตั้งใจไว้ เพราะการทำงานให้สำเร็จต้องมีความอดทน

29) ฉัตรชัย นั่งดูเพื่อนสนิทสองคนเตะฟุตบอลใต้ถุนอาคารเรียน แต่มีเพื่อนคนหนึ่งเตะฟุตบอลแรงเกินไป ลูกฟุตบอลกระเด็นไปโดนกระจกกรมอเตอร์ไซค์ของคุณครูจนหักกระเด็น คุณครูมาเห็นจึงเรียกนักเรียนบริเวณนั้นหลายคนมาถาม รวมถึงฉัตรชัย บังเอิญว่าคุณครูถามฉัตรชัยพอดี ฉัตรชัยตอบไม่ทราบว่าเป็นคนเตะจริงๆที่เขาเห็นเหตุการณ์ตลอด

ตอน ก. การกระทำของฉัตรชัย ตรงกับนักเรียนมากน้อยเพียงใด?

ตรงน้อยที่สุด ตรงมากที่สุด

1	2	3	4	5
---	---	---	---	---

ตอน ข. ถ้าเป็นนักเรียนจะรู้สึกหรือกระทำในสถานการณ์

- ก. โทษคุณครู เพราะกลัวว่าเพื่อนจะโดนทำโทษ
- ข. บอกความจริง เพราะกลัวครูตำหนิ
- ค. บอกความจริง เพราะเราไม่ได้เกี่ยวข้อง
- ง. บอกความจริง เพราะครูจะได้ชมเชย
- จ. บอกความจริง เพราะไม่อยากโทษ
- ฉ. บอกความจริง เพราะเป็นสิ่งที่ควรปฏิบัติ
- ช. บอกความจริง เพราะเราต้องยึดหลักความจริง

28) บุญโฮม นิ่งทำโครงการวิทยาศาสตร์ตั้งแต่เล็กเรียนจนถึงห้าทุ่มก็ยังไม่เสร็จเรียบร้อย จนเขารู้สึกเหนื่อยล้าและง่วงนอนมาก แต่เขายังทำงานต่อจนเสร็จเรียบร้อย

ตอน ก. การกระทำของบุญโฮม ตรงกับนักเรียนมากน้อยเพียงใด?

ตรงน้อยที่สุด ตรงมากที่สุด

1	2	3	4	5
---	---	---	---	---

ตอน ข. ถ้าเป็นนักเรียนจะรู้สึกหรือกระทำในสถานการณ์

- ก. รีบนอน ไม่ได้สนใจอะไรกับการทำงานส่ง เพราะเหนื่อยและง่วง
- ข. ทำงานต่อจนเสร็จตามที่ตั้งใจไว้ เพราะกลัวส่งไม่ทันเวลา
- ค. ทำงานต่อจนเสร็จตามที่ตั้งใจไว้ เพราะอยากได้คะแนนดี ๆ
- ง. ทำงานต่อจนเสร็จตามที่ตั้งใจไว้ เพราะพ่อแม่จะได้ภูมิใจเรา
- จ. ทำงานต่อจนเสร็จตามที่ตั้งใจไว้ เพราะเป็นหน้าที่ของนักเรียน
- ฉ. ทำงานต่อจนเสร็จตามที่ตั้งใจไว้ เพราะควรอดทนเพื่อให้งานสำเร็จตามเป้าหมาย
- ช. ทำงานต่อจนเสร็จตามที่ตั้งใจไว้ เพราะการทำงานให้สำเร็จต้องมีความอดทน

30.) ในเวรทำความสะอาดห้องเรียน นิยม ใช้ไม้กวาดหยากไย่กวาดทำความสะอาดบริเวณหลอดไฟ เนื่องจากเขาออกแรงกวาดหยากไย่แรงเกินไป เลยทำให้หลอดไฟตกลงมาแตก เมื่อคุณครูสอบถามสาเหตุ เขาก็ได้เรียนคุณครูตามความเป็นจริงว่าเขาเป็นคนทำหลอดไฟตกลงมาแตก

ตอน ก. การกระทำของนิยม ตรงกับนักเรียนมากน้อยเพียงใด?

ตรงน้อยที่สุด ตรงมากที่สุด

1	2	3	4	5
---	---	---	---	---

ตอน ข. ถ้าเป็นนักเรียนจะรู้สึกหรือกระทำในสถานการณ์

- ก. เฉยๆ รีบเก็บกวาดเศษแก้วแล้วแกล้งทำไม่รู้เรื่อง
- ข. บอกความจริง เพราะกลัวครูตำหนิ
- ค. บอกความจริง เพราะจะได้สบายใจ
- ง. บอกความจริง เพราะครูจะได้ชมเชย
- จ. บอกความจริง เพราะไม่อยากโกหก
- ฉ. บอกความจริง เพราะเป็นสิ่งที่ควรปฏิบัติ
- ช. บอกความจริง เพราะเราต้องยึดหลักความจริง

31) เอกชัย ต้องช่วยพ่อแม่ขายของในช่วงเช้าก่อนมาโรงเรียนและหลังเลิกเรียน ส่วนใหญ่เขาจึงต้องเร่งรีบในการทำการบ้านให้เสร็จทันเวลา จึงมักจะผิดพลาดและไม่เรียบร้อย อย่างไรก็ตามเขาเองก็มีความพยายามหาวิธีการและวางแผนในการทำงานให้ดีขึ้น ทำให้งานของเขามีความถูกต้องและเรียบร้อยจนทำให้ได้รับคำชมจากคุณครู

ตอน ก. การกระทำของเอกชัย ตรงกับนักเรียนมากน้อยเพียงใด?

ตรงน้อยที่สุด ตรงมากที่สุด

1	2	3	4	5
---	---	---	---	---

ตอน ข. ถ้าเป็นนักเรียนจะรู้สึกหรือกระทำในสถานการณ์นี้อย่างไร?

- ก. เฉยๆ ทำเหมือนเดิมไม่ได้สนใจอะไร เพราะเสร็จทันเวลาก็พอ
- ข. ปรับปรุง พัฒนาการทำงานให้ดีขึ้น เพราะกลัวครูตำหนิ
- ค. ปรับปรุง พัฒนาการทำงานให้ดีขึ้น เพราะอยากได้คะแนนดี ๆ
- ง. ปรับปรุง พัฒนาการทำงานให้ดีขึ้น เพราะพ่อแม่จะได้ภูมิใจเรา
- จ. ปรับปรุง พัฒนาการทำงานให้ดีขึ้น เพราะเป็นหน้าที่ของนักเรียน
- ฉ. ปรับปรุง พัฒนาการทำงานให้ดีขึ้น เพราะเป็นสิ่งที่ควรปฏิบัติ
- ช. ปรับปรุง พัฒนาการทำงานให้ดีขึ้น เพราะการทำงานเราต้องมีการพัฒนาตนเอง

<p>32) อุดม ทำงานไม่ค่อยถูกต้องและเรียบร้อย เขาจึงมักจะได้รับความแนะนำจากคุณครูให้ปรับปรุงและแก้ไขงานเสมอ อุดมเองก็ยอมรับว่าเขาทำงานยังไม่ดีเท่าที่ควร เขาจึงพยายามนำคำแนะนำจากคุณครูมาปรับปรุงและแก้ไขงานให้ถูกต้องและดียิ่งขึ้น</p> <p><u>ตอน ก.</u> การกระทำของอุดม ตรงกับนักเรียนมากน้อยเพียงใด?</p> <p style="text-align: center;">ตรงน้อยที่สุด ตรงมากที่สุด</p> <table border="1" style="margin-left: auto; margin-right: auto;"> <tr> <td>1</td><td>2</td><td>3</td><td>4</td><td>5</td> </tr> </table> <p><u>ตอน ข.</u> ถ้าเป็นนักเรียนจะรู้สึกหรือกระทำในสถานการณ์</p> <p>ก. เฉยๆ ทำตามเหมือนเดิม ไม่สนใจคำแนะนำจากคุณครู</p> <p>ข. ปรับปรุง พัฒนาการทำงานให้ดีขึ้น เพราะกลัวครูตำหนิ</p> <p>ค. ปรับปรุง พัฒนาการทำงานให้ดีขึ้น เพราะอยากได้คะแนนดีๆ</p> <p>ง. ปรับปรุง พัฒนาการทำงานให้ดีขึ้น เพราะพ่อแม่จะได้ภูมิใจเรา</p> <p>จ. ปรับปรุง พัฒนาการทำงานให้ดีขึ้น เพราะเป็นหน้าที่ของนักเรียน</p> <p>ฉ. ปรับปรุง พัฒนาการทำงานให้ดีขึ้น เพราะเป็นสิ่งที่ควรปฏิบัติ</p> <p>ช. ปรับปรุง พัฒนาการทำงานให้ดีขึ้น เพราะการทำงานเราต้องมีการพัฒนาตนเอง</p>	1	2	3	4	5	<p>34) สมดี กับวิชัยเป็นเพื่อนสนิทกัน วันหนึ่งในขณะที่ครูทำการทดสอบวิชาวิทยาศาสตร์แต่สมดีทำไม่ได้ วิชัยจึงแอบเอากระดาษคำตอบมาให้สมดี สมดีจึงลอกข้อสอบจนทำให้เขาสอบผ่าน</p> <p><u>ตอน ก.</u> การกระทำของสมดี ตรงกับนักเรียนมากน้อยเพียงใด?</p> <p style="text-align: center;">ตรงน้อยที่สุด ตรงมากที่สุด</p> <table border="1" style="margin-left: auto; margin-right: auto;"> <tr> <td>1</td><td>2</td><td>3</td><td>4</td><td>5</td> </tr> </table> <p><u>ตอน ข.</u> ถ้าเป็นนักเรียนจะรู้สึกหรือกระทำในสถานการณ์</p> <p>ก. ลอกข้อสอบ เพราะจะได้สอบผ่าน</p> <p>ข. ไม่ลอกข้อสอบ เพราะกลัวครูจับได้</p> <p>ค. ไม่ลอกข้อสอบ เพราะจะได้สบายใจ</p> <p>ง. ไม่ลอกข้อสอบ เพราะพ่อแม่จะได้ภูมิใจ</p> <p>จ. ไม่ลอกข้อสอบ เพราะผิดระเบียบการสอบ</p> <p>ฉ. ไม่ลอกข้อสอบ เพราะละเอียดที่ต้องลอกงานคนอื่น</p> <p>ช. ไม่ลอกข้อสอบ เพราะเราควรทำงานด้วยตัวเอง</p>	1	2	3	4	5
1	2	3	4	5							
1	2	3	4	5							
<p>33) สมเจต ได้รับการติดต่อจากเพื่อนคนหนึ่งว่า ถ้าให้เขาลอกข้อสอบ เขาจะให้เงินค่าตอบแทนสมเจตจำนวน 5 ก.ก. บาท เขาจึงตัดสินใจตกลงรับเงิน ถึงแม้ว่าเขาจะรู้ว่าผิดก็ตาม</p> <p><u>ตอน ก.</u> การกระทำของสมเจต ตรงกับนักเรียนมากน้อยเพียงใด?</p> <p style="text-align: center;">ตรงน้อยที่สุด ตรงมากที่สุด</p> <table border="1" style="margin-left: auto; margin-right: auto;"> <tr> <td>1</td><td>2</td><td>3</td><td>4</td><td>5</td> </tr> </table> <p><u>ตอน ข.</u> ถ้าเป็นนักเรียนจะรู้สึกหรือกระทำในสถานการณ์</p> <p>ก. ตกลงรับเงิน แล้วให้เพื่อนลอกข้อสอบ</p> <p>ข. ไม่รับเงิน เพราะกลัวครูจับได้</p> <p>ค. ไม่รับเงิน เพราะจะได้สบายใจ</p> <p>ง. ไม่รับเงิน เพราะเพื่อนจะได้คบเราต่อไป</p> <p>จ. ไม่รับเงิน เพราะทำผิดระเบียบ</p> <p>ฉ. ไม่รับเงิน เพราะเป็นสิ่งที่ควรปฏิบัติ</p> <p>ช. ไม่รับเงิน เพราะละเอียดที่ต้องกระทำผิด</p>	1	2	3	4	5	<p>35) สัปดาห์ที่แล้ว เพชร ยืมเงินเพื่อนที่อยู่ห้องข้างๆ เพื่อซื้อขนมจำนวน 10 บาท และสัญญาว่าจะคืนในสัปดาห์นี้ แต่เมื่อถึงเวลาคืนเงินเพชรกลับพยายามหลบเลี่ยงไม่ให้เจอหน้าเพื่อนที่เขาืมเงิน เพราะเขาเองไม่ต้องการจะคืนเงินที่ยืมในสัปดาห์นี้</p> <p><u>ตอน ก.</u> การกระทำของเพชร ตรงกับนักเรียนมากน้อยเพียงใด?</p> <p style="text-align: center;">ตรงน้อยที่สุด ตรงมากที่สุด</p> <table border="1" style="margin-left: auto; margin-right: auto;"> <tr> <td>1</td><td>2</td><td>3</td><td>4</td><td>5</td> </tr> </table> <p><u>ตอน ข.</u> ถ้าเป็นนักเรียนจะรู้สึกหรือกระทำในสถานการณ์</p> <p>ก. เฉยๆไม่คืนเพื่อน จนกว่าเพื่อนจะทวง</p> <p>ข. คืนเงินเพื่อนตามสัญญา เพราะกลัวเพื่อนตำหนิ</p> <p>ค. คืนเงินเพื่อนตามสัญญา เพราะจะได้ให้เรายืมได้อีก</p> <p>ง. คืนเงินเพื่อนตามสัญญา เพราะเพื่อนจะได้คบเราต่อไป</p> <p>จ. คืนเงินเพื่อนตามสัญญา เพราะทำตามสัญญา</p> <p>ฉ. คืนเงินเพื่อนตามสัญญา เพราะเป็นสิ่งที่ควรปฏิบัติ</p> <p>ช. คืนเงินเพื่อนตามสัญญา เพราะละเอียดที่ต้องกระทำ</p>	1	2	3	4	5
1	2	3	4	5							
1	2	3	4	5							

10.3 ชุดเครื่องมือระดับชั้นมัธยมศึกษาตอนปลาย

แบบวัดอัถมโนทัศน์
ระดับชั้นมัธยมศึกษาปีที่ 6

ข้อมูลพื้นฐานของนักเรียน

1) ชื่อ.....	กำลังศึกษาอยู่ระดับชั้น.....	ห้อง.....	เลขที่.....	โรงเรียน.....	จังหวัด.....
2) เพศ <input type="checkbox"/> หญิง <input type="checkbox"/> ชาย	3) อายุ.....		ปี		
4) แผนการเรียน <input type="checkbox"/> สายวิทย์ คณิต <input type="checkbox"/> สายศิลป์ภาษา <input type="checkbox"/> อื่นๆ.....					
5) เกรดเฉลี่ยสะสม (GPA)					
6) ความมุ่งมั่นในการประกอบอาชีพ <input type="checkbox"/> ยังไม่คิด <input type="checkbox"/> ประกอบอาชีพตามพ่อแม่ <input type="checkbox"/> อาชีพ (ระบุ).....					

คำชี้แจง ให้นักเรียนอ่านและพิจารณาคำถามแต่ละข้อ และเลือกระดับการรับรู้ที่ตรงกับความเป็นจริงของนักเรียน

ข้อ ที่	ข้อความ	ระดับการรับรู้				
		ไม่จริง เลย	จริง เล็กน้อย	ปาน กลาง	จริงมาก	จริงมาก ที่สุด
1	ฉันไม่สามารถคิดต่อยอดจากสิ่งที่เรียนรู้ในห้องได้					
2	ฉันสามารถสร้างสรรค์ผลงานที่ได้รับมอบหมายให้สำเร็จอย่างมีคุณภาพ					
3	ฉันสามารถพึ่งพาตัวเองในการศึกษาเรียนรู้เพิ่มเติมนอกห้องเรียนได้					
4	ถ้าฉันพยายามหรือตั้งใจ ฉันจะสามารถเรียนได้ดีกว่าเพื่อนคนอื่น ๆ					
5	ฉันสามารถแก้โจทย์ปัญหาได้เร็วกว่าเพื่อน ๆ ในห้อง					
6	ฉันมีศักยภาพในการทำงานให้สำเร็จมากกว่าเพื่อนคนอื่น ๆ					
7	ครูคอยกำกับให้ฉันมีความรับผิดชอบในการเรียนมากกว่าเพื่อนคนอื่น ๆ					
8	ฉันเป็นที่พึ่งให้แก่เพื่อน ๆ ในเรื่องการเรียน					
9	คนรอบข้างทำให้ฉันเห็นคุณค่าของตนเองด้านการเรียน					
10	ฉันตั้งเป้าหมายในการเรียนและพยายามทำมันให้สำเร็จ					
11	ฉันกระตือรือร้นอยากที่จะเรียนรู้และทำสิ่งใหม่ ๆ					
12	ฉันได้พัฒนาศักยภาพของตนเองเพิ่มขึ้นทุกวันจากการเรียน					

ข้อ ที่	ข้อความ	ระดับการรับรู้				
		ไม่จริง เลย	จริง เล็กน้อย	ปาน กลาง	จริงมาก	จริงมาก ที่สุด
13	ฉันใส่ใจในงานที่ได้รับมอบหมายให้เสร็จทันตามกำหนดเวลา					
14	เพื่อนต้องคอยตามงานในส่วนที่ฉันรับผิดชอบ					
15	เพื่อน ๆ ต้องคอยสะกิดฉันไม่ให้หลับเวลาเรียน					
16	ฉันมีสมาธิจดจ่ออยู่กับการเรียนทั้งในวิชาที่ชอบและไม่ชอบได้					
17	ฉันกำกับตนเองให้อ่านหนังสือเพื่อเตรียมตัวสอบได้					
18	ฉันรู้ว่าควรแก้ปัญหาอย่างไรหากไม่เข้าใจในสิ่งที่เรียน					
19	ฉันเครียดกับการเรียน					
20	ฉันมีความสุขเวลาได้รับผิดชอบทำกิจกรรมของโรงเรียน					
21	ฉันรู้สึกกดดันที่ต้องเรียนในสิ่งที่ไม่ชอบ					
22	ฉันสามารถให้อภัยคนที่ทำไม่ดีกับฉันได้					
23	ฉันอยากให้มีคนคอยอยู่เคียงข้างและช่วยให้ฉันหายจากเรื่องกุ่มใจ					
24	ฉันมักจะคิดบวกกับเรื่องที่คนอื่น ๆ เครียดกันได้					
25	การได้อยู่กับเพื่อน ๆ ทำให้ชีวิตฉันมีความหมาย					
26	ฉันรับรู้ได้ว่าครูมองฉันไม่ค่อยดี					
27	ครอบครัวกดดันกับอนาคตฉันมากเกินไป					
28	ฉันมักได้รับการโหวตจากเพื่อน ๆ ให้เป็นผู้นำในการทำงานกลุ่ม					
29	ฉันรู้สึกไม่มีตัวตน เมื่อต้องอยู่กับกลุ่มคนที่ฉันไม่คุ้นเคย					
30	ฉันสามารถทำงานร่วมกับเพื่อนได้ทุกกลุ่ม แม้กับคนที่ไม่ชอบ					

แบบวัดการรับรู้ความสามารถของตน
ระดับชั้นมัธยมศึกษาปีที่ 6

ข้อมูลพื้นฐานของนักเรียน

1) ชื่อ.....	กำลังศึกษาอยู่ระดับชั้น.....	ห้อง.....	เลขที่.....
โรงเรียน.....		จังหวัด.....	
2) เพศ <input type="checkbox"/> หญิง <input type="checkbox"/> ชาย	3) อายุ.....ปี		
4) แผนการเรียน <input type="checkbox"/> สายวิทย์ คณิต <input type="checkbox"/> สายศิลป์ภาษา <input type="checkbox"/> อื่นๆ.....			
5) เกรดเฉลี่ยสะสม (GPA)			
6) ความมุ่งมั่นในการประกอบอาชีพ <input type="checkbox"/> ยังไม่คิด <input type="checkbox"/> ประกอบอาชีพตามพ่อแม่ <input type="checkbox"/> อาชีพ (ระบุ).....			

คำชี้แจง ให้นักเรียนอ่านและพิจารณาคำถามแต่ละข้อ และเลือกระดับการรับรู้ที่ตรงกับความเป็นจริงของนักเรียน

ข้อ ที่	ข้อความ	ระดับการรับรู้				
		ไม่จริง เลย	จริง เล็กน้อย	ปาน กลาง	จริงมาก	จริงมาก ที่สุด
1	ฉันเชื่อมั่นว่ามีศักยภาพสามารถทำงานต่าง ๆ ให้ประสบความสำเร็จได้					
2	ไม่ว่าเรื่องใดก็ตามหากฉันได้เรียนรู้ ฉันสามารถเป็นคนที่เกี่ยวข้องชาญในเรื่องนั้น ๆ ได้					
3	เมื่อได้รับมอบหมายให้ทำงานใดก็ตาม ฉันไม่มั่นใจนักว่าจะทำงานนั้นออกมาได้อย่างมีคุณภาพ					
4	ฉันรู้สึกท้าทายกับการค้นหาเทคนิควิธีใหม่ ๆ เพื่อพัฒนาผลงานให้ดียิ่งขึ้น					
5	ฉันไม่อยากริเริ่มทำอะไรใหม่ ๆ ที่ฉันไม่คุ้นเคย					
6	ฉันวิเคราะห์จุดอ่อนและจุดแข็งเกี่ยวกับการเรียนของตนเองเพื่อหาทางปรับปรุงพัฒนา					
7	ฉันรู้ว่าตัวเองมีศักยภาพที่จะทำอะไรได้ดี					
8	ฉันประเมินความสามารถของตัวเองไม่ตรงกับที่คนอื่นประเมิน					
9	ฉันมักยกเลิกเป้าหมายที่วางไว้กลางครั้นเพราะพบว่าไม่สามารถทำได้ตามนั้น					
10	ฉันเลือกงานที่ท้าทายความสามารถและมีโอกาสประสบความสำเร็จ					
11	ฉันรู้ความถนัดและความสามารถของตนเองดี จึงเลือกงานได้เหมาะกับตัวเอง					

ข้อ ที่	ข้อความ	ระดับการรับรู้				
		ไม่จริง เลย	จริง เล็กน้อย	ปาน กลาง	จริงมาก	จริงมาก ที่สุด
12	ฉันไม่ค่อยแน่ใจในขีดความสามารถของตัวเอง จึงลังเลในการเลือกสิ่งที่เหมาะสมกับตัวเอง					
13	ฉันเลือกทำงานที่ท้าทายความสามารถ จะได้เรียนรู้และได้รับประสบการณ์เพิ่มมากขึ้น					
14	ฉันมักอาสาทำงานที่คนอื่นเห็นว่ายาก เพราะเป็นโอกาสให้ได้ทำในสิ่งที่ท้าทายเพื่อพัฒนาตัวเองมากขึ้น					
15	หากมีโอกาสเลือก ฉันมักเลือกงานที่ค่อนข้างง่าย จะได้ไม่ต้องใช้ความพยายามมากนัก					
16	เมื่อมีคนบอกว่าผลงานที่ฉันทำยังไม่มีคุณภาพมากนัก ฉันอยากได้ข้อเสนอแนะเพื่อนำมาปรับปรุงพัฒนางาน					
17	เมื่อผิดหวังกับการสอบ ฉันจะรู้สึกว่าคุณไม่มีขีดความสามารถในการเรียนวิชานั้นไปเลย					
18	ความล้มเหลวสอนให้ฉันยิ่งพยายามพัฒนาตัวเองให้ดีขึ้น					
19	ฉันทุ่มเทความพยายามอย่างเต็มที่ในงานทุกงานเพื่อให้ผลงานออกมาดี					
20	ฉันจะไม่ล้มเลิกความตั้งใจจนกว่างานที่ทำจะสำเร็จตามเป้าหมาย					
21	มีสิ่งอื่นที่ฉันสนใจทำมากกว่าการตั้งใจเรียนให้ประสบความสำเร็จ					
22	เมื่อต้องเรียนวิชาที่ไม่ถนัด ฉันจะพยายามจนกว่าจะเข้าใจวิชานั้นได้					
23	ฉันสู้ไม่ถอยกับทุกปัญหาที่ผ่านเข้ามาในชีวิต					
24	เมื่อเกิดปัญหาฉันจะปล่อยให้มันผ่านไป เพราะเป็นที่ต้องมาคิดหาวิธีแก้ไขปัญหา					
25	ฉันเชื่อว่าความสำเร็จในการเรียนของฉันเกิดจากความเพียรพยายาม					
26	ฉันพึงโชคชะตามากกว่าความสามารถของตัวเอง					
27	ฉันโชคไม่ดีที่เกิดมาไม่มีอะไรสู้ใครได้ เรียนก็ไม่เก่ง ทำอะไรก็ไม่สำเร็จ					
28	เมื่อฉันทำอะไรผิดพลาดไป ฉันยินดีรับผลที่เกิดจากความผิดพลาดนั้นด้วยความเต็มใจ					
29	ฉันมักหาเหตุผลเข้าข้างตัวเอง เมื่อเกิดข้อผิดพลาด					
30	ฉันไม่พอใจเมื่อมีใครมาวิพากษ์วิจารณ์ผลงานที่ฉันตั้งใจทำ					

แบบบันทึกชีวประวัติของนักเรียน
ระดับชั้นมัธยมศึกษาปีที่ 6

คำชี้แจง ให้นักเรียนเขียนเรื่องราวความประทับใจของนักเรียน

ด้านอัตมโนทัศน์ของนักเรียน

1. ให้นักเรียนเขียนความภาคภูมิใจหรือรางวัลของนักเรียนที่เกิดขึ้นจากที่ผ่านมา (1-2 เรื่องพอสังเขป)พร้อมบอกเหตุผลว่าทำไมจึงภาคภูมิใจ

1.1 เขียนเรื่องราวที่นักเรียนเกิดความภาคภูมิใจ หรือรางวัลที่ได้รับ 1- 2 เรื่อง

.....

.....

.....

.....

.....

.....

.....

1.2 บอกเหตุผลว่าทำไมจึงมีความภาคภูมิใจในเรื่องดังกล่าว

.....

.....

.....

.....

.....

.....

.....

ด้านการรับรู้ความสามารถของตน

2. นักเรียนคิดว่าอะไรที่เป็นคุณลักษณะของนักเรียนจึงทำให้เกิดความสำเร็จ หรือได้รับรางวัล หรือทำให้เกิดความภาคภูมิใจขึ้น

.....

.....

.....

.....

.....

.....

.....

แบบวัดความยืดหยุ่นและสามารถในการปรับตัว
ระดับชั้นมัธยมศึกษาปีที่ 6

ข้อมูลพื้นฐานของนักเรียน

1) ชื่อ.....	กำลังศึกษาอยู่ระดับชั้น.....	ห้อง.....	เลขที่.....	โรงเรียน.....	จังหวัด.....
2) เพศ <input type="checkbox"/> หญิง <input type="checkbox"/> ชาย	3) อายุ.....		ปี		
4) แผนการเรียน <input type="checkbox"/> สายวิทย์ คณิต <input type="checkbox"/> สายศิลป์ภาษา <input type="checkbox"/> อื่นๆ.....					
5) เกรดเฉลี่ยสะสม (GPA)					
6) ศาสนาที่นับถือ <input type="checkbox"/> พุทธ <input type="checkbox"/> คริสต์ <input type="checkbox"/> อิสลาม <input type="checkbox"/> อื่นๆ.....					
7) นักเรียนเริ่มเข้าเรียนในโรงเรียนแห่งนี้เป็นเวลา.....ปี					

คำชี้แจง ให้นักเรียนอ่านและพิจารณาคำถามแต่ละข้อ และเลือกระดับการปฏิบัติที่ตรงกับความเป็นจริงของนักเรียน

ข้อ ที่	ข้อความ	ระดับการปฏิบัติ				
		ไม่จริง เลย	จริง เล็กน้อย	ปาน กลาง	จริงมาก	จริงมาก ที่สุด
1	ถ้าสิ่งที่ฉันหวังไม่เป็นไปตามคาดไว้ฉันจะเรียนรู้กับความรู้สึกผิดหวังนั้น					
2	อุปสรรคในการทำงานสำหรับฉันมันคือความท้าทายเสมอ					
3	การที่ใครสักคนไม่ทำในสิ่งที่เขาเคยทำกับฉัน ฉันรู้ทันทีว่ามันคือเรื่องปัญหาของความสัมพันธ์					
4	สำหรับฉันการทำงานกลุ่มทุกคนต้องคิดและทำงานอย่างเท่าเทียมกัน					
5	ฉันยอมรับไม่ได้ถ้าไปทำงานกับเพื่อนแล้วฉันไม่สามารถเข้าใจงานได้เท่าเพื่อน					
6	ถ้ามีเพื่อนที่ทำงานร่วมกันขอทำในสิ่งที่เขาถนัดเท่านั้นฉันก็จะยอมแม้ว่าภาระงานจะน้อยกว่าคนอื่นก็ตาม					
7	ลักษณะอย่างหนึ่งของฉันคือการโต้ตอบอย่างทันควันและทันเกม					
8	ถ้าเกิดปัญหาขึ้นฉันมักจะนั่งและคิดเสมอว่าเกิดอะไรขึ้นเพราะอะไร					
9	ฉันจะต้องหาถามหาคำตอบในทันทีถ้าฉันรู้สึกว่าเพื่อนผิดปกติจากที่เป็นอยู่					
10	ฉันมักจะรู้ตัวได้ไวถ้ามีความผิดปกติบางอย่างเกิดขึ้น					
11	ฉันหลบเลี่ยงในการสนทนากับเพื่อนที่อารมณ์ไม่ปกติ					
12	ฉันรู้ว่าคนที่ฉันคุยด้วยมีความรู้สึกอย่างไรต่อฉัน					

ข้อ ที่	ข้อความ	ระดับการปฏิบัติ				
		ไม่จริง เลย	จริง เล็กน้อย	ปาน กลาง	จริงมาก	จริงมาก ที่สุด
13	ฉันมักจะทำอะไรไปแล้วมารู้ตัวทีหลังว่ามันส่งผลร้ายกับตัวเองมากกว่าผลดี					
14	ฉันรู้ว่าจะพูดกับเพื่อนอย่างไรในเวลาที่คุณกำลังโกรธ					
15	ฉันมักจะหน้าแตกเสมอเพราะหยอกเพื่อนผิดเวลา					
16	ถ้าต้องสนทนากับคนอื่นในขณะที่ฉันเริ่มอารมณ์ไม่ดีฉันจะไม่ทำ					
17	ฉันมักควบคุมอารมณ์ไม่ได้ทั้งๆ ที่ตั้งใจไว้ว่าถ้าเจอปัญหานี้ฉันจะไม่โมโหอีก					
18	ฉันจะรู้ตัวว่าฉันเริ่มมีมารู้สึกโกรธ					
19	ฉันตอบคำถามเพื่อนโดยที่เพื่อนไม่คิดว่าฉันจะตอบแบบนั้น					
20	เพื่อนไม่เห็นว่าฉันจะแสดงความขอบคุณต่อคำตำหนิของเพื่อน					
21	เพื่อนๆ ย่อมรู้ว่าถ้าคนอย่างฉันมาแบบไหนตอบไปแบบนี้					
22	ฉันมีวิธีการปลอบใจให้เพื่อนสบายใจได้หลายแบบ					
23	ฉันมีวิธีการระบายความทุกข์ของตนเองที่ใช้มานานเป็นลักษณะเฉพาะของฉัน					
24	เพื่อนของฉันรู้ว่าถ้าจะทำให้ฉันหายโกรธต้องทำอะไร					
25	ฉันจะไม่แสดงอารมณ์โต้ตอบใดๆ แม้จะรู้ว่าเพื่อนกำลังยั่วๆ ให้ฉันโกรธ					
26	แม้ว่าเพื่อนกำลังเสียใจแต่การที่ฉันพูดไม่ได้ออกไปกลับทำให้เพื่อนดีขึ้น					
27	การไม่ได้แย่งของฉันไม่ได้ช่วยให้ปัญหาที่ขัดแย้งกับเพื่อนลดน้อยลงเลย					

แบบวัดคุณธรรมจริยธรรม
ระดับชั้นมัธยมศึกษาปีที่ 6

ข้อมูลพื้นฐานของนักเรียน

1) ชื่อ.....	กำลังศึกษาอยู่ระดับชั้น.....	ห้อง.....	เลขที่.....
	โรงเรียน.....		จังหวัด.....
2) เพศ <input type="checkbox"/> หญิง <input type="checkbox"/> ชาย	3) อายุ.....		ปี
4) แผนการเรียน <input type="checkbox"/> สายวิทย์ คณิต <input type="checkbox"/> สายศิลป์ภาษา <input type="checkbox"/> อื่นๆ.....			
5) เกรดเฉลี่ยสะสม (GPA)			
6) ศาสนาที่นับถือ <input type="checkbox"/> พุทธ <input type="checkbox"/> คริสต์ <input type="checkbox"/> อิสลาม <input type="checkbox"/> อื่นๆ.....			
7) นักเรียนเริ่มเข้าเรียนในโรงเรียนแห่งนี้เป็นเวลา.....			ปี

คำชี้แจง ให้นักเรียนอ่านและพิจารณาคำถามแต่ละข้อ และเลือกระดับการปฏิบัติที่ตรงกับความเป็นจริงของนักเรียน

ข้อ ที่	ข้อความ	ระดับการปฏิบัติ				
		ไม่จริง เลย	จริง เล็กน้อย	ปาน กลาง	จริงมาก	จริงมาก ที่สุด
1	ฉันรู้สึกภูมิใจที่ได้ดูแลเอาใจใส่พ่อแม่ ผู้ปกครอง ในเวลาที่ท่านไม่สบาย					
2	ฉันรู้สึกดีใจที่มีโอกาสได้ช่วยเหลืองานบ้านของพ่อแม่ ผู้ปกครอง					
3	ฉันให้ความเคารพ เชื่อฟังและทำตามคำสั่งสอนของพ่อแม่ ผู้ปกครอง และคุณครู					
4	ฉันรู้สึกผิดเมื่อทำตัวไม่เหมาะสมหรือไม่เคารพพ่อแม่ ผู้ปกครอง คุณครู					
5	ฉันให้ความเคารพพ่อแม่ ผู้ปกครอง คุณครู ทั้งต่อหน้า และลับหลัง					
6	ฉันภูมิใจที่ได้เกิดมาเป็นลูกของพ่อแม่					
7	ฉันตั้งใจทำตัวเป็นลูกที่ดี ของพ่อแม่ ผู้ปกครอง					
8	ฉันมักจะประหยัดเงินค่าขนมเพื่อช่วยแบ่งเบาภาระพ่อแม่					
9	ฉันพยายามตั้งใจเรียนเพื่อให้พ่อแม่ ผู้ปกครองภาคภูมิใจ					
10	ถึงแม้ว่าจะเหน็ดเหนื่อย จากการเรียนอย่างมากฉันก็จะพยายามตั้งใจทำการบ้านให้เสร็จ					
11	ถึงแม้จะรู้สึกหิว ฉันก็จะพยายามตั้งใจฟังครูสอนจนหมดเวลา					
12	ถึงแม้จะไม่สบาย ฉันก็จะพยายามมาเรียนหนังสือ					
13	ฉันมักจะอาสาช่วยเพื่อนหรือน้องนักเรียนเมื่อมีโอกาส โดยที่เพื่อนหรือน้องนักเรียนไม่ได้ร้องขอ					
14	ฉันมักจะอาสาช่วยงานครูเมื่อมีโอกาส โดยที่ครูไม่ได้ร้องขอ					

ข้อ ที่	ข้อความ	ระดับการปฏิบัติ				
		ไม่จริง เลย	จริง เล็กน้อย	ปาน กลาง	จริงมาก	จริงมาก ที่สุด
15	เมื่อมีโอกาส ฉันจะบริจาคสิ่งของ แก่คนที่มีความจำเป็น					
16	ฉันรู้สึกภูมิใจ เมื่อได้ช่วยเหลือผู้อื่น					
17	ฉันมักจะใช้สิ่งของต่างๆของโรงเรียนหรือของส่วนรวม อย่างระมัดระวัง					
18	ฉันมักจะใช้กระดาษทั้งสองหน้าและหลัง เพื่อความ ประหยัด					
19	ฉันเต็มใจจะช่วยเหลืองานส่วนรวมเมื่อมีโอกาส					
20	ฉันจะรีบทำการบ้านให้เสร็จ หลังจากช่วยเหลืองานบ้าน เสร็จเรียบร้อยแล้ว					
21	ก่อนจะไปเล่นกับเพื่อน ฉันมักจะทำการบ้านให้เสร็จก่อน					
22	เมื่อได้รับมอบหมายงานจากเพื่อนในกลุ่ม ฉันจะทำให้ เสร็จเรียบร้อยตามเวลาที่กำหนด					
23	ฉันพยายามตั้งใจทำงานให้ออกมาดีที่สุดในที่จะทำได้					
24	ฉันมักจะทำงานโดยคำนึงถึงความถูกต้อง เรียบร้อย					
25	ถ้าทำงานที่ได้รับมอบหมายไม่ได้ ฉันมักจะหยุดทำทันที					
26	ถ้าทำงานที่ได้รับมอบหมายไม่ได้ ฉันพยายามค้นหาวิธีการ ทำจากแหล่งต่างๆ					
27	เพื่อสอบให้ผ่าน ฉันจะพยายามอ่านหนังสืออย่างหนัก					
28	ถึงแม้ว่าจะว่างมาก ฉันก็จะพยายามอ่านหนังสือให้จบ					
29	ถึงแม้ว่าจะเหนื่อยมาก ฉันก็จะพยายามทำงานให้เสร็จ					
30	ฉันพยายามจะทำงานให้ถูกต้องและเรียบร้อย					
31	ฉันมักจะหาวิธีการใหม่ๆ เพื่อทำงานให้ออกมาดี					
32	ฉันพยายามปรับปรุงงานตามที่ได้รับคำแนะนำให้ดียิ่งขึ้น					
33	ฉันพยายามหาความรู้ใหม่ๆ เพื่อนำมาปรับปรุงงานให้ดี					
34	ฉันรู้สึกไม่สบายใจ เมื่อต้องพูดโกหก					
35	ฉันกล้าพูดความจริงเมื่อตนเองทำผิด					
36	ฉันรักษาคำมั่นสัญญา โดยการกระทำตามที่พูดไว้					
37	ฉันยอมที่จะทำความผิด ถ้ามีผลตอบแทนที่ฉันพอใจ					
38	ฉันจะไม่เอาของของคนอื่นมาเป็นของตน					
39	เพื่อให้มีการบ้านส่งทันเวลา ฉันจึงมักจะลอกการบ้าน เพื่อน					
40	ฉันมักจะลอกข้อสอบ เมื่อมีโอกาส					

แบบบันทึกชีวประวัติของนักเรียน

ระดับชั้นมัธยมศึกษาปีที่ 6

คำชี้แจง ให้นักเรียนเขียนข้อมูลที่แสดงให้เห็นถึงลักษณะนิสัยของนักเรียน

ด้านความยืดหยุ่นและสามารถในการปรับตัว

1. ให้นักเรียนเขียนบอกลักษณะนิสัยของตนเอง(2-3 ข้อ) และ สิ่งที่เพื่อนๆมองตัวนักเรียน(2-3 ข้อ)

1.1 ลักษณะนิสัยของตนเอง

.....

.....

.....

.....

.....

1.2 ลักษณะนิสัยที่เพื่อนๆมองตัวนักเรียน

.....

.....

.....

.....

.....

ด้านคุณธรรมจริยธรรม

2. นักเรียนคิดว่าเหตุการณ์ที่เป็นความดีของนักเรียน ให้เขียนเล่าเหตุการณ์รายละเอียด และช่วงเวลาที่เกิดขึ้น(1-2 เรื่อง)

.....

.....

.....

.....

.....

.....

.....

.....

แบบวัดความเป็นไทย
ระดับชั้นมัธยมศึกษาปีที่ 6

ข้อมูลพื้นฐานของนักเรียน

1) ชื่อ.....	กำลังศึกษาอยู่ระดับชั้น.....	ห้อง.....	เลขที่.....
	โรงเรียน.....		จังหวัด.....
2) เพศ <input type="checkbox"/> หญิง <input type="checkbox"/> ชาย	3) อายุ.....ปี		
4) เชื้อชาติของ บิดา <input type="checkbox"/> คนไทย <input type="checkbox"/> คนต่างประเทศ(ระบุประเทศ).....			
มารดา <input type="checkbox"/> คนไทย <input type="checkbox"/> คนต่างประเทศ(ระบุประเทศ).....			
5) การย้ายถิ่นฐานของครอบครัวของนักเรียน <input type="checkbox"/> ไม่เคยย้าย <input type="checkbox"/> เคยย้ายจาก.....			
6) นักเรียนมีเพื่อนต่างวัฒนธรรม <input type="checkbox"/> เป็นคนต่างภูมิภาค(ระบุ)..... <input type="checkbox"/> เป็นชาวต่างชาติ(ระบุ).....			

คำชี้แจง ให้นักเรียนอ่านและพิจารณาคำถามแต่ละข้อ และเลือกระดับการปฏิบัติที่ตรงกับความเป็นจริงของนักเรียน

ข้อ ที่	ข้อความ	ระดับการปฏิบัติ				
		ไม่จริง เลย	จริง เล็กน้อย	ปาน กลาง	จริงมาก	จริงมาก ที่สุด
1	ฉันไม่เคยขออนุญาตผู้ปกครองก่อนออกจากบ้าน					
2	ฉันจะยอมรับฟังเมื่อผู้ปกครองกล่าวตักเตือน					
3	ฉันเคยเดินตัดไฟแดง เมื่อดูแล้วไม่มีรถวิ่งมา					
4	ฉันทำหน้าที่พ่อแม่มอบหมายให้เสร็จ ถึงแม้จะมีเพื่อนนัดก็ตาม					
5	ฉันแต่งตัวให้ถูกต้องตามกฎระเบียบของโรงเรียน					
6	ฉันไม่เคยมาโรงเรียนสายหรือเข้าห้องเรียนช้าก่อนเวลา กำหนด					
7	ฉันเลือกประธานนักเรียนที่มีความสามารถถึงแม้จะไม่ใช่ เพื่อนในห้องเดียวกัน					
8	ฉันเข้าคิวซื้ออาหารแม้จะเป็นเวลาที่เร่งรีบ					
9	ฉันทำตามเสียงส่วนใหญ่ของกลุ่มหรือสังคม					
10	ฉันขออนุญาตครูทุกครั้งก่อนเข้าพบ					
11	ฉันคุยโทรศัพท์กับเพื่อนในห้องระหว่างที่คุณครูสอนในชั้น เรียน					
12	ฉันพูดแสดงความรู้สึกทุกครั้งในสิ่งที่มีความเห็นไม่ตรงกับคน ส่วนใหญ่					
13	ฉันไม่พอใจเมื่อทราบข่าวต่างชาติรุกล้ำดินแดนไทย					
14	ฉันยืนตรงเมื่อได้ยินเสียงเพลงชาติไทย แม้จะอยู่นอก โรงเรียน					

ข้อ ที่	ข้อความ	ระดับการปฏิบัติ				
		ไม่จริง เลย	จริง เล็กน้อย	ปาน กลาง	จริงมาก	จริงมาก ที่สุด
15	ฉันชอบช่วยเหลือชาวต่างชาติถึงแม้จะเล็กน้อยเพื่อให้เขารักประเทศไทย					
16	ฉันไม่ชอบการปฏิบัติตามศาสนาเพราะเป็นหน้าที่ของผู้สูงอายุ					
17	ฉันทำกิจกรรมทางศาสนากับโรงเรียน แต่ไม่ทำกับครอบครัว					
18	ฉันเข้าวัดทำบุญกับครอบครัวในวันสำคัญทางศาสนา					
19	ฉันชื่นชมกับการติตรูปพระฉายาลักษณ์ของพระมหากษัตริย์อยู่ข้างบ้าน					
20	ฉันเข้าร่วมกิจกรรมเกี่ยวกับสถาบันพระมหากษัตริย์เพราะเป็นการแสดงความจงรักภักดี					
21	ฉันฟังและร้องเพลงเกี่ยวกับพระมหากษัตริย์ด้วยความรักและซาบซึ้ง					
22	ฉันเสนอตัว/ชักชวนเพื่อนในการเข้าร่วมกิจกรรมการเผยแพร่ศิลปวัฒนธรรม					
23	ฉันภูมิใจฝีมือของช่างไทยเมื่อไปชมโบราณสถาน					
24	ฉันภูมิใจในความงดงามของศิลปะและวัฒนธรรมไทย					
25	ฉันพูดภาษาอังกฤษคำภาษาไทยจะได้ทำให้น่าฟังมากขึ้น					
26	ฉันสามารถยอมรับคนที่พูดภาษาท้องถิ่นได้					
27	ฉันใช้ภาษาที่ใช้ในโลกโซเชียลจะทำให้เป็นคนทันสมัย					
28	ฉันนั่งตามสบายในที่ประชุมเพื่อแสดงความเป็นกันเอง					
29	ฉันไม่ทำความเคารพครูที่ไม่ได้สอนเพราะไม่รู้จู้กัน					
30	ฉันแต่งชุดพื้นเมืองได้ถึงแม้จะไม่ใช้วันที่โรงเรียนให้แต่งกายวัฒนธรรม					
31	ฉันจะซื้ออาหารที่ไม่เคยทานมาก่อนถึงแม้จะรับประทานไม่หมด					
32	ฉันใช้สมุดเล่มเดิมให้หมดก่อนซื้อสมุดเล่มใหม่					
33	ฉันเปลี่ยนอุปกรณ์การเรียนอยู่เสมอเพื่อให้เป็นคนทันสมัยและสร้างแรงบันดาลใจ					
34	ฉันจะตอบแทนเพื่อนที่เคยช่วยเหลือเมื่อมีโอกาส					
35	ฉันจะวางแผนล่วงหน้าเมื่อได้รับมอบหมายงานสำคัญ					
36	ฉันไม่การวางแผนการใช้ชีวิตประจำวันเพราะเป็นเรื่องยุ่งยาก					

แบบวัดความรู้ต่อความต่างวัฒนธรรม
ระดับชั้นมัธยมศึกษาปีที่ 6

ข้อมูลพื้นฐานของนักเรียน

1) ชื่อ.....	กำลังศึกษาอยู่ระดับชั้น.....	ห้อง.....	เลขที่.....	โรงเรียน.....	จังหวัด.....
2) เพศ <input type="checkbox"/> หญิง <input type="checkbox"/> ชาย	3) อายุ.....		ปี		
4) เชื้อชาติของ บิดา <input type="checkbox"/> คนไทย <input type="checkbox"/> คนต่างประเทศ(ระบุประเทศ).....					
มารดา <input type="checkbox"/> คนไทย <input type="checkbox"/> คนต่างประเทศ(ระบุประเทศ).....					
5) การย้ายถิ่นฐานของครอบครัวของนักเรียน <input type="checkbox"/> ไม่เคยย้าย <input type="checkbox"/> เคยย้ายจาก.....					
6) นักเรียนมีเพื่อนต่างวัฒนธรรม <input type="checkbox"/> เป็นคนต่างภูมิภาค(ระบุ)..... <input type="checkbox"/> เป็นชาวต่างชาติ(ระบุ).....					

คำชี้แจง ให้นักเรียนอ่านและพิจารณาคำถามแต่ละข้อ และเลือกกระดับการปฏิบัติที่ตรงกับความเป็นจริงของนักเรียน

ข้อ ที่	ข้อความ	ระดับการปฏิบัติ				
		ไม่จริง เลย	จริง เล็กน้อย	ปาน กลาง	จริงมาก	จริงมาก ที่สุด
1	ฉันดูรายการโทรทัศน์หรืออ่านสารคดีเกี่ยวกับความต่าง ของวัฒนธรรม					
2	เมื่อฉันเห็นคนต่างท้องถิ่น/ต่างภูมิภาคเข้ามาในโรงเรียน ฉันจะยิ้มต้อนรับและทำในสิ่งที่สร้างความประทับใจ					
3	เมื่อฉันเห็นคนต่างประเทศเดินเข้ามาหา ฉันยินดีที่จะอยู่ ช่วยเหลือเขา					
4	ฉันมักแสดงวัฒนธรรมตนเองให้ผู้อื่นเห็นและเข้าใจผ่าน ทั้งทางภาษาและท่าทาง					
5	ฉันรู้สึกลำบากใจที่ต้องพูดคุยสื่อสารกับคนต่างประเทศ/ ต่างวัฒนธรรม					
6	ฉันพยายามเปิดรับข้อมูลให้ได้มากที่สุดเมื่อต้องมีการพูด สื่อสารกับคนต่างประเทศ/ต่างวัฒนธรรม					
7	ฉันเคารพต่อวิถีการประพฤติปฏิบัติของคนที่มาจาก ต่างประเทศ/ต่างวัฒนธรรม					
8	ฉันรู้สึกตื่นเต้นที่ได้พูดคุยกับคนต่างต่างประเทศ/ต่าง วัฒนธรรมเพราะเป็นเรื่องที่น่าสนใจ					
9	ฉันไม่ชอบอยู่กับคนที่มาจากวัฒนธรรมที่แตกต่าง					
10	ฉันเรียนรู้ความคิดเห็นของคนต่างประเทศ/ต่างวัฒนธรรม					
11	ฉันยอมรับความคิดเห็นของคนต่างประเทศ/ต่าง วัฒนธรรมถึงแม้จะเป็นความเห็นที่แตกต่างจากฉัน					

ข้อ ที่	ข้อความ	ระดับการปฏิบัติ				
		ไม่จริง เลย	จริง เล็กน้อย	ปาน กลาง	จริงมาก	จริงมาก ที่สุด
12	ฉันไม่สามารถทำงานร่วมกับต่างประเทศ/ต่างวัฒนธรรมได้ เนื่องจากความคิดเห็นแตกต่างกัน					
13	ฉันจะมีคิระวังการพูดกับคนต่างประเทศ/ต่างวัฒนธรรม เนื่องจากอาจจะกระทบกับความต่างของวัฒนธรรม					
14	ฉันหลีกเลี่ยงที่จะได้พูดคุยกับคนต่างประเทศ/ต่างวัฒนธรรม					
15	มันเป็นเรื่องยากของฉันทที่จะพูดสื่อสารกับคนต่างประเทศ/ต่าง วัฒนธรรม					
16	ฉันทำงานร่วมกับเพื่อนที่เป็นคนต่างประเทศ/ต่างวัฒนธรรม ด้วยความมั่นใจ					
17	ฉันหลีกเลี่ยงสถานการณ์ที่จะต้องทำงานกับคนต่างประเทศ/ ต่างวัฒนธรรม					
18	ฉันสามารถอยู่ในสังคมร่วมกับคนต่างประเทศ/ต่างวัฒนธรรม					
19	ฉันสนุกที่ได้พูดคุยสื่อสารกับคนต่างภูมิภาค/ต่างวัฒนธรรม					
20	ฉันสนุกกับการทำกิจกรรมร่วมกับเพื่อนต่างภูมิภาค/ต่าง วัฒนธรรม					
21	ฉันมีความสุขเมื่อได้มีเพื่อนใหม่ที่มาจากต่างภูมิภาค/ต่าง วัฒนธรรม					
22	ฉันรู้สึกไม่สบายใจที่จะพูดคุยกับเพื่อนต่างประเทศ/ต่าง วัฒนธรรม					
23	ฉันวางตัวไม่ถูกเมื่อต้องทำงานร่วมกับเพื่อนต่างประเทศ/ต่าง วัฒนธรรม					
24	ฉันคิดว่าการทำงานร่วมกับเพื่อนต่างประเทศ/ต่างวัฒนธรรม จะทำให้งานไม่สำเร็จ					
25	ฉันดูแลเอาใจใส่คนต่างประเทศ/ต่างวัฒนธรรมที่ฉันรู้จักเป็น อย่างดี					
26	ฉันยอมรับและเข้าใจในสิ่งที่คนต่างประเทศ/ต่างวัฒนธรรม สื่อสารและแสดงออก ถึงแม้ว่าจะเป็นสิ่งที่แปลกใหม่สำหรับ ฉัน					
27	เมื่อฉันเห็นคนต่างประเทศ/ต่างวัฒนธรรมแสดงพฤติกรรมที่ แตกต่างจากฉัน ฉันจะอธิบายเพื่อให้เขาเข้าใจ					
28	ฉันสามารถปฏิบัติทุกอย่างต่อเพื่อนต่างประเทศ/ต่าง วัฒนธรรมได้เหมือนกับเพื่อนคนอื่น					
29	ฉันจะมีคิระวังคำพูดที่ทำให้คนต่างประเทศ/ต่างวัฒนธรรม เกิดความรู้สึกไม่สบายใจ					
30	ในระหว่างการสื่อสารกับคนต่างประเทศ/ต่างวัฒนธรรม ฉัน มักจะตรวจสอบว่าคนฟังเข้าใจในสิ่งที่ฉันสื่อสารออกไป					

แบบบันทึกชีวประวัติของนักเรียน
ระดับชั้นมัธยมศึกษาปีที่ 6

คำชี้แจง ให้นักเรียนเขียนลักษณะนิสัยของนักเรียน

ด้านความเป็นไทย

1. ให้นักเรียนเขียนบอกความเป็นไทยของตนเองที่ปรากฏเห็นชัดเจน(2-3 ข้อ)

.....

.....

.....

.....

.....

.....

ด้านความรู้ต่อความต่างวัฒนธรรม

2. นักเรียนบอกการปฏิบัติตนเมื่อมีเพื่อนหรือมีคนต่างภูมิภาค/ต่างประเทศอยู่ในเหตุการณ์ต่างๆ (1-2 เรื่อง)

.....

.....

.....

.....

.....

.....